

194642

24



Inv. No. E 05 B

M O D E L O
D E
U T I L I D A D

a favor de CLAUSOR, S. A., entidad española, domiciliada en Cornellá (Barcelona), Calle Mártires de la Santa Cruzada, 50-58, por "LLAVE PARA VEHICULOS".

- . -

MEMORIA DESCRIPTIVA

La presente invención se refiere a una llave para el encendido de motores de vehículos automóviles, dotada de sensibles mejoras.

5. En un accidente de automóvil muchas veces sus ocupantes sufren heridas a causa de objetos duros y prominentes que pueda haber en el vehículo. Principalmente, tales objetos son especialmente peligrosos si se hallan situados en el tablero de instrumentos.

10. Uno de los objetos que se encuentra en el tablero de instrumentos es la llave de contacto, cuya em-

194642

24



puñadura sobresale peligrosamente.

5. Para evitar los peligros que entraña la llave de encendido o cualquier otra utilizada en un vehículo automóvil, se ha ideado la llave objeto de la invención, que se caracteriza por el hecho de que consta de un vástago de trabajo de material duro, en cuyo extremo posterior se halla acoplada una cabeza elástica dotada de una abertura.

10. Para la mejor comprensión de cuanto queda descrito en la presente memoria, se acompaña un dibujo en el que, tan sólo a título de ejemplo, se representa un caso práctico de realización del objeto de la invención.

15. En dicho dibujo, la figura 1 es una vista en sección longitudinal de la llave; la figura 2 es una vista en perspectiva; la figura 3 es un detalle en sección por un plano normal al de la figura 1, que muestra la llave en posición de uso.

20. La llave descrita consta en los dibujos de un vástago metálico -1-, conformado con las muescas propias de una llave, de naturaleza metálica como las usuales. Este vástago presenta un ensanchamiento posterior -2-, el cual se halla incrustado en una cabeza plana -3-, de naturaleza elástica, provista de una abertura -4-.

25. La llave descrita presenta su pala de accionamiento (cabeza -3-), elástica, con lo cual deja de constituir un peligro frente a un accidente, ya que dicha pala amortiguará cualquier golpe que pueda darse un ocupante del vehículo.

194642



La abertura -4- permite colgar la llave de un llavero usual.

5. Serán independientes del objeto de la invención los materiales empleados en la construcción de las distintas piezas que componen la llave, formas y dimensiones de las mismas y cuantos detalles accesorios puedan presentarse, siempre y cuando no afecten a su esencialidad.

- . -

N O T A

Se reivindica como objeto del presente modelo de utilidad:-

10. 1. Llave para vehículos, caracterizada esencialmente por el hecho de que consta de un vástago de material duro, con las muescas y características propia de la parte activa de la llave, cuyo extremo posterior está insertado en una pieza ancha de naturaleza elástica,
15. provista de una abertura.

2. Llave para vehículos.

La presente memoria descriptiva consta de tres hojas foliadas escritas a máquina por una sola cara.

Barcelona, 24 de agosto de 1973

CLAUSOR, S. A.
p.a. I. PONTI
P. P.

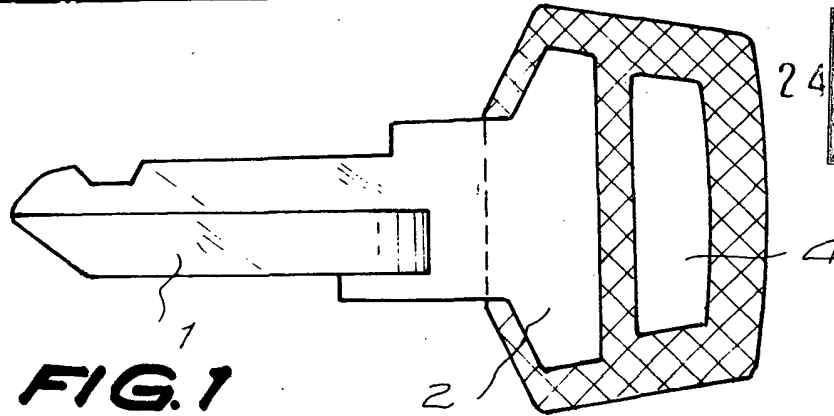

FIG. 1

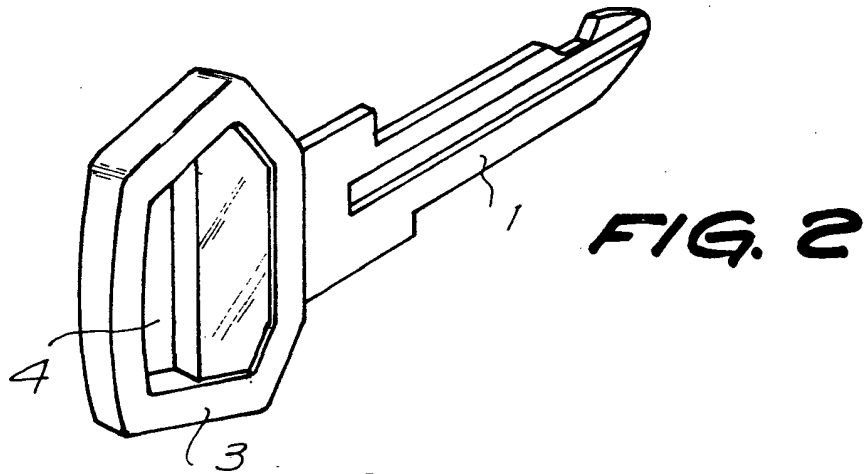

FIG. 2

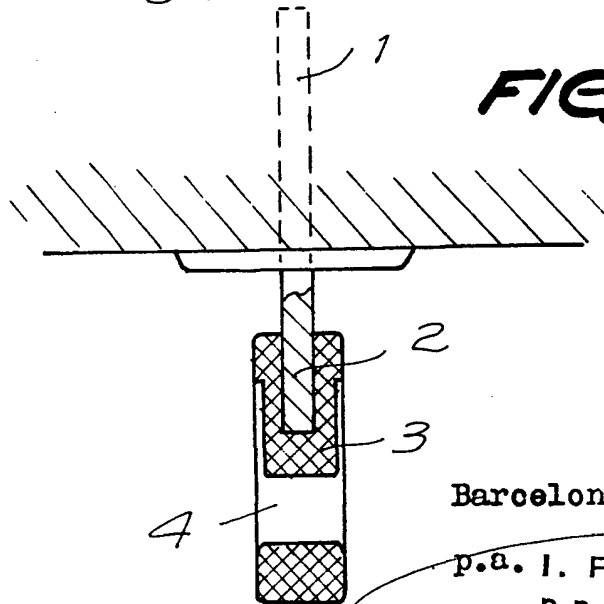

FIG. 3

Barcelona, 24 AGO. 1973

P. A. I. PONTI
P. P.

115151