

24 AG



Int. Cl.: A47G

194647

MODELO DE UTILIDAD

por 20 años

por "BANDEJA APILABLE PERFECCIONADA" a favor de MERY, S.A. de nacionalidad española, domiciliada en TARRASA (Barcelona)-Avda. Joaquín de Sagrera, s/n.

=====

MEMORIA DESCRIPTIVA

La presente memoria descriptiva y los dibujos complementarios adjuntos hacen referencia a una bandeja apilable perfeccionada, susceptible de una gran variedad de aplicaciones, caracterizada por la sencillez de su cons- titución y especialmente indicada como elemento expositor, a cuyo efecto puede disponerse una serie de ellas convenien- temente apiladas, de ventajosa aplicación en mercados, alma- cenes y en general comercios del ramo de alimentación. En el referido apilamiento estas bandejas constituyen una plurali- dad de estantes en los que podrán disponerse, en forma orde- nada, los artículos objeto de exposición, los cuales queda- rán situados al alcance y a la vista del público comprador interesado.

El perfeccionamiento que aporta esta nueva bande- ja apilable estriba en el hecho de que la misma está dotada



de unos sencillos elementos de retención mediante los que al montar un apilamiento de varias unidades, queda impedida la separación entre las bandejas integrantes, dado que las partes extremas de las patas de apoyo de cada una de ellas quedan fijadas en la bandeja inmediatamente inferior. 5. Ello permite la formación de apilamientos sin riesgos de desmoronamientos.

Otra ventaja destacable de esta bandeja consiste en la posibilidad de plegado de las patas de apoyo, las cuales mediante una articulación quedan adosadas a la base de la bandeja, con evidente beneficio para el transporte y almacenamiento. 10.

En el supuesto de utilizar una sola bandeja como elemento de servicio, los dispositivos de retención ya citados pueden emplearse para la disposición de tabiques, en función de paredes protectoras, de acuerdo con la aplicación a que el conjunto sea destinado. 15.

Para una mejor comprensión de las características generales que concurren en esta bandeja apilable perfeccionada, se acompañan a la presente memoria unos dibujos descriptivos, en los que se ha representado un caso práctico de realización de la misma, según los principios de las reivindicaciones, con la particularidad de que las figuras deberán ser observadas en sentido amplio y general, y sin carácter restrictivo alguno, dada su condición meramente informativa. 20. 25.

En los dibujos:

La figura 1 es una representación, vista en perspectiva, de la bandeja apilable perfeccionada, objeto del presente Modelo de Utilidad, en la posición correspondiente a servicio. 30. vicio.



La figura 2 es una representación, vista asimís-
mo en perspectiva, de esta bandeja en la posición de plega
da.

La figura 3 es una representación parcial, vis-
5. ta en perspectiva, de esta bandeja en la que puede obser-
varse la disposición de la pata de apoyo, en la situación
de plegada.

La figura 4 es una representación también par-
cial y vista en perspectiva correspondiente al detalle de
10. una pata de apoyo de esta bandeja, en situación de desple-
gada.

La figura 5 corresponde a un detalle del apila-
miento entre dos de estas bandejas, en el que puede obser-
varse el sistema de retención entre las mismas.

15. Al objeto de facilitar la localización de las
distintas partes constitutivas en esta bandeja apilable
perfeccionada, se han situado números en las figuras, re-
lacionados con las descripciones que se realizan a conti-
nuación.

20. Esta bandeja apilable está constituida por un
enrejado integrado por una serie de varillas transversa-
les -1- y longitudinales -2-, ortogonales entre sí y todas
ellas sensiblemente dobladas en sus partes extremas -3- y
-4-, respectivamente, en el sentido de definir una pared
25. lateral divergente, de escasa altura, rematada por un mar-
co -5-, de configuración rectangular y vértices sensible-
mente redondeados.

Cada bandeja presenta cuatro patas de apoyo -6-
en forma de V, con sus vértices destinados a conseguir el
30. contacto con la superficie en que el conjunto deba apoyar-



se y unidas, dos a dos, mediante los travesaños -7-. Los pares de patas permanecen vinculados, con posibilidad de articulación, en la base de la bandeja mediante la disposición de los extremos de las mismas en los alojamientos

5. -8-, previstos en el fondo externo de la bandeja.

El movimiento de giro de las patas posibilita el plegado y desplegado de las mismas, quedando bloqueadas en esta última situación mediante el dispositivo de retención -9-, destinado a impedir el giro de las patas de apoyo respecto de la bandeja.

10.

Cada uno de los lados transversales del marco -5- presenta, en situaciones próximas a los ángulos, una porción de varilla configurada en U -10-, con sus extremos vinculados al propio marco -5- y dirigida hacia el interior de la bandeja, de anchura tal que permita su introducción entre las varillas determinantes de las patas -6- al apilar un conjunto de bandejas, en orden a impedir la separación entre las colocadas en situaciones contiguas.

15.

Todo cuanto no afecte, altere, cambie o modifique la esencia de la bandeja descrita, será variable a los efectos del actual Modelo.

20.

N O T A.

Se reivindica como objeto de este Registro por Modelo de Utilidad.

1.- Bandeja apilable perfeccionada, del tipo de las que están constituidas por un enrejado de varillas, ortogonales entre sí, con sus partes extremas sensiblemente dobladas en el sentido de definir una pared de contorno, divergente y de escasa altura, rematada por un marco de configuración rectangular y ángulos redondeados, caracteri-

25.

30.



zada esencialmente por el hecho de presentar en su fondo externo unos alojamientos, susceptibles de permitir la disposición de las partes extremas de unas varillas, configuradas según un par de V unidas entre sí al nivel superior

5. y en la proximidad de sus vértices, en función de patas de apoyo del conjunto, con posibilidad de girar y abatirse sobre el plano del fondo de la bandeja y de permanecer bloqueadas, en la posición correspondiente a desplegado, mediante un dispositivo de retención, previsto entre los alojamientos

10. y capaz de actuar en una de las varillas de unión del par de patas de apoyo.

2.- Bandeja apilable perfeccionada, según la reivindicación anterior, caracterizada porque en los lados transversales del marco que remata la pared de contorno de la bandeja se encuentran situadas, en la proximidad de los ángulos, unas porciones de varilla configuradas en U, con sus extremos vinculados al propio marco, paralelamente a la base de la bandeja y dirigidas hacia el interior de la misma.

15.

Sean cuales fueren las circunstancias que concurren en la esencialidad del Modelo de Utilidad, definido en las anteriores reivindicaciones, cuyo objeto es:

20.

3.- "BANDEJA APILABLE PERFECCIONADA".

Consta la presente memoria de seis hojas foliadas, mecanografiadas por una sola cara y de los dibujos

24 AGO



unidos a la misma.

Barcelona, 24 AGO. 1973

P.A. de MERY, S.A.

ALFONSO DURÁN

P. P.

Fdo.: Luis Durán Benesjam

DV/ng.

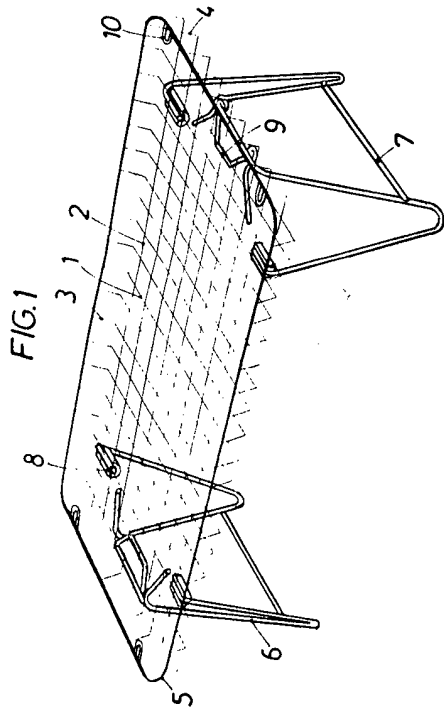

FIG. 1

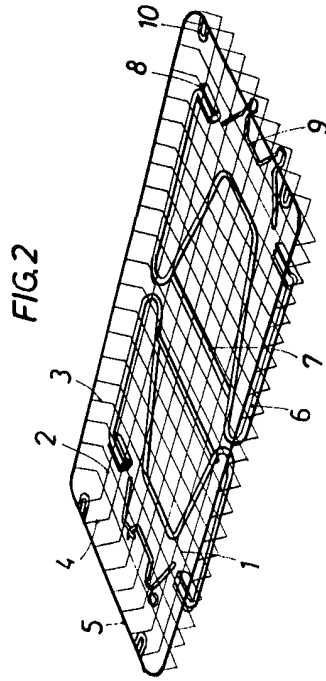

FIG. 2

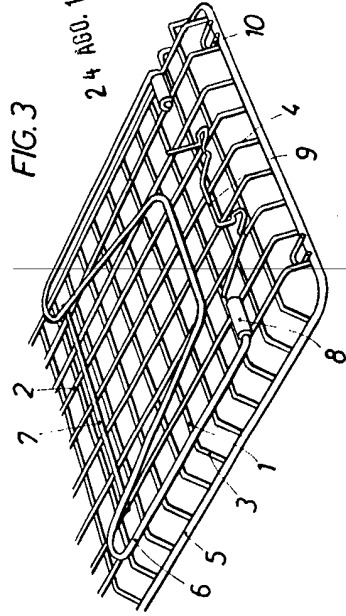

FIG. 3

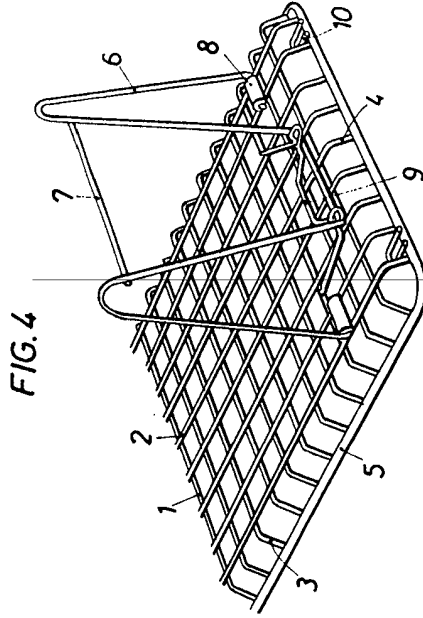
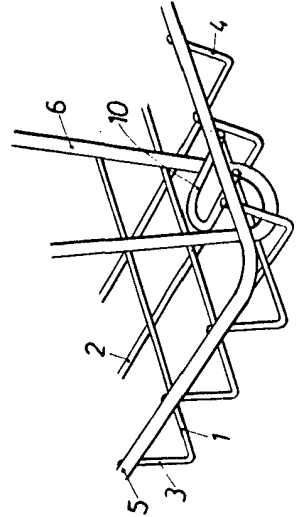

FIG. 4

FIG. 5



24 AGO. 1973

24 AGO. 1973

BARCELONA, 24 AGO. 1973
P. A.

ALFONSO DURÁN
P. P.

Fdo: Lluís Durán Benetjorn