

194614



P.- 45.789

3401 E

Rehecha I

F24H

MEMORIA DESCRIPTIVA

para solicitar MODELO DE UTILIDAD en ESPAÑA por VEINTE años

a nombre de GUSTAV OSPELT, HOVALWERK AKTIENGESELLSCHAFT

entidad constituida con arreglo a las leyes del Principado
de Liechtenstein

establecida en FL-9490 Vaduz, Principado de Liechtenstein

por: "UN DISPOSITIVO PARA IZAR Y HACER BASCULAR LA TAPA
DE LA CAMARA DE COMBUSTION DISPUESTA EN EL LADO SU-
PERIOR DE UNA CALDERA DE CALEFACCION VERTICAL SUS-
TANCIALMENTE CILINDRICA"
(Clase Internacional F24h)



6 1873

El invento se refiere a un dispositivo para izar y hacer bascular la tapa de la cámara de combustión dispuesta en el lado superior de una caldera de calefacción vertical sustancialmente cilíndrica, cuya tapa lleva un quemador que penetra desde arriba en la cámara de combustión de la caldera de calefacción.

5

La tapa que en calderas de calefacción verticales cierra la cámara de combustión en el lado frontal superior de la caldera de calefacción, debe ser retirable, para que quede libre desde arriba el acceso a la cámara de combustión y a los conductos de la caldera y pueda realizarse mecánicamente y con facilidad una limpieza de la caldera de calefacción con cepillos y similares. Como la tapa penetra en la cámara de combustión con un escudo térmico cerámico dispuesto sobre su cara interior y también el quemador penetra con su tubo de quemador a través de la tapa hasta la cámara de combustión, se tropieza con molestias y dificultades considerables para levantar la tapa junto con el pesado quemador después de aflojar los tornillos de sujeción de la tapa y para retirarla de la cara frontal superior de la caldera de calefacción haciéndola bascular por encima del canto superior de la caldera. Este trabajo manual resulta problemático particularmente cuando la caldera de calefacción junto con el quemador está montada en una caja de caldera estrecha y compac

10

15

20

25



tado abierto en vista lateral;

la fig. 3, la caldera de calefacción de la fig. 1 en vista en planta; y

la fig. 4, la caldera de calefacción de la fig. 2 en vista en planta.

5

10

15

20

25

La caldera de calefacción tiene una envuelta de agua 1 vertical y cilíndrica que rodea a una cámara de combustión que se encuentra en la zona superior de la caldera. La cámara de combustión está cerrada por una ta pa 2 dispuesta en la cara superior de la caldera, la cual está conectada con la caldera de modo estanco y desmontable por medio de tornillos 3, y lleva un quemador no representado con más detalle, el cual, a través de la tapa 2, quemando con la denominada llama extendida, desemboca en la cámara de combustión. La tapa 2 está apoyada con posibilidad de basculación en torno de un eje vertical en el extremo superior de una barra acodada 4 a modo de manivela vertical. El extremo inferior de la barra 4 está apoyado en un órgano de retención 5 aplicado sobre el la do exterior de la caldera, y ello de modo que pueda girar en torno de un eje vertical y desplazarse en la dirección de este eje. Debajo del extremo inferior de la barra 4 está dispuesta en el órgano de retención una palanca excéntrica 6 con cuya ayuda la barra 4 puede ser levantada en el órgano de retención 5. En el estado cerrado de la cal



-6

dera de calefacción, mostrado en las figs. 1 y 3, la tapa 2 penetra con un escudo térmico 7 dispuesto en su cara interior en la cámara de combustión de la caldera. Asimismo, el quemador penetra con su tubo de combustión a través de la tapa 2 en la cámara de combustión. Para abrir la caldera de calefacción, se bascula la palanca de excéntrica 6, con lo cual la barra 4 junto con la tapa 2 y el quemador son levantados en tal medida que el escudo térmico 7 y el tubo de quemador sobresalen por encima del borde superior de la caldera. La palanca excéntrica 6 está hecha de modo que su vía curva, en el punto más alejado del centro de gravedad de la palanca excéntrica, se convierta en una superficie plana 8, sobre la cual asienta la barra 4 en la posición levantada, como muestra la fig. 2. De este modo, la palanca excéntrica 6 queda asegurada contra la basculación hacia atrás y la barra 4 junto con la tapa 2 y el quemador son retenidos en la posición levantada. En razón del apoyo de la tapa 2 en dos puntos de giro, motivado por la ejecución acodada de la barra 4, la tapa con el quemador puede ahora ser sacada por basculación hacia fuera prácticamente en línea recta hacia delante desde el frente delantero estrecho abierto del revestimiento de caldera indicado en las figs. 3 y 4.

Esta solicitud que corresponde a la pre-



sentada en Luxemburgo, el 4 de Noviembre de 1969, bajo el nº 59.742, se acoge a los beneficios del artículo 51 del vigente Estatuto sobre Propiedad Industrial.

5

REIVINDICACIONES

10

Los puntos que como característica de novedad se presentan para que sean objeto de esta solicitud de Modelo de Utilidad en España, por VEINTE años, son los que se recogen en las reivindicaciones siguientes:

15

1ª.- Un dispositivo para izar y hacer bascular la tapa de la cámara de combustión dispuesta en el lado superior de una caldera de calefacción vertical sustancialmente cilíndrica, cuya tapa lleva un quemador que penetra desde arriba en la cámara de combustión de la caldera de calefacción, caracterizado porque en el lado exterior de la caldera está dispuesto un soporte de forma de manguito en el que está apoyada una barra vertical de manera giratoria y desplazable en su dirección longitudinal, porque además está dispuesta debajo del extremo

20



25



30-X-73



inferior de esta barra una palanca de excéntrica para
izar la barra en el soporte, presentando la vía curva
de la palanca de excéntrica que coopera con el extre-
mo inferior de la barra una zona aplanada rectilínea
5 en la que asienta el extremo inferior de la barra en
la posición izada, y porque además la barra está rea-
lizada por encima del soporte a manera de manivela aco-
dada y está apoyada de forma lateralmente basculable
en el extremo superior de la barra de la tapa de la cá-
mara de combustión.
10

2ª.- Un dispositivo para izar y hacer bas-
cular la tapa de la cámara de combustión dispuesta en
el lado superior de una caldera de calefacción vertical
sustancialmente cilíndrica.

15 Tal y como se ha descrito en la Memoria
que antecede, representado en los dibujos que se acom-
pañan y para los fines que se han especificado.

Esta memoria consta de siete hojas escri-
tas a máquina por una sola cara.

- 6 NOV. 1973

Madrid,

P. A. Alberto de Elizaburu
Por Poderes

30-X-73

PBG.



Fig. 1

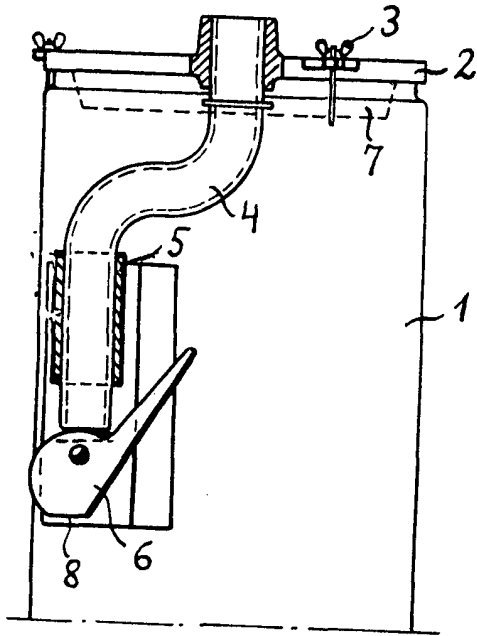

Fig. 2

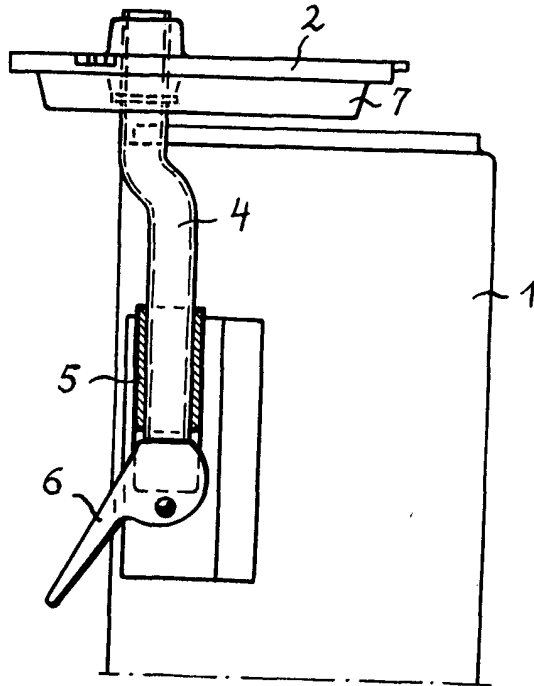

Fig. 3

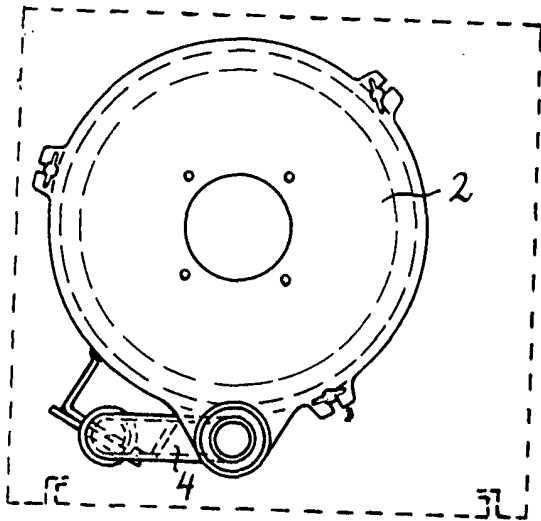
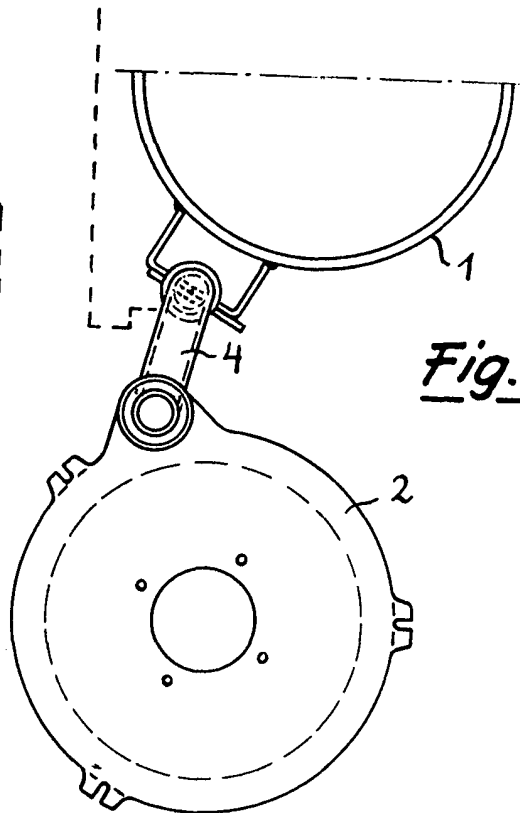

Fig. 4



W. W.