



194525

Int. Cl. A63H

EXPEDIENTE: MODELO DE UTILIDAD

Titular: D. JOSE LUIS DOMINGO RAMS

Nacionalidad: Española

Domicilio: VALENCIA - C/. Jesus Morante Borrás, nº 193

Objeto: "JUGUETE RECREATIVO MANUAL"

Prioridad:

MEMORIA DESCRIPTIVA

5 A lo largo de la presente Memoria Descriptiva, se exponen las características esenciales de un juguete recreativo manual, por cuyas evidentes cualidades se solicita, a favor del titular del expediente, el privilegio de exclusividad concedido por la vigente Ley de la Propiedad Industrial, para su explotación en España.

10 El juguete en cuestión consiste en una placa estrellada que se encuentra inserta en un círculo, de manera que se crean unos vanos entre las puntas contiguas de la estrella, cuyo número de puntas será variable, puesto que ello no afecta a la naturaleza del juego practicado con el juguete. En cada uno de los vertices interiores y exte



15

riores de la estrella, se ha practicado un orificio pasante, destinados a recibir unos pivotes bayonetados, que se iran colocando cumplimentando ciertos requisitos expuestos más adelante, hasta que únicamente quede libre un orificio puesto que el número de pivotes es menor en una unidad al de orificios.

20

Para mostrar claramente la naturaleza de nuestro Modelo de Utilidad, se ha considerado conveniente la aportación del plano adjunto que, a título informativo, recoge diversas vistas de su estructura y composición. Estas vistas, en virtud de su caracter, deben ser consideradas en su más amplio sentido y en ningún caso como limite del alcance del expediente, únicamente determinado por la vigente Ley de la Propiedad Industrial.

25

30

La figura 1ª, del plano muestra una vista en planta de la placa estrellada, con la situación de los distintos orificios en los vértices. La figura 2ª, es una vista en alzado de la misma placa, en la que ya aparecen encajados los pivotes, con una sección parcial que muestra la forma de encaje. Finalmente, la figura 3ª, es una vista en alzado de uno de los pivotes, mostrando claramente su estructura.

35

40

Haciendo referencia al contenido de las precitadas figuras, aparece señalado con -1- el aro que circunscribe a la estrella -2-, cuyo número de puntas -3- será variable. En cada uno de los vertices interiores y exteriores de las puntas, se ha practicado un orificio pasante -4-, cuyo objeto es el de recibir a los pivotes -5-, provistos de una base ensanchada a partir de la cual se inicia una



bayoneta -6- con su correspondiente estria de elasticidad
-7-.

45 El juego se inicia con la placa estrellada -2- total-
mente desprovista de pivotes, colocandose el primero de
ellos en el tercer orificio contado en linea recta a par-
tir de cualquiera de los orificios -4-, pero siempre res-
petando la condición de contar en linea recta. A partir
de este momento se iran colocando el resto de pivotes,
50 siempre en el tercer orificio contado en linea recta, em-
pezando desde cualquiera otro y con la posibilidad de sal-
tar, contandolo, por encima de algún pivote ya encajado,
pero no por encima de dos de ellos. El jugador que coloca
siguiendo este procedimiento, todos los pivotes cuyo nú-
55 mero es menor en una unidad que el de orificios, se pro-
clama vencedor, sin que exista limite en cuanto al número
de jugadores.

60 Naturalmente existe un procedimiento cuya aplicación
da infaliblemente la colocación exacta de todos los pivo-
tes, por lo que el juguete puede ser utilizado en plan de
competición, entre jugadores que no conocen la solución y
todo depende de su perspicacia, o en plan de juego de tru-
co en una reunión de conocidos o familiares. El procedi-
miento que de la solución exacta consiste en cubrir con
65 cada pivote el orificio de salida del pivote precedente,
habiendo comenzado a contar para el primer pivote en cual-
quiera de los orificios señalados con -4-.

70 Suficientemente descrita la naturaleza y funcionamien-
to de nuestro juguete, sólo nos resta manifestar que se-
rán variables las circunstancias de materiales, tamaños



y formas de sus diferentes partes, siempre y cuando no se vea alterada su esencialidad, contenida en la siguiente

N O T A
= = = =

Los puntos que se reivindican en el presente Modelo de Utilidad son:

75

1º.-"Juguete recreativo manual", caracterizado por constar de una placa estrellada, con número variable de puntas, inscrita en un aro circular y dotada en todos sus

80

vertices interiores y exteriores de orificios pasantes, en los que se deben encajar unos pivotes bayonetados, cuyo número es menor en una unidad que el de orificios, siguiendo un procedimiento que establece la colocación de cada pivote en el tercer orificio contado en línea recta

85

a partir de cualquiera de los orificios, continuando así con los siguientes, respetando siempre la condición de contar en línea recta y con posibilidad de saltar, contando lo, por encima de alguno de los pivotes ya colocados, pero no por encima de dos de ellos contiguos, ganando el jugador que coloca todos los pivotes por este procedimiento, con la particularidad de existir una forma infalible de colocación, consistente en cubrir con cada pivote el orificio de partida del pivote precedente, después de respetar la condición de contar de tres en tres. Y

90

2º.-"JUGUETE RECREATIVO MANUAL", de conformidad en un todo en lo esencial y fines industriales a lo descrito en la precedente Memoria Descriptiva y graficamente representado en las figuras del plano adjunto para su mejor comprensión.

95



Esta Memoria consta de CINCO hojas, escritas o mecanografiadas por una sola cara y a doble espacio en 98 líneas.

Valencia, a 28 de Agosto de 1.973

Por autorización del interesado.

M. de Valles



Fig. 1

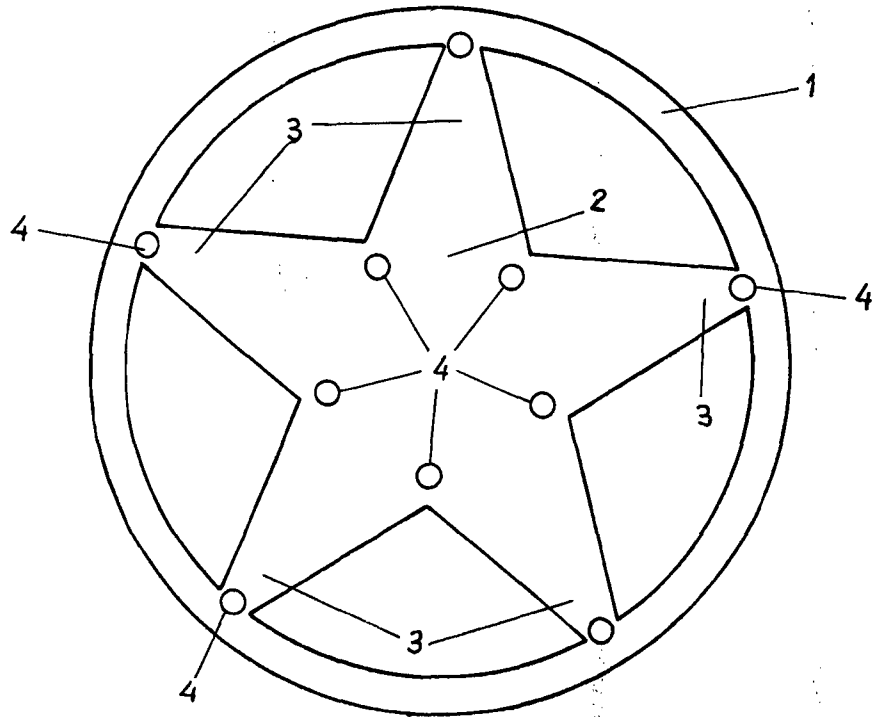

Fig. 2

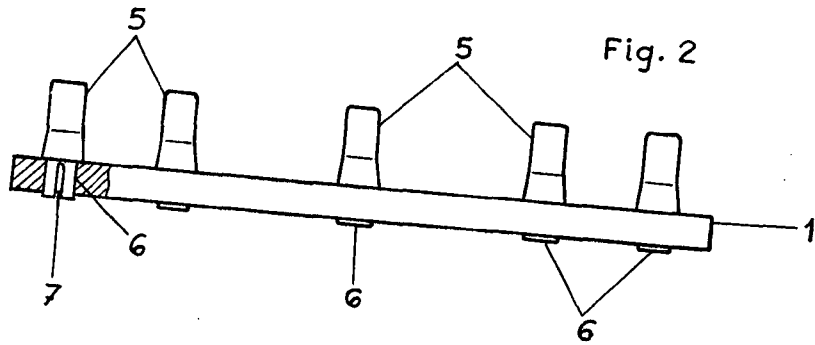
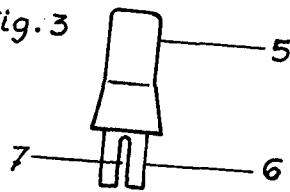

Fig. 3



Escala variable
Valencia, Agosto 1973
P.A.

(Handwritten signature)