

16478

S/Ref.: N° 17.697 CP/CLM
CAS 407

N/Ref.: O.G. 21.185.-MY.

Int. Cl.:	B605

24 FEB



MODELO DE UTILIDAD

194455

MEMORIA DESCRIPTIVA

Sobre:

"DISPOSITIVO DE FIJACION DE UNA ESCOBILLA LIMPIADORA DE
LA LUNA LATERAL PARA LA PUERTA DE UN VEHICULO"

Solicitante: La Sociedad Anónima francesa: CHRYSLER FRANCE,
domiciliada en: 136, Avenue des Champs Elysées,
PARIS-8ème, Francia.



La presente invención tiene esencialmente por objeto un dispositivo de fijación de una escobilla limpiadora o frotadora de la luna lateral de la puerta de un vehículo.

Habitualmente, la escobilla limpiadora de la luna
5. va montada fija sobre el panel interior de la puerta por medio de grapas metálicas o de un sistema de corredera. En uno y otro caso, las operaciones de montaje no son muy cómodas. La operación de sustitución de una escobilla gastada es particularmente delicada.

10. La invención tiene por objeto evitar estos inconvenientes de los dispositivos conocidos simplificando notablemente el montaje de tales escobillas. Se obtiene esto gracias al hecho de que la escobilla está montada sobre una base que está empotrada en un perfil formando revestimiento de friso, el cual se monta por simple encaje de su parte superior
15. sobre la arista superior del panel interior de la puerta.

Así, siendo solidaria la escobilla del revestimiento de friso, el cual se monta por simple encaje sobre la puerta, la misma queda automática y correctamente posicionada en
20. el curso del montaje del revestimiento de friso.

La invención aparecerá más claramente con ayuda de la descripción que va a seguir hecha con referencia a los dibujos anexos que dan únicamente a título ilustrativo un modo de realización de la invención.

25. En estos dibujos:

- la figura 1 muestra una vista en corte transversal de una puerta, estando realizado este corte con arranque y a la altura de la escobilla limpiadora de la luna, mientras que:

30. - la figura 2 es una vista a escala mayor del deta-



lle rodeado en II en la figura 1.

5. Según el modo de realización ilustrado, la escobilla limpiadora 10 de una luna lateral 11 para puerta 12 de vehículo está montada sobre una base 13 que está empotrada en un perfil 14 formando revestimiento de friso, el cual está montado por encaje de su parte superior que presenta con tal objeto una ranura 15 sobre la arista superior 16 del panel interior 17 de la puerta.

10. En 18, se ve el panel de revestimiento de la puerta, y en 19, el panel exterior de la puerta.

15. Ventajosamente, el perfil 14 formando revestimiento de friso es de materia plástica. Se monta por simple empotramiento de la ranura 15 sobre la arista 16 y por introducción de su arista inferior 20 entre el panel interior 17 de chapa de la puerta y el panel de revestimiento 18.

20. Según se ve más claramente en la figura 2, la escobilla 10 puede ser montada en una base, por ejemplo moldeada de plástico, 13, que tiene un perfil trapezoidal que se encaja en una ranura en forma de cola de milano 21 de forma correspondiente de la parte superior del perfil.

25. De este modo, el montaje de la escobilla limpiadora de la luna 10 y su posicionamiento sobre el borde superior de la puerta se realizan automáticamente en el curso de la instalación por simple encaje del revestimiento de friso 14. En caso de deterioro de la escobilla, se puede realizar su cambio muy fácilmente por simple sustitución del revestimiento 14.

30. Evidentemente, la invención no está limitada en manera alguna al modo de realización descrito y representado que no ha sido dado más que a título de ejemplo, comprendien-



do la invención todos los equivalentes técnicos de los medios descritos, así como sus combinaciones, si las mismas son realizadas según su espíritu. En particular, la escobilla 10 puede ser montada directamente por moldeo en el perfil 14 formando revestimiento de friso.

5.

N O T A

El Modelo de Utilidad, que se solicita por veinte años, para España, de acuerdo con la vigente Legislación, deberá recaer sobre: "DISPOSITIVO DE FIJACION DE UNA ESCOBILLA LIMPIADORA DE LA LUNA LATERAL PARA LA PUERTA DE UN VEHICULO", con Prioridad de la solicitud de Patente en Francia núm. 7020048, de fecha 1 de Junio de 1970, a nombre de SOCIETE DES AUTOMOBILES SIMCA, que desde 1-7-70, se denomina: CHRYSLER FRANCE, según las características esenciales de las siguientes:

10.

15.

R E I V I N D I C A C I O N E S

1ª.- Dispositivo de fijación de una escobilla limpiadora de la luna lateral para la puerta de un vehículo, caracterizado porque la escobilla está montada sobre una base que está empotrada en un perfil formando revestimiento de friso, el cual se monta por encaje de su parte superior sobre la arista superior del panel interior de la puerta.

20.

2ª.- Dispositivo de fijación de una escobilla limpiadora de la luna lateral para la puerta de un vehículo, según la reivindicación 1ª, caracterizado porque dicho perfil se introduce en su parte inferior entre dicho panel interior de la puerta y su panel de revestimiento interior.

25.

3ª.- Dispositivo de fijación de una escobilla limpiadora de la luna lateral para la puerta de un vehículo, según las reivindicaciones 1ª o 2ª, caracterizado porque dicho

30.



perfil es moldeado en plástico.

5. 4ª.- Dispositivo de fijación de una escobilla limpiadora de la luna lateral para la puerta de un vehículo, según una de las reivindicaciones precedentes, caracterizado porque dicho perfil se adapta sensiblemente a la pared superior del panel interior de la puerta.

10. 5ª.- Dispositivo de fijación de una escobilla limpiadora de la luna lateral para la puerta de un vehículo, según una de las reivindicaciones precedentes, caracterizado porque la base antes citada de la escobilla tiene una sección trapezoidal y se introduce en una ranura de forma complementaria en cola de milano de dicho perfil.

15. 6ª.- Dispositivo de fijación de una escobilla limpiadora de la luna lateral para la puerta de un vehículo, según una de las reivindicaciones precedentes, caracterizado porque dicha base de la escobilla es moldeada en plástico.

20. 7ª.- DISPOSITIVO DE FIJACION DE UNA ESCOBILLA LIMPIADORA DE LA LUNA LATERAL PARA LA PUERTA DE UN VEHICULO.

Según queda sustancialmente descrito en la presente memoria, que consta de cinco hojas escritas a máquina por una sola cara y dibujos.

Madrid, 24 de febrero de 1971
CHRYSLER FRANCE
P. P.

FRANCISCO GARCIA CABRERIZO
P. P.



Firmado: M.ª Dolores Jorquera

Fig: 1.



24 FEB

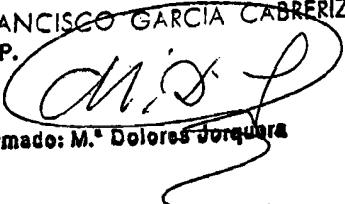
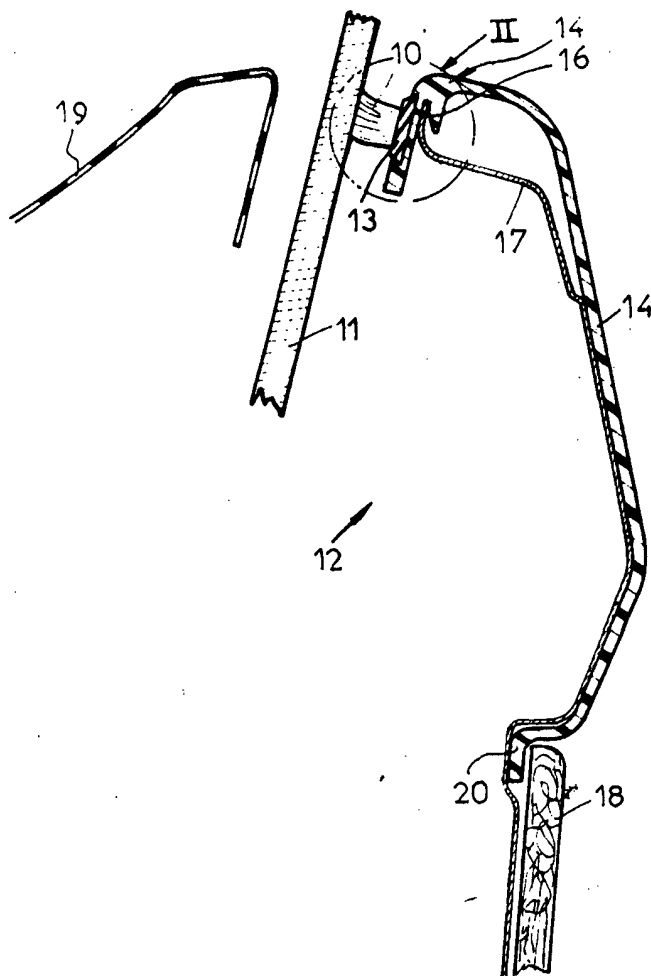

Fig: 2.

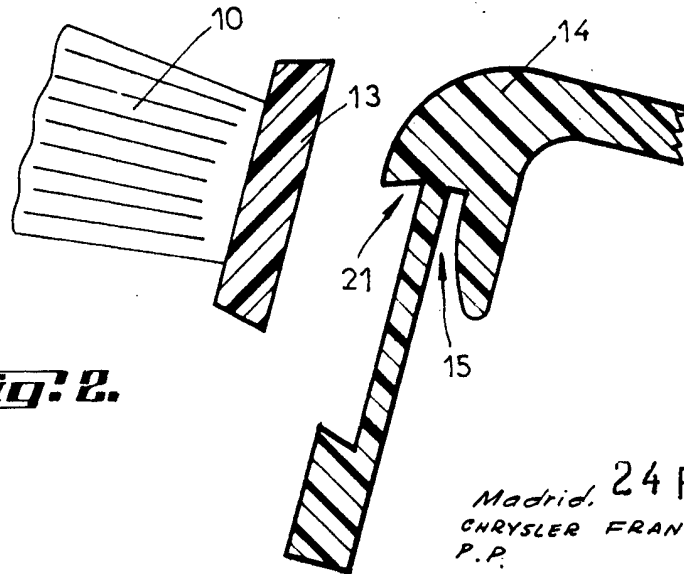

Escala variable

Madrid, 24 FEB. 1971
 CHRYSLER FRANCE
 P.P.

FRANCISCO GARCIA CABRERO
 P.P.

Firmado: M^a Dolores Jorquera