

194345



Cl. F 16 K

MODELO DE UTILIDAD

por V E I N T E años
a favor de D. Juan Sanz Sanz
de nacionalidad española
residente en BARCELONA. e Armengol, 1
por:
"VALVULA MONOBLOQUE".-



El Modelo de Utilidad objeto de la presente memoria se refiere, como su titulo indica a una valvula de retención, preferentemente moldeada por inyeccion en una sola pieza y aplicable a elementos hinchables realizados en analogos materiales, la cual reune unas cualidades de utilización muy superiores a todas las conocidas hasta el momento que realizan misiones similares, tanto por su sencillez, como por la eficacia del elemento de cierre automatico que evita la salida del aire permitiendo su entrada.

Esencialmente consiste la presente invención en un elemento tubular ciego en su fondo y en cuya embocadura exteriormente, se ha previsto un tapón unido a ella por medio de una lengüeta todo en el mismo material. Hacia la mitad del elemento tubular se ha dispuesto una campana para el posterior escamoteo de la valvula, la cual en su base, se suelda perifericamente al elemento hinchable referido.

Proximo al fondo del mencionado tubo se ha realizado un corte limpio en unas dos terceras partes de la circunferencia sección, con lo que debido a la adherencia y flexibilidad propias del material evitara la salida del aire por cierre espontaneo del corte realizado permitiendose en cambio con toda libertad la entrada del mismo.

Para la mejor comprensión del invento que se preciza se acompaña una hoja de planos en la que, en figura unica se detalla suficientemente la constitución y disposición de sus elementos componentes asi como su uti-

0710470

- 3 - 194345



lización y funcionamiento en un ejemplo de realización practica no limitativo, teniendo la numeración que le acompaña el siguiente significado:

- 1.- Campana.
- 2.- Soldadura termica.
- 3.- Elemento tubular.
- 4.- Embocadura.
- 5.- Tapón.
- 6.- Fondo de (3).
- 7.- Corte.
- 8.- Cuerpo hinchable.

La valvula consta de una campana (1) prevista para el escamoteo de la misma en el interior del elemento hinchable (8) y de un cuerpo tubular (3) ciego en cuya embocadura (4) lleva el tapón (5) solidario con ella por medio de una pestaña todo ello en el mismo material moldeable flexible. Cerca del fondo del elemento tubular (3) se ha practicado un corte (7) que se despega para permitir la entrada del aire pero se adhiere cuando el aire pretende salir, no realizandose desplazamientos entre los labios del corte debido a la gran adherencia del material moldeable empleado.

Serán independientes del objeto de la presente invención, los materiales, forma, colores y dimensiones y en general todo cuanto no altere, cambie o modifique la esencialidad de la invención.

Descrita suficientemente la naturaleza y objeto de este Modelo de Utilidad, se hace constar que las características esenciales sobre las que han de recaer la



concesión del mismo estan comprendidas en las siguientes:

REIVINDICACIONES

5.- 1ª.- Valvula monobloque, caracterizada por comprender un cuerpo unico que, constituido por una pieza tubular con refuerzo superior que origina la boca de insuflación del aire, lleva adaptada a la misma el elemento de obstrucción, mientras que, y siempre formando cuerpo único, en su zona intermedia exterior lleva adaptado un faldón troncoconico de naturaleza hueca y pestaña para su adaptación al cuerpo en que ha de ejercer su cometido.

15.- 2ª.- Valvula monobloque, caracterizada porque el cuerpo tubular que se prolonga y queda en el interior del aludido faldón hueco, por su base inferior queda totalmente obstruido, mientras que en su zona lateral lleva practicado un corte que cubre la casi totalidad de su periferia, lograndose con ello que al insuflar aire exterior, esta parte inferior queda dando paso al re, cerrando por tanto la salida a la inversa al empuj dicho aire a la tapita de cierre asi originada mediante el corte.

20.- 3ª.- VALVULA MONOBLOQUE.

194745



Todo ello tal y como se describe y reivindica en la memoria que antecede que consta de CINCO hojas escritas a maquina por una sola de sus caras y planos que la ilustran.

Madrid, 28 de Agosto de 1.973



194345

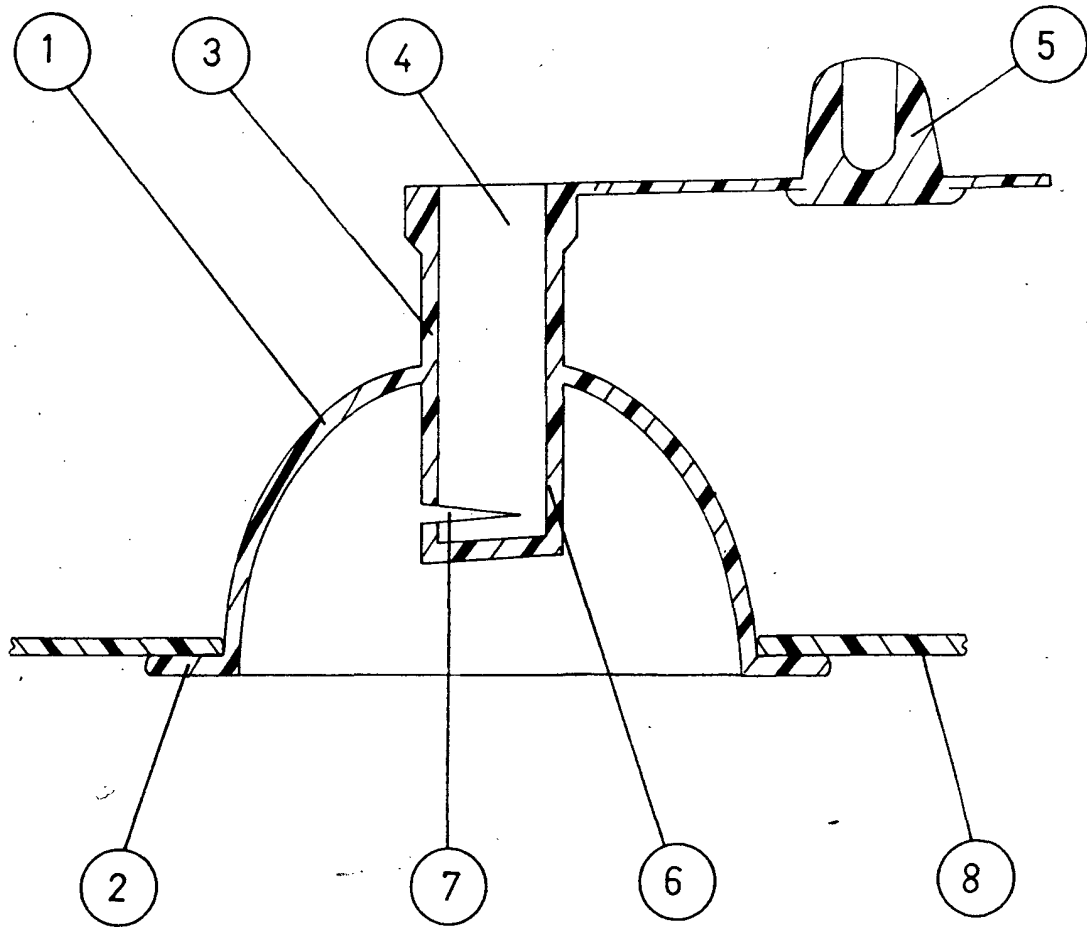

ESCALA VARIABLE