

8-10-75

194343



Int. B 65 D

MODELO DE UTILIDAD

por V E I N T E años

a favor de D. Antonio Chapa de los Angeles

de nacionalidad española

residente en BARCELONA.- Rambla de Cataluña, 92

por:

"ENVASE TAMBOR PLEGABLE PARA DETERGENTES".-

-----

8-10-77

- 2 - 194343



5.- El Modelo de Utilidad objeto de la presente memoria se refiere, como su titulo indica, a un envase cilindrico para detergentes u otros productos granulados que reúne unas cualidades de utilización muy superiores a todos los conocidos hasta el momento por añadir, a su resistencia, sencillez y economía, la propiedad de ser plegable con lo que el almacenamiento previo a la fase de llenado en fabrica, se simplifica notablemente ocupando un espacio inapreciable en comparación con el necesario para disponer de los mismos envases de tipo rigido.

10.- Esencialmente consiste la presente invención en un cuerpo cilindrico de virola unica, que se pliega por dos generatrices opuestas determinando una placa rectangular plana. Los bordes superior e inferior se han replegado hacia adentro creando una pestaña inferior que aloja una pieza rigida constitutiva del fondo del recipiente al cual mantiene ya con la forma cilindrica o posición de trabajo. Un segundo disco igual de diametro se desliza interiormente sobre el nivel superior del granulado existente habiendose practicado en el una muesca en un punto de la periferia para el vertido lento de porciones del contenido. La parte superior se cubre con una tapa que ajusta en el borde superior por medio de una canaladura priferica invertida quedando el fondo a un nivel inferior, es decir, interiormente al cilindro del envase con lo que rigidiza dicha parte superior.



Para la mejor comprensión del invento que se preconiza se acompaña una hoja de planos en la que, en dos figuras se detalla suficientemente la naturaleza de la constitución y disposición de sus elementos componentes asi como su utilización en un ejemplo de realización practica no limitativo.

5.-

La figura primera representa una vista en alzado del conjunto parcialmente seccionado. La segunda se refiere a una sección en planta del referido conjunto.

10.-

La numeración que acompaña a las figuras tiene el mismo significado para ambas siendo este el siguiente:

1.- Cuerpo o virola.

2.- Reborde inferior.

3.- Disco fondo.

15.-

4.- Granulado contenido.

5.- Disco interior.

6.- Muesca.

7.- Reborde superior.

8.- Tapa.

20.-

9.- Canaladura de ajuste de (8).

10.- Asa.

25.-

La virola o cuerpo cilindrico (1), presenta un reborde inferior (2) hacia el interior, que determina el escalón sobre el que hace tope el disco o fondo (3) rigidizador del conjunto inferiormente. Sobre el reborde analogo (7), de la parte superior se acopla por la canaladura (9), la tapa (8) cuyo fondo queda en el interior de la virola, dando rigidez a la parte superior. Para la extracción del granulado se retira la tapa vertien-



dose por la muesca (6), practicada en un disco interior (5), que se desliza interiormente ajustado y que contribuye a aumentar la rigidez del envase. Un asa (10) esta prevista exteriormente para su transporte.

5.- Seran independientes del objeto de la presente invencion, los materiales, forma, colores y dimensiones y en general todo cuanto no altere, cambie o modifique la esencialidad de la invención.

10.- Descrita suficientemente la naturaleza y objeto de este Modelo de Utilidad, se hace constar que las características esenciales sobre las que han de recaer la concesión del mismo estan comprendidas en las siguientes

#### REIVINDICACIONES

15.- 1ª.- Envase tambro plegable para detergentes, caracterizado por comprender una lamina de desarrollo cilindrico, con sendas hendiduras longitudinales y opuestas que permiten el replegado sobre si, del envase contando el cuerpo tubular asi originado, con un escalón proximo al fondo, el cual permite la recepción y adaptación de un cuerpo discoidal originador del fondo y con la particularidad de ser desplazable a voluntad del usuario.

25.- 2ª.- Envase tambor plegable para detergentes, caracterizado por comprender la disposición de un segundo cuerpo discoidal, que dispuesto en uno de sus extremos lleva practicada sobre ella una muesca, la cual permite

0-10-75

- 5 - 194343



al usuario del envase ejercer sobre ella la doble misión de aprisionamiento del producto contenido y mediante la introducción del dedo en la muesca, desplazar a voluntad dicha tapa protectora del producto.

5.-

3ª.- Envase tambor plegable para detergentes, caracterizado porque como complemento y elemento de cierre total del conjunto, se ha previsto la disposición de una tapa de naturaleza rígida, que mostrando configuración coincidente con la sección del envase, lleva practicado un fondo hacia el interior en relación con el borde del envase, abrazando dicho reborde del envase merced a la especial configuración de rebordeado de la tapa que permite montar al borde de ella resaltando una pestaña hacia el exterior y como elemento de transporte se le ha dotado de asa respectiva.

10.-

15.-

4ª.- ENVASE TAMBOR PLEGABLE PARA DETERGENTES.

-----

8-10-73

194343



Todo ello tal y como se describe y reivindica en la meoria que antecede que consta de SEIS hojas escritas a maquina por una sola de sus caras y planos que la ilustran.

Madrid, 28 de Agosto de 1.973

Vertical text on the right side of the page, possibly a stamp or a list of items, consisting of several lines of small, illegible characters.



FIG 1

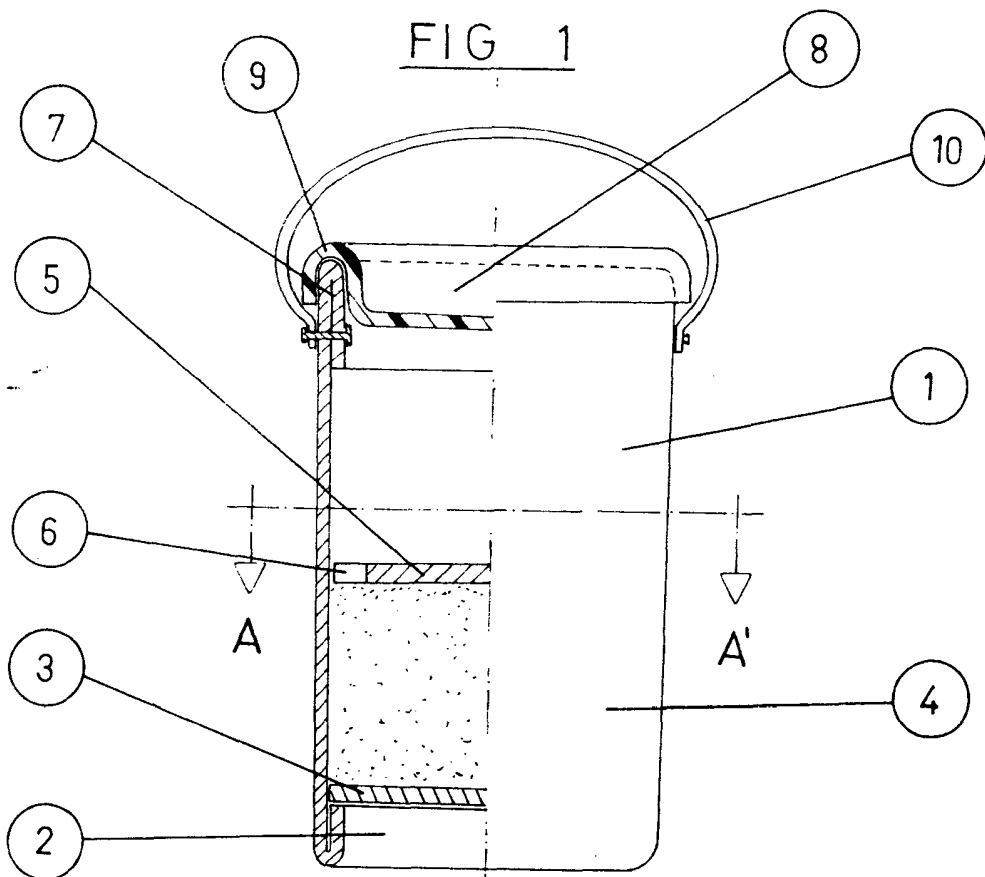
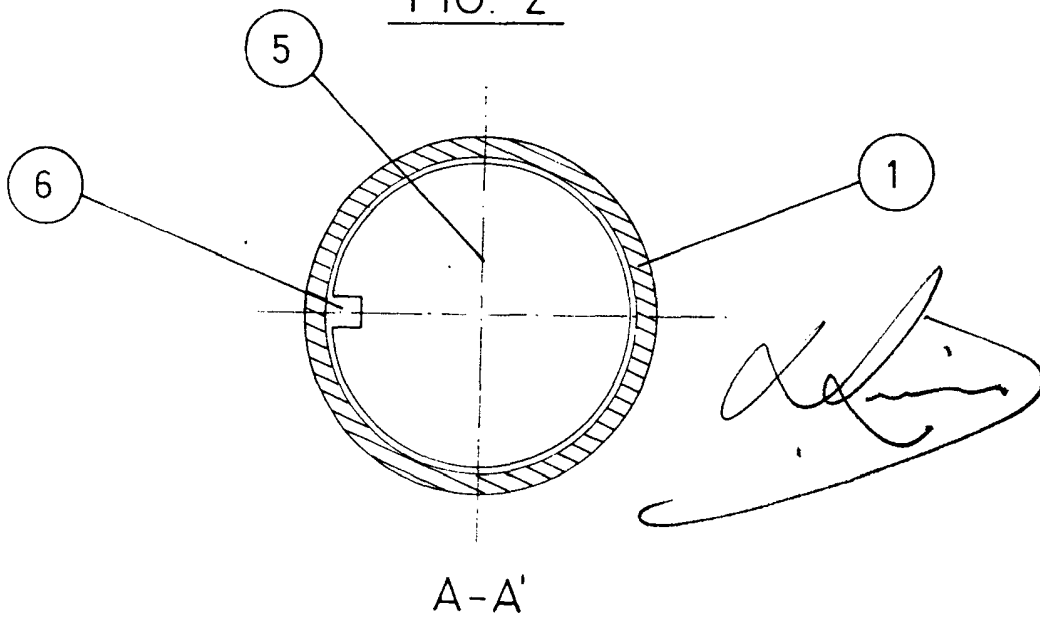

FIG. 2



A-A'

ESCALA VARIABLE