

26-9-78

25 A



194279

Int. Cl.:	A47D
-----------	------

MODELO DE UTILIDAD

por 20 años

A favor de PLAY, S.A., sociedad mercantil española,
domiciliada en BARCELONA, Independencia, 255 - - - -

Por: "DISPOSITIVO DE SEGURIDAD PARA CAPAZOS-CUNA EN
VEHICULOS" - - - - -

MEMORIA DESCRIPTIVA

El presente modelo de utilidad se refiere a un dispositivo de seguridad para capazos-cuna en vehículos.

5 La importancia de la seguridad de los niños dentro de los coches merece la debida consideración, ya que son extraordinariamente vulnerables con peligro de su vida. Este peligro se acusa notablemente cuando se trata de trasladar capazos-cuna en el asiento posterior

10 del automóvil, ya que, de no quedar bien sujeto, puede



caerse de tal asiento a causa de un viraje o un frenazo repentinos. Además, el respaldo, si es del tipo plegable puede oscilar aplastando el capazo-cuna y, por tanto, al niño.

5 Los problemas expuestos han quedado resueltos satisfactoriamente con el dispositivo objeto de este modelo de utilidad que permite al conductor no tener que distraerse precisamente para evitar dichos problemas y puede concentrarse mejor para efectuar las acciones de
10 emergencia necesarias.

 El dispositivo en cuestión se caracteriza esencialmente por el hecho de constar de una tira que rodea periféricamente el capazo y de unas tiras que lo rodean transversalmente, cuyas tiras se relacionan entre sí y
15 están dotadas de medios de sujeción amovible y de tensión regulable para adaptarse al capazo, cinchándolo. Las expresadas tiras se relacionan, además, con unos tirantes que se aplican sobre el respaldo generalmente plegable
20 del vehículo pasando por su borde superior y por el borde inferior, entre el mismo y el asiento, cuyos tirantes se sujetan posteriormente a puntos fijos del vehículo.

 Para facilitar la explicación más detallada, se acompaña una hoja con una única figura en la que se ha representado, en perspectiva, un caso práctico de
25 realización que se cita sólo a título de ejemplo no limitativo del alcance del presente modelo de utilidad.

 De acuerdo con dicha figura, el dispositivo de seguridad para capazos-cuna en vehículos que se des-

204975

- 3 - 194279

25



cribe está constituido por una tira -1- que rodea periféricamente el capazo-cuna -2- el cual se apoya sobre el asiento posterior -3- del vehículo correspondiente, cuya tira está provista de dos hebillas -4- y -5- para su ajuste sobre el capazo en forma regulable para ceñirlo convenientemente. El dispositivo comprende dos tiras -6- que se relacionan con la citada y rodean transversalmente el capazo, cuyas tiras -6- están dotadas de dos hebillas -7- y -8- que permiten tensar regulablemente tales tiras para ceñir el capazo. Gracias a sus hebillas, las tres aludidas tiras se adaptan perfectamente al capazo y lo cinchan convenientemente.

Las referidas tiras se relacionan con dos tirantes -9- que van aplicados sobre la cara delentra del respaldo plegable -10- del asiento -3- del vehículo y pasan por encima del borde superior de dicho respaldo y de su borde inferior por entre el mismo y el asiento -3-, cuyos tirantes van unidos posteriormente a los puntos fijos del vehículo previstos y estandarizados a los puntos que se preverán al efecto. Con el dispositivo, el capazo-cuna queda firmemente sujeto sobre el asiento -3- y al respaldo plegable -10-, evitando los tirantes -9- que el respaldo oscile y aplaste el capazo, dañando al niño, cuando el conductor efectúa una maniobra brusca.

Es interesante hacer constar que el dispositivo de seguridad descrito es de fácil manejo y permite el sencillo montaje y desmontaje del capazo, dejando libre el espacio del asiento -3-.



Por otra parte, el dispositivo no es de constitución complicada, en favor de su baratura industrial y, por tanto, del coste del mismo.

5 El modelo, dentro de su esencialidad, podrá ser llevado a la práctica en otras formas de realización que difieran sólo en detalle de la indicada únicamente a título de ejemplo, a las cuales alcanzará igualmente la protección que se recaba. Podrá, pues, fabricarse este dispositivo de seguridad para capazos-cuna en vehí-
10 culos en cualquier forma y tamaño, con los medios y materiales más adecuados y con los accesorios más convenientes, por quedar todo ello comprendido en el espíritu de las siguientes reivindicaciones.

N O T A

15 Se reivindica como objeto del presente modelo de utilidad:

1.- Dispositivo de seguridad para capazos-cuna en vehículos, caracterizado esencialmente por el hecho de constar de una tira que rodea periféricamente el capazo
20 y de otras tiras que lo rodean transversalmente, cuyas tiras se relacionan entre sí y están dotadas de medios de sujeción amovible y de tensión y regulación para adaptarse sobre el capazo, cinchándolo, y se relacionan con unos tirantes que se aplican sobre la cara delantera
25 del respaldo del asiento posterior del vehículo, pasando por el borde superior del respaldo y por el borde inferior, entre el mismo y el asiento, uniéndose posteriormente dichos tirantes en forma amovible a puntos fijos del vehículo y que, a la vez que retienen el capazo sobre

26-9-73

- 5 - 1942791

25 AGO



el asiento, evitan que el respaldo oscile (en caso de ser éste de tipo plegable) y aplaste el capazo-cuna, dañando al niño cuando el conductor del vehículo efectúa una maniobra brusca.

5

2.- DISPOSITIVO DE SEGURIDAD PARA CAPAZOS-CUNA EN VEHICULOS.

Consta la presente memoria descriptiva de cinco hojas mecanografiadas, foliadas, numeradas y escritas por una sola cara, acompañada de una lámina de dibujos.

Madrid, a 25 AGO. 1973

PLAY, S.A.

P.A.

MANUEL DE
P. E.

PLAY, S. A. 404279

Hoja única

25 AGO

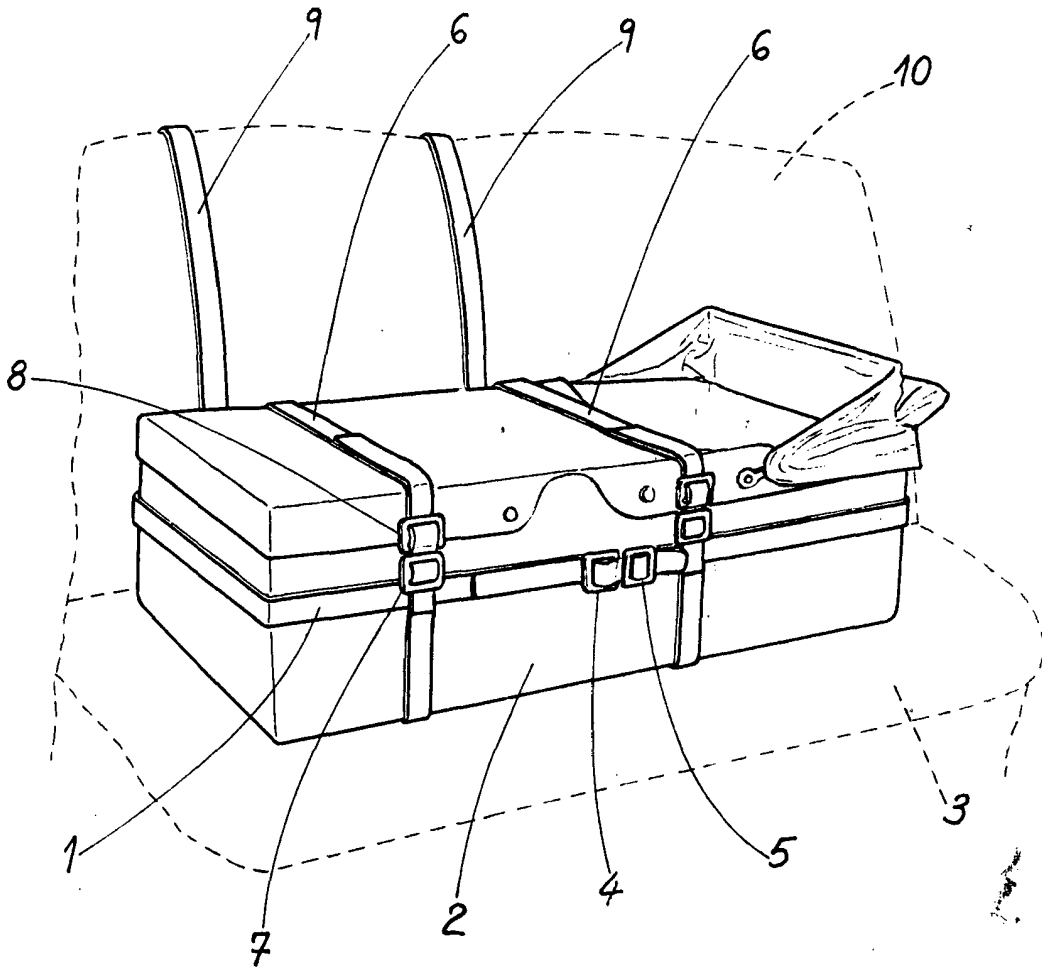

Madrid a. 25 Agosto de 1973

MA. EL ALBAZQUE
P. P.