



In. Cl: A63H

M O D E L O
D E
U T I L I D A D

a favor de MIKMIK, S.A., entidad española, domiciliada en Barcelona, calle Castillejos, 388, por "FIGURA COMPONIBLE DE JUGUETE".

- . -

MEMORIA DESCRIPTIVA

La presente invención se refiere a una figura componible de juguete, la cual, no obstante las notorias cualidades que posee, es de fabricación sencilla y económica.

La notoriedad de esta figura reside en el hecho de que sus elementos componibles están dotados de las precisas cualidades que, por un lado, simplifican su manipulación para lograr su ulterior montaje y conseguir la estructura de una figura predeterminada, y, por otro lado, amplían las posibilidades de conseguir una variedad

5:...

10:...

2778425



considerable de figuras.

La indicada figura se caracteriza, en líneas generales, por el hecho de constar de una serie de piezas tubulares, afectadas por una pluralidad de ranuras transversales, cuyos extremos son susceptibles de recibir unos tapones ajustables provistos de los oportunos medios de encaje de unas espigas salientes de unas piezas arqueadas a modo de abrazaderas, susceptibles de acoplarse a presión alrededor de los indicados tubos.

5.

Dichas abrazaderas se caracterizan por el hecho de que sus extremos se prolongan en sentidos opuestos con el fin de formar unas espigas o ejes para el montaje de unos cuerpos rodantes, con el fin de dotar a la figura de los oportunos medios de traslado.

10.

Asimismo, se han previsto unas piezas corpóreas simuladoras de partes concretas de la figura a representar, tal como una cabeza por ejemplo, las cuales están provistas de una prolongación en forma de mecha susceptible de ser enchufada, para mantenerse en posición, en los extremos de las piezas tubulares antes descritas.

15.

20.

Otras piezas análogas a la anteriormente descrita concurren para simular partes convencionales de la figura, si bien éstas se singularizan por el hecho de estar dotadas de un orificio para facilitar su acoplamiento a las espigas que sobresalen de las abrazaderas citadas más arriba.

25.

Los dibujos adjuntos muestran tan sólo a título de ejemplo, no limitativo del alcance de la presente inven-

24747

194246

- 3 -

1418



ción, un caso práctico de realización de una figura com-
ponible de juguete según las características descritas.

- En dichos dibujos, la figura 1 muestra una vis-
ta en perspectiva de una figura ya montada; la figura 2
5. es un fragmento de la misma visto en alzado y parcialmen-
te seccionado; la figura 3 es una vista frontal de un frag-
mento parcialmente seccionado; la figura 4 muestra un ex-
tremo de una de las piezas tubulares que comprende la fi-
gura; y la figura 5 es un detalle referido a una de las
10. piezas arqueadas que se acoplan a las piezas tubulares.

- Así, pues, según la representación de los dibu-
jos, que responden a una realización preferida, la figura
consta de las piezas tubulares -1-, cuya superficie exter-
na está dotada de la pluralidad de ranuras -2- transver-
15. sales que las ocupan de extremo a extremo. Los extremos
abiertos de tales piezas -1- son susceptibles de ser ob-
turados mediante los tapones -3- que pueden estar monta-
dos fijos o amoviblemente.

- Alrededor de las piezas tubulares -1- son sus-
ceptibles de acoplarse amoviblemente las piezas arqueadas
20. -4-, las cuales están provistas de la espiga -5- superior
mientras que sus extremos se prolongan para formar las
espigas laterales -6-, la espiga -5- tiene por finalidad
recibir el acoplamiento de los tapones -7-, los cuales
sirven para facilitar el acoplamiento de los tubos -1-
25. para colocarlos en la posición exigida por la forma de
la figura que se está construyendo. Las espigas laterales
-6- forman unos ejes para las bolas -8-, constitutivas de

20.
.
.
.
.
25.
.
.
.

2-7-77

1942-4-6

14



los medios rodantes del juguete.

Como puede observarse en algunas de las figuras de los dibujos las piezas -7- se acoplan a las espigas -5- a través del orificio -9- del que están provistas para este fin. Estas piezas -7- pueden, además de mediar en la fijación de las piezas tubulares -1- como se ha dicho anteriormente, quedar colocadas sin otra finalidad que la de imitar una parte de la figura, como, por ejemplo, la cola -10- referenciada en la figura 1 de los dibujos.

5.

10.

Completan el juguete una serie de piezas -11- que simulan una parte de la figura a construir, como, por ejemplo, la cabeza de un animal, tal y como están representadas en las figuras 1 y 2. Tales piezas -11- están dotadas de la mecha -12-, sobresaliente por su cara inferior, la cual es susceptible de enchufarse en el extremo abierto de una de las piezas tubulares -1- para quedar mantenida en posición hasta el momento de desarmar la figura construída.

15.

Puede deducirse de cuanto ha sido descrito en la presente memoria descriptiva que tanto las formas como las dimensiones de los elementos que forman la figura son accesorias y no tienen otra finalidad que la de mostrar, a título de ejemplo, una posible realización de las múltiples que sugieren las características funcionales que poseen. Así, pues, sin que con ello se altere la esencialidad de la invención, tales formas y dimensiones pueden modificarse con el fin de conseguir otras figuras u objetos distintos a la realización presentada como ejemplo.

20.
25.

14



Serán independientes del objeto de la presente invención los materiales empleados en los distintos elementos constitutivos de la figura componible de juguete, así como las formas y dimensiones, tanto absolutas como relativas, de los mismos, y, en consecuencia, todo cuanto no afecte a su esencialidad.

- . -

N O T A

Se reivindica como objeto del presente modelo de utilidad:

10. 1. Figura componible de juguete, caracterizada por el hecho de que consta de una serie de piezas tubulares ranuradas transversalmente, con sus extremos receptores de tapones ajustables provistos de medios de encaje de espigas salientes de unas piezas arqueadas a modo de abrazaderas, susceptibles de acoplarse a presión alrededor de los tubos.

15. 2. Figura componible de juguete, según la reivindicación anterior, caracterizada por el hecho de que los extremos de las abrazaderas se prolongan en sentidos opuestos formando espigas para el montaje de cuerpos rodantes.

20. 3. Figura componible de juguete, según la reivindicación 1, caracterizada por el hecho de que se han previsto unas piezas corpóreas simulando partes de la fi-



gura a representar, dotadas de una prolongación en forma de mecha, enchufable en los extremos de las piezas tubulares.

5. 4. Figura componible de juguete, según la reivindicación 1, caracterizada por el hecho de que existen otras piezas corpóreas simulando partes de la figura a representar, dotadas de un orificio para su acoplamiento a las espigas que sobresalen de las abrazaderas.

5. Figura componible de juguete.

La presente memoria descriptiva consta de seis hojas foliadas escritas a máquina por una sola cara.

Barcelona, 14 de Agosto de 1973

MIKMIK, S.A.

p.a.





FIG. 1

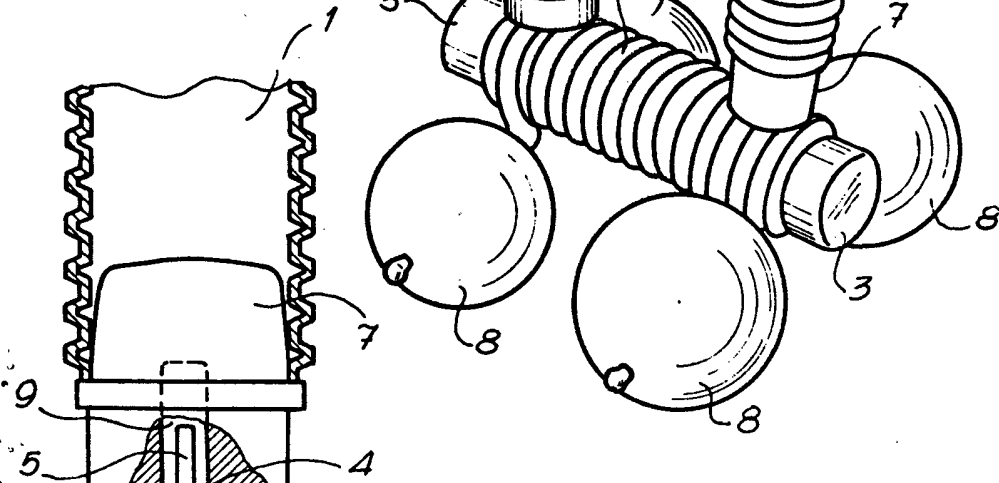
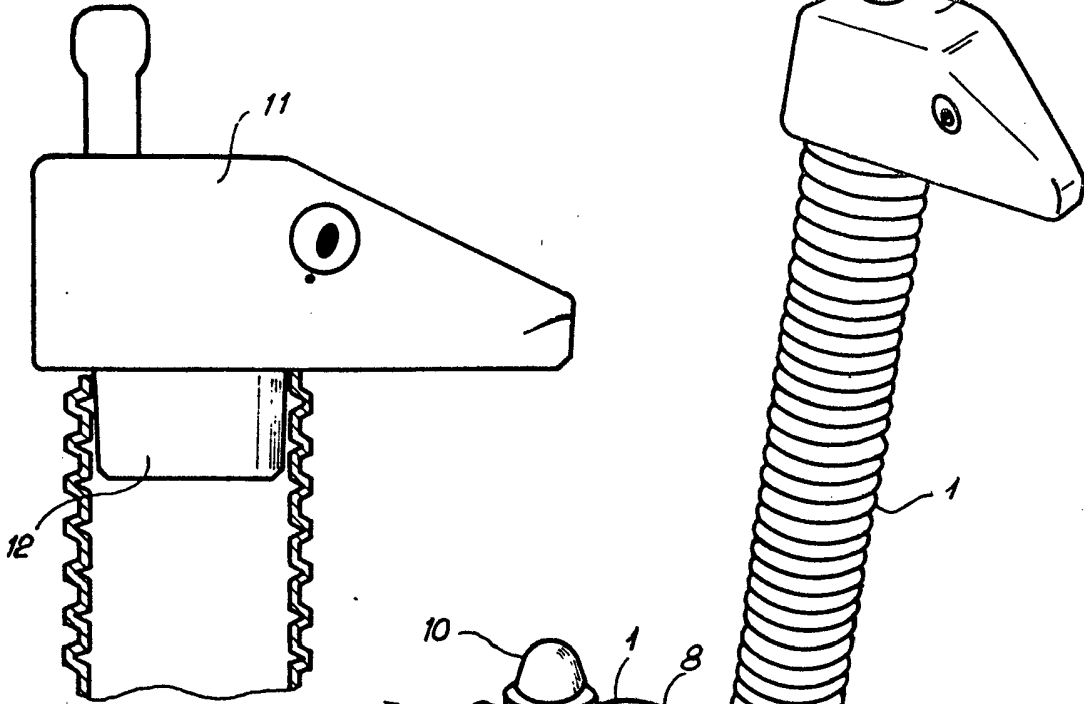

FIG. 2

8 Barcelona, 14 de agosto de 1973.
p.a.

7/10000

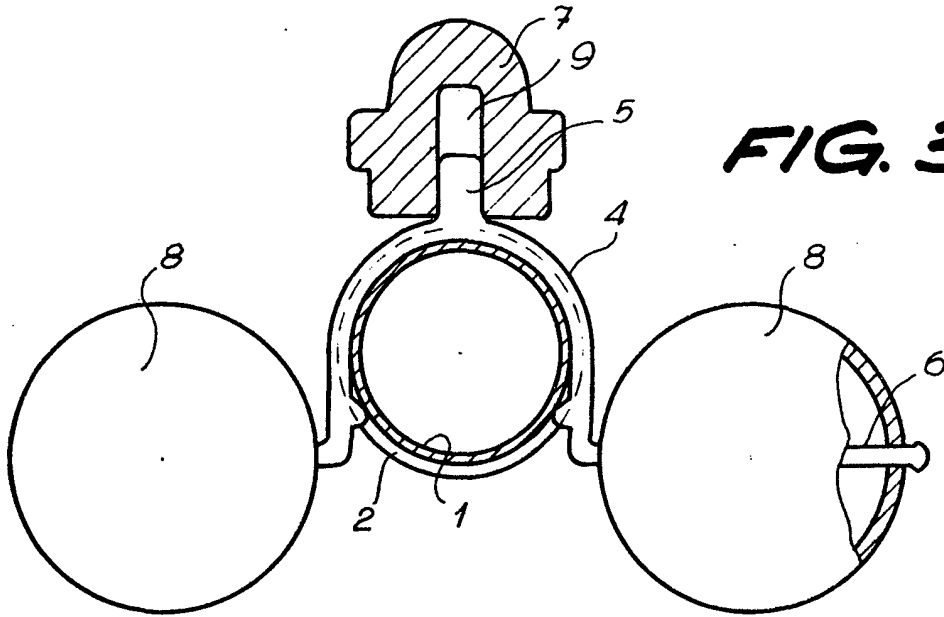

FIG. 3

14

FIG. 9

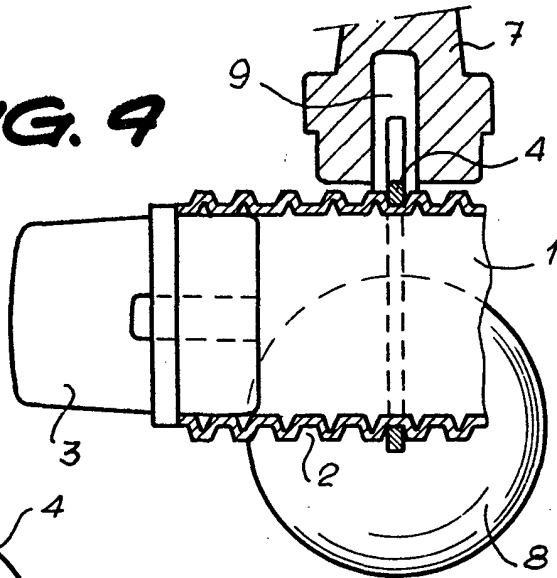
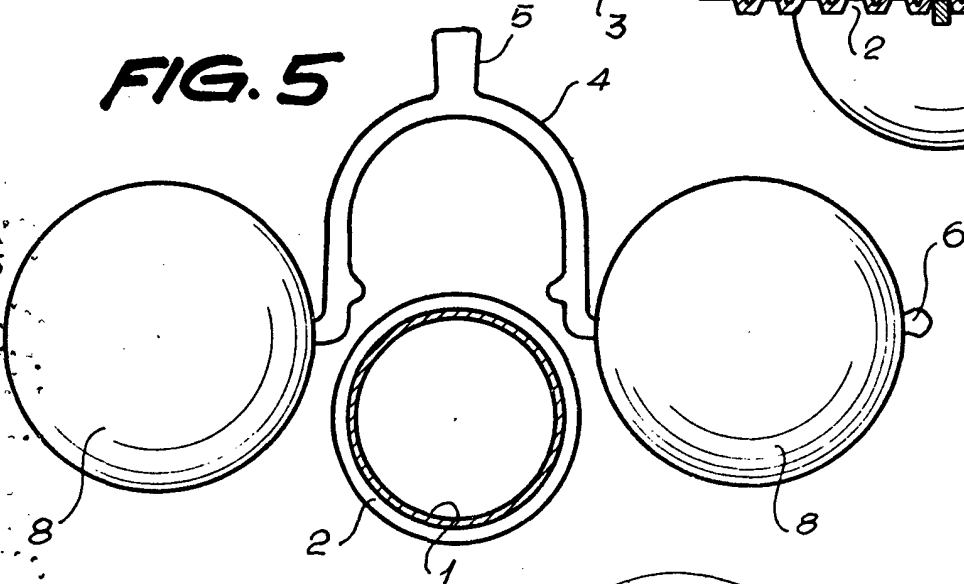

FIG. 5



Barcelona, 14 de agosto de 1973
p.a.

23932/C