



194244

Int. Cl. A63H

M O D E L O  
D E  
U T I L I D A D

a favor de Don Jorge OLLER VILADROSA, de nacionalidad española, residente en San Justo Desvern (Barcelona), calle Roquetas, 29, por "FIGURA DESPLAZABLE DE JUGUETE".

- . -

MEMORIA DESCRIPTIVA

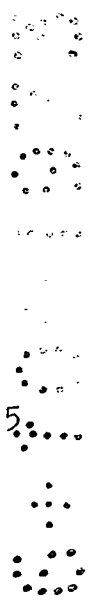

La presente invención se refiere a una figura desplazable de juguete, que puede consistir en una figura cualquiera, tal como, por ejemplo, una que simula un robot o muñeco mecánico, y que se mueve con graciosos pasos de avance sobre una superficie lisa, de manera que resulta muy divertido para los niños. La figura de juguete en cuestión es de constitución simple y de fabricación sencilla, en favor de su coste. No obstante su simplicidad, el juguete resulta fuerte y duradero.

10. Dicha figura de juguete se caracteriza esencial-



14

mente por el hecho de que consta de un motor de resorte fijado en una caja montada en posición flotante y oscilante sobre un resorte unido a su vez a una peana, sobre cuya caja está unida una cubierta que simula una figura convencional, tal como la del robot citado, u otra. El árbol de carga del motor de resorte está unido a una cabeza que semeja un tornillo, accionable a través de una abertura prevista en la caja, cuyo motor acciona a un cigüeñal que juega en una escotadura practicada en el resorte citado.

5.

En la figura desplazable de juguete que se describe, la cubierta que simula su cuerpo está dotada, por lo menos, de una abertura en la que ajusta un destornillador acoplable a la cabeza del tornillo fijada al árbol de carga del motor, cuyo destornillador, en la posición de reposo, simula un brazo de la figura. La cubierta de la misma presenta varios orificios roscados en los que el niño puede acoplar diversos tornillos amovibles que acciona con la herramienta citada.

10.

Los dibujos adjuntos muestran, esquemáticamente y tan sólo a título de ejemplo no limitativo del alcance de la presente invención, un caso práctico de realización de una figura desplazable de juguete de las características indicadas.

15.

En dichos dibujos, la figura 1 es una vista en perspectiva de la figura de juguete en cuestión; la figura 2 corresponde a una sección longitudinal de la misma; la figura 3 representa la propia figura de juguete en una sección considerada por III-III de la figura precedente,



20.

En dichos dibujos, la figura 1 es una vista en perspectiva de la figura de juguete en cuestión; la figura 2 corresponde a una sección longitudinal de la misma; la figura 3 representa la propia figura de juguete en una sección considerada por III-III de la figura precedente,



25.

En dichos dibujos, la figura 1 es una vista en perspectiva de la figura de juguete en cuestión; la figura 2 corresponde a una sección longitudinal de la misma; la figura 3 representa la propia figura de juguete en una sección considerada por III-III de la figura precedente,



194244

14



estando el juguete en posición de reposo; y la figura 4 lo representa en igual sección, en la que puede apreciarse su movimiento para el desplazamiento.

5. La figura de juguete desplazable objeto de este modelo de utilidad consta, de acuerdo con los dibujos, de un motor de resorte -1- montado en una caja -2- fijada al fondo -3- de una cubierta -4- a la que está unida dicho fondo mediante tornillos -5-, cuya cubierta simula la figura de un robot y presenta dos partes diferenciadas que

10. quedan definidas por un escalonado de dicha cubierta, es decir, el cuerpo -4a- y la cabeza -4b- de la figura en cuestión, la cual presenta en la cabeza dos tornillos -6- que simulan los ojos y un saliente -7- que asemeja la nariz, así como dos tornillos -8- imitativos de las orejas

15. del muñeco mecánico. Además, por una abertura superior -9- de la cabeza de la figura sobresale una cabeza -10- que simula la de un tornillo y está unida al árbol de carga -11- del referido motor de resorte -1-. El cuerpo -4a- de la figura presenta en sus laterales sendas aberturas  
20. -12- en las que ajustan respectivos tornillos -13-13a- el primero de los cuales atraviesa un orificio -14- de una herramienta -14a- con un extremo -14b- en forma de llave y el opuesto -14c- en forma de destornillador.

25. Mediante este último es posible actuar sobre la cabeza del tornillo -10- con el fin de cargar el motor de resorte -1-. Al propio tiempo con la herramienta citada y utilizando uno u otro extremo, según convenga, pueden accionarse los demás tornillos, correspondientes a orifi-





cios roscados, lo que constituye un agradable pasatiempo para los niños que juegan con la figura. Los aludidos destornilladores cuando están insertados en el cuerpo de la figura asemejan los brazos de la misma.

5. La antedicha caja -2- del motor de resorte -1- está dispuesta sobre un resorte laminar -16- que está inflexionado y sobresale inferiormente por una abertura -17- prevista en el fondo -3- de la cubierta -4-, cuyo resorte está sujeto por engrapado a una peana aplanada -18- que, por su forma, asemeja los pies del robot. La caja -2- del motor -1- se apoya en posición flotante, juntamente con la cubierta -4- a la que está solidarizada, sobre una pestaña -19- levantada en un punto oportuno en el resorte laminar -16- mencionado.
- 10.
15. El motor de resorte -1- comporta una rueda dentada -20- afecta al árbol de carga -11- el cual atraviesa el resorte -16-, cuya rueda engrana con un piñón -21- con eje montado en la caja -2-, de cuyo piñón es solidaria una rueda dentada -22- que ataca a un piñón -23- afecto a un cigüeñal -24- que, dispuesto en la caja -2-, sobresale inferiormente de la misma y juega en una colisa -25- del resorte laminar -16-. Así, cuando se carga el motor -1-, la cubierta -4- oscila a ambos lados, como se indica en la figura 4 y la peana -18- se desplaza sobre una superficie lisa en la que se apoya con cortos y graciosos pasos, desplazándose, en consecuencia, el conjunto.
- 20.
- 25.

Es interesante insistir en que la figura de juguete descrita, a pesar de su simplicidad constructiva,



proporciona a los niños muy buenos efectos recreativos, que pueden considerarse nuevos en el campo de la juguetería por lo que respecta a figuras con posibilidad de desplazamiento.

5. Por lo demás, debe hacerse constar que serán independientes del objeto de la invención, los materiales, formas y dimensiones de la figura de juguete desplazable de referencia, así como sus detalles y características de orden accesorio y, en general, todo cuanto no altere su esencialidad.
- 10.

- . -

#### N O T A

Se reivindica como objeto del presente modelo de utilidad:

15.  
20.

1. Figura desplazable de juguete, caracterizada esencialmente por el hecho de que consta de un motor fijado en una caja montada en posición flotante y oscilante sobre un resorte unido a su vez a una peana, sobre cuya caja está unida una cubierta que simula una figura convencional, en tanto que el motor acciona a un cigüeñal que juega en una escotadura alargada prevista en el resorte.

2. Figura desplazable de juguete, según la reivindicación anterior, caracterizada por el hecho de que está dotada de un motor de resorte, cuyo árbol de carga está unido a una cabeza que simula un tornillo, acciona-



ble a través de una abertura prevista en la caja.

3. Figura desplazable de juguete, según las reivindicaciones 1 y 2, caracterizada por el hecho de que la cubierta que simula el cuerpo de la figura, presenta una abertura, por lo menos, en la que ajusta un destornillador acoplable a la cabeza del tornillo fijada al árbol de carga del motor, y que en la posición de reposo simula un brazo de la figura.

4. Figura desplazable de juguete, según las reivindicaciones 1 a 3, caracterizada por el hecho de que la cubierta presenta varios orificios roscados en los que están acoplados diversos tornillos amovibles, accionables mediante la herramienta citada.

5. Figura desplazable de juguete.

La presente memoria descriptiva consta de seis hojas foliadas escritas a máquina por una sola cara.

Barcelona, 14 de Agosto de 1973

Jorge OLLER VILADROSA

p.a.





14 1973

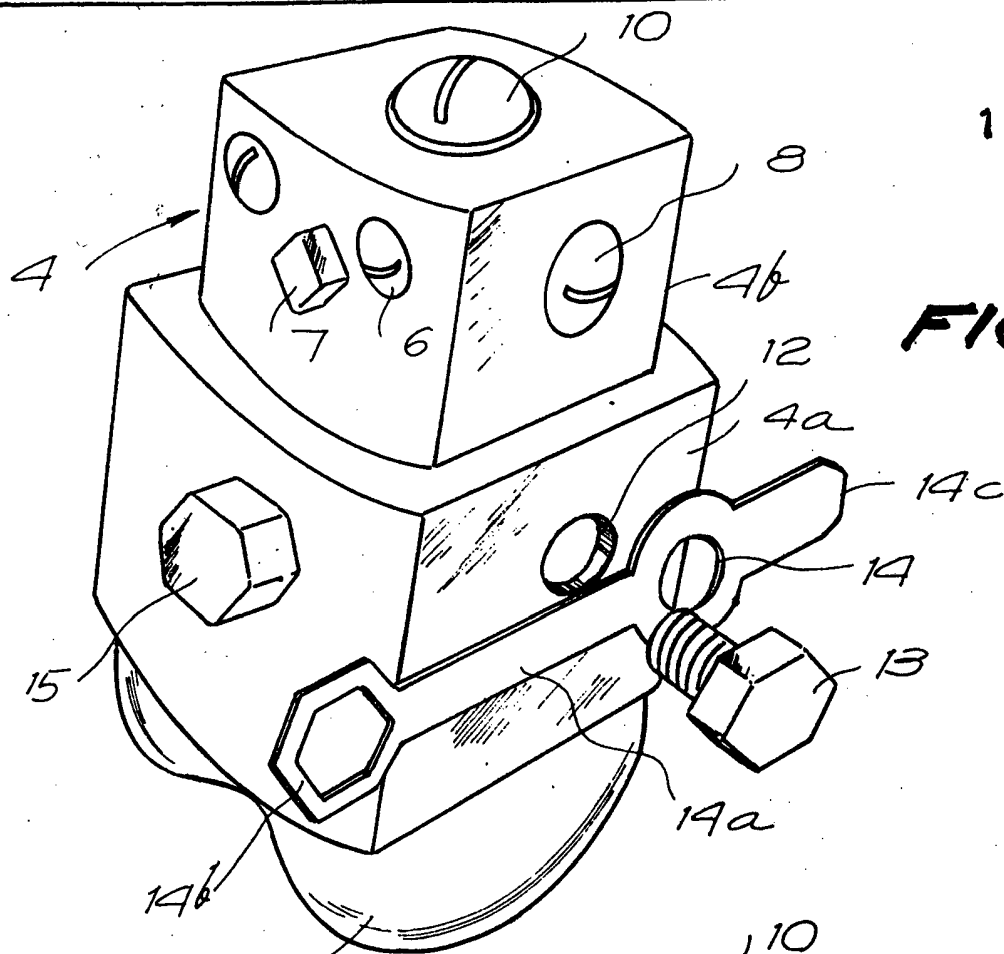

**FIG. 1**

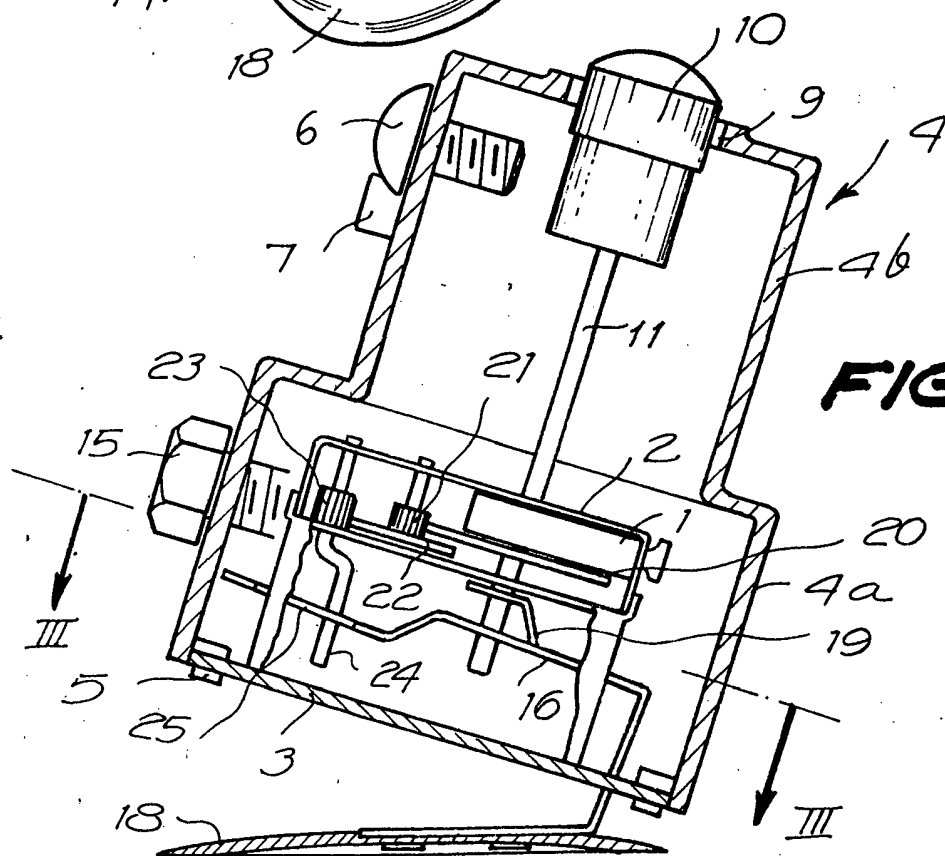

**FIG. 2**

Barcelona, 14 de agosto de 1973  
p.a.

14 AGO 1973  
10 213  
1122 078

FIG. 3

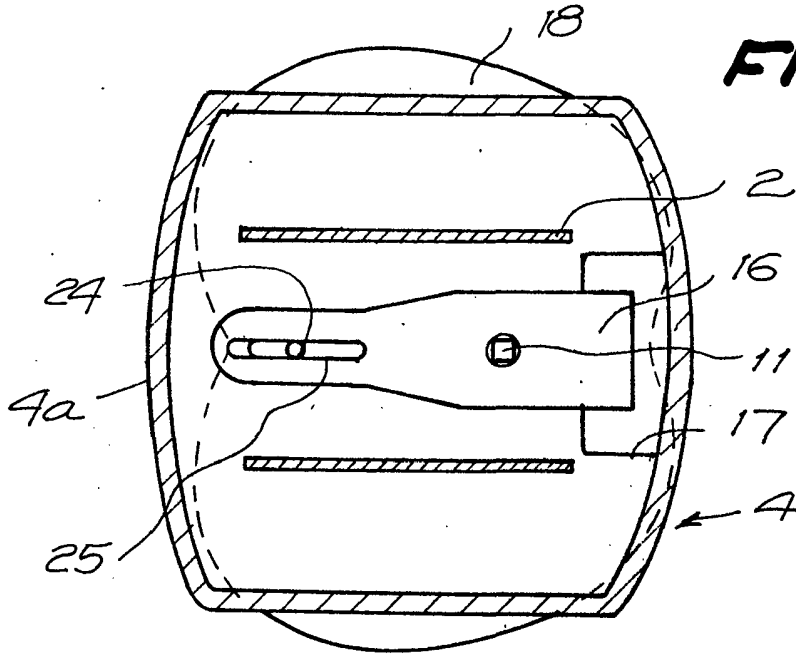
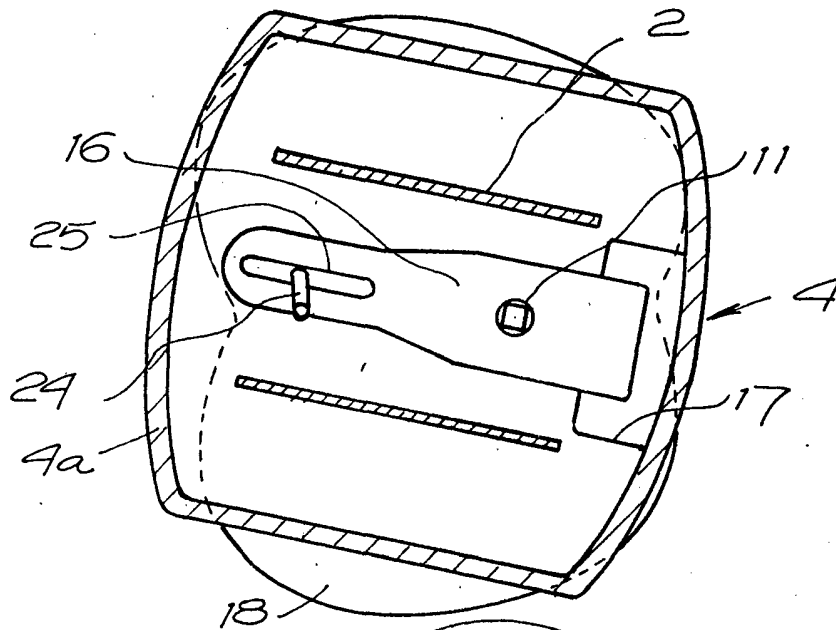

FIG. 4



Barcelona, 14 de agosto de 1973  
p.a.

23049/2