

194065



MOD.- 1.425

Silla Plegable

Int. Cl.²: A47c

MEMORIA DESCRIPTIVA

para solicitar MODELO DE UTILIDAD por VEINTE años

a nombre de JULIA RUEDA GONZALEZ

de nacionalidad española

con domicilio en Villaamil, 17 (Galatea), Madrid.

por: "UNA SILLA PLEGABLE"

(Clase Internacional A47c)

5:3:74



5 La presente invención se refiere a una silla plegable cuya armazón está constituida por un marco delantero y otro trasero articulados por la parte superior para formar las patas y el respaldo de la silla según una disposición que presenta la forma de A en el estado armado de la silla.

10 La parte de asiento de la silla está articulada por sus costados a los montantes del marco delantero de manera que pueda abatirse y plegarse sobre el mismo, teniendo la parte trasera del asiento un pequeño vástago en cada uno de sus costados, cuyos vástagos deslizan en guías adecuadas correspondientes practicadas en las caras internas de los montantes del marco trasero o patas traseras.

15

20 El ángulo de abertura de los dos marcos queda determinado, en el estado montado de la silla, por la distancia entre la línea de articulación del asiento y los vástagos de guía cuando el asiento está en posición horizontal.

Se obtiene, por lo tanto, con el presente invento, una silla de construcción sencilla y de uso cómodo, pudiendo plegarse y montarse con rapidez y facilidad.

25 A continuación se describirá la silla del



presente invento haciendo referencia al dibujo ad-
junto, cuya única figura representa una vista en
perspectiva de la silla.

5 Como se aprecia en el dibujo, la silla
consta de un marco delantero que está formado por
dos montantes laterales 1 cuyas partes inferiores
constituyen las patas delanteras de la silla, estan-
do unidos los extremos inferiores de dichas patas
mediante un travesaño 2. Las partes superiores de
10 los montantes 1 están unidas por sus extremos supe-
riores por medio de un banda o tira 3 relativamen-
te ancha que forma el respaldo de la silla.

El marco posterior está análogamente cons-
tituido por dos montantes 4 que forman las patas
15 traseras de la silla, unidos también por sus extre-
mos inferiores mediante un travesaño 5, estando los
extremo superiores articulados directamente sobre
los extremos superiores de los montantes delanteros
mediante pasadores de pivotamiento 6.

20 El asiento de la silla está constituido
por una placa 7 que está articulada por sus costados
en sendos pivotes 8, con lo cual puede abatirse y
plegarse fácilmente.

La parte trasera del asiento está provis-
25 ta de dos vástagos (no visibles), dispuestos uno a



5 cada lado de la misma, los cuales deslizan por guías adecuadas (no mostradas) que pueden estar constituidas por sendas ranuras practicadas en las caras interiores de los montantes o patas traseras 4. De este modo, el ángulo de abertura de los dos marcos queda determinado, en el estado montado de la silla, por la distancia entre la línea de articulación definida por los pivotes 8 y los vástagos de guía cuando el asiento está en posición horizontal.

10 La silla se puede construir de cualesquiera materiales apropiados, siendo, de preferencia, la armadura o marcos de madera, y las partes de asiento y de respaldo de material plástico.

15

REIVINDICACIONES

20

25

Los puntos que como característica de novedad se presentan para que sean objeto de esta solicitud de Modelo de Utilidad en España, por VEINTE

5.3.74



194065

años, son los que se recogen en las reivindicaciones siguientes:

5 1ª.- Una silla plegable, caracterizada porque las patas están constituidas por un marco
delantero y otro trasero articulados por la parte superior, estando el asiento articulado a los mon-
tantes o patas del marco delantero de manera que puede abatirse y plegarse, y teniendo la parte trase-
ra del asiento un pequeño vástago a cada lado del mismo que desliza por una ranura interna de la pa-
10 ra trasera correspondiente, quedando limitado el ángulo de abertura de los dos marcos, en el estado montado de la silla, por la distancia entre la lí-
nea de articulación del asiento y los vástagos de
15 guía cuando el asiento está en posición horizon-
tal.

2ª.- UNA SILLA PLEGABLE.

20 Tal y como se ha descrito en la Memoria que antecede, representado en los dibujos que se acompañan y para los fines que se han especifica-
do.

5.3.74

4973

194065



Esta Memoria consta de seis hojas escritas a máquina por una sola cara.

Madrid, 9 MAR. 1974

P.A. Fernando de Elcano
Por Poder.

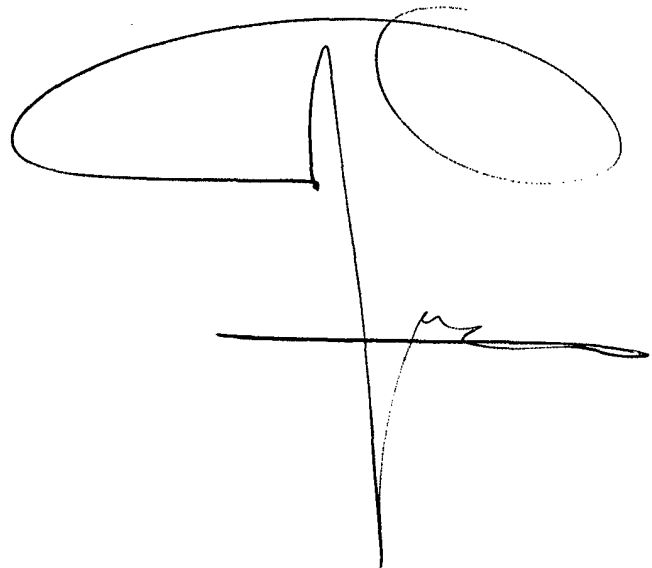

5.3.74
MCM

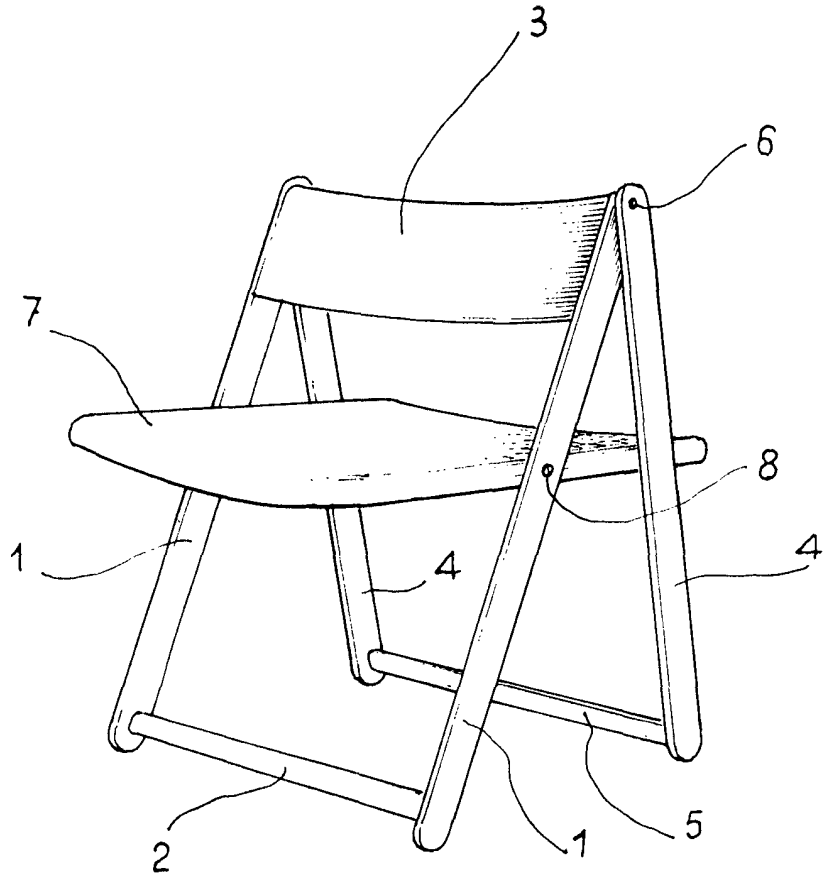

ESCALA VARIABLE

Fernando Colmenero
Per Foto.