

194030



Int. Cl.º: A63H

CADUCADO

P A T E N T E D E M O D E L O D E U T I L I D A D

por VEINTE AÑOS

a favor de Don Francisco Jose TRASPUESTO Miguel, de nacionalidad española, domiciliado en Vigo (Pontevedra), Avenida Florida, número 202, por:

" UN JUEGO "

MEMORIA DESCRIPTIVA

1 El presente Modelo de Utilidad tiene por objeto un
juego que, según se verá claramente a continuación, se halla
integrado por un número relativamente muy reducido de piezas o
elementos en forma de placa, cuya posición respecto de una base
5 fija debe variarse siguiendo unas sencillas normas, con objeto
de dejarlos agrupados de determinada manera. El juego queda en
condiciones de ser desarrollado por una sola persona y resulta
sumamente entretenido, revistiendo además un evidente valor
educativo, y contribuyendo a desarrollar las facultades inte-
10 lectuales del jugador y, en especial, su atención, intelligen-
cia, paciencia e ingenio.

1841



5 Por lo demás, la estructura, desarrollo, reglas básicas y principales características y ventajas del juego que se preconiza, resultarán más fácilmente comprensibles a la vista de los dibujos adjuntos, en los que - en forma esquemática y, desde luego, sin carácter limitativo de ninguna clase - se ha representado un ejemplo concreto de realización práctica del mismo.

En estos dibujos:

10 La figura 1 es una vista en perspectiva del conjunto de elementos que integran el juego; y la figura 2 es un corte alzado, mostrando a los mismos elementos representados en la figura anterior, situados en la posición final que deban adoptar al terminar el juego.

Refiriéndonos, pues, a estos dibujos:

15 El juego comprende, en primer lugar, un soporte o base constituido por una placa plana 1, dispuesta para ser situada sobre una mesa o mueble análogo. De la superficie superior de esta placa emergen ortogonalmente tres vástagos 2-2'-2" iguales entre sí, y, de manera preferente, regularmente distribuidos. Esta placa 1 podrá, desde luego, constituirse a partir de cualquier material que se considere apropiado (madera, plancha metálica, etc., etc.) y presentar cualquier forma en planta que resulte adecuada, aunque preferentemente se moldeará de una sola pieza a partir de un material plástico y adoptará una forma en planta aproximadamente en forma de triángulo equilátero, por ejemplo, con los vértices sensiblemente redondeados, presentando un reborde perimetral continuo 3 que, aparte de constituir el elemento de apoyo del conjunto, contribuirá poderosamente a asegurar su rigidez. Los vástagos 2 podrán indiferentemente moldearse de una sola pieza conjuntamente con la base, o hallarse constituidos por piezas independientes convenientemen-

20

25

30

100030



te fijadas en posición sobre la misma, en forma desmontable o no, a través de cualquier sistema que se considere apropiado.

El conjunto se completa con una sucesión de placas planas independientes 4a-4b-4c-4d-4e-4f-4g-4h, por ejemplo, en número de ocho, que presentan una forma en planta circular u otra cualesquiera adecuada. De manera esencial, estas placas se hallan dotadas de dimensiones en planta progresivamente decrecientes. También estas placas podrán constituirse a partir de cualquier material que se considere oportuno, aunque preferentemente se moldearán a base de un material plástico adecuado, presentando rebordes perimetrales 5, que permitirán reducir a un mínimo el peso de material, conservando la necesaria rigidez y las dimensiones ideales para que puedan ser cómodamente manejadas. Cada una de estas placas presenta un orificio o abertura central 6, a través de la que puede ser arriostrada con el debido ajuste sobre cualquiera de los vástagos 2.

Al iniciarse el juego, las placas 4 deben hallarse arriostradas sobre uno de los vástagos 2, ordenadas según tamaños decrecientes, es decir, ocupando la placa 4a, que presenta el tamaño máximo, la posición inferior extrema sobre la base 1, y quedando situada la placa 4h, de tamaño mínimo, en posición superior extrema. El juego consiste en situar estas placas, en idéntica posición, sobre otro cualesquiera de los vástagos, moviendo en cada jugada una sola placa, y cuidando de no colocar en ninguna ocasión un disco o placa de mayor tamaño sobre uno más pequeño. Es fácil establecer que el número mínimo de movimientos necesario para realizar esta transferencia viene dado por la fórmula matemática $2^n - 1$, en el caso más normal de que el juego comprenda ocho placas o discos, el número mínimo de movimientos a efectuar será $2^8 - 1 = 256 - 1 = 255$ jugadas.

Finalmente, el conjunto puede completarse con un sim-



ple tapón 7, de material dotado de un cierto grado de elasticidad, dispuesto para enchufar a presión sobre uno cualesquiera de los vástagos 2, reteniendo a las placas o discos 4 en la posición correspondiente al inicio del juego.

5 Resta ya únicamente hacer constar de una manera general y expresa que, como se comprende y es lógico, y aparte de las que han sido ya concretamente indicadas, en la realización práctica del juego que ha quedado descrito, cabrá introducir todas aquellas adiciones y modificaciones de detalle que no
10 afecten a lo que constituye la esencialidad del registro que se solicita.

N O T A

SE REIVINDICA:

15 1 - Un juego, caracterizado por comprender una base plana de la que son solidarios tres vástagos iguales entre sí, que sobresalen en sentido ortogonal de la superficie superior de la misma, y un cierto número de placas independientes, dotadas de dimensiones en planta progresivamente decrecientes, cada una de las cuales presenta un orificio central, a través del
20 que queda en condiciones de ser arriestrada, en forma ajustada sobre unos cualesquiera de los expresados vástagos.

25 2 - Un juego, según la reivindicación precedente, caracterizado por comprender un tapón, dispuesto para ajustar sobre la extremidad de uno cualesquiera de los vástagos que sobresalen en sentido ortogonal de la base, quedando retenido por la simple presión de enchufe y evitando el desmontaje fortuito de las placas que se hallen arriestradas sobre este vástago.

3 - Un juego.

Consta la presente Memoria Descrip-



tiva de cinco hojas mecanografiadas, escritas por una sola cara, numeradas del 1 al 5, con sus líneas numeradas, a su vez, de cinco en cinco y de dibujos anejos.

Barcelona, 1 AGO. 1973

P. A.

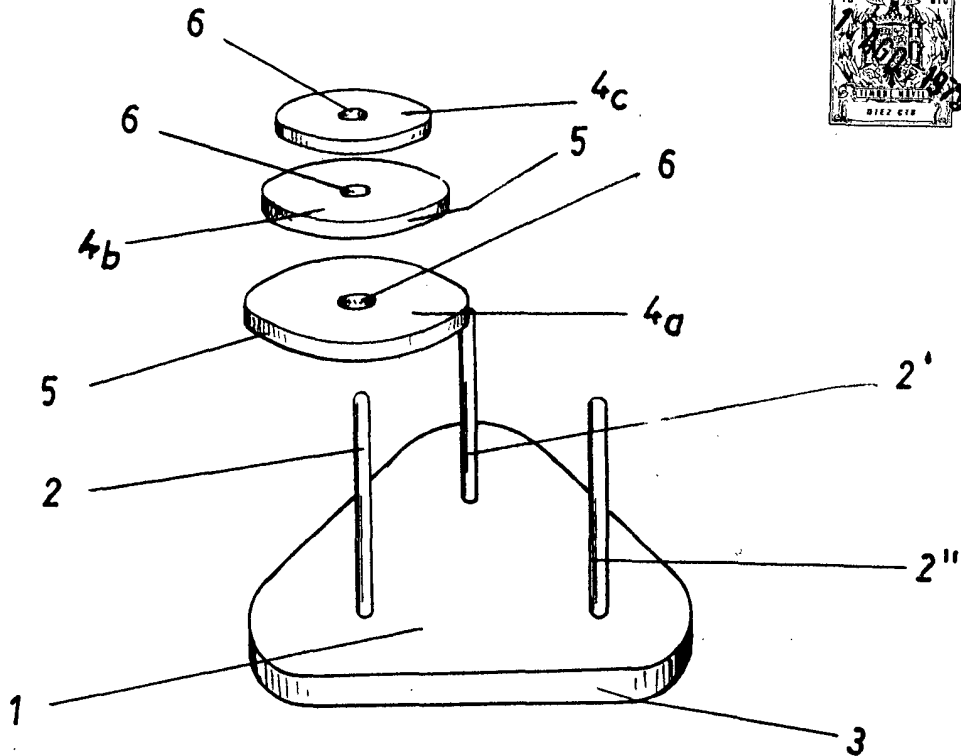

FIG. 1

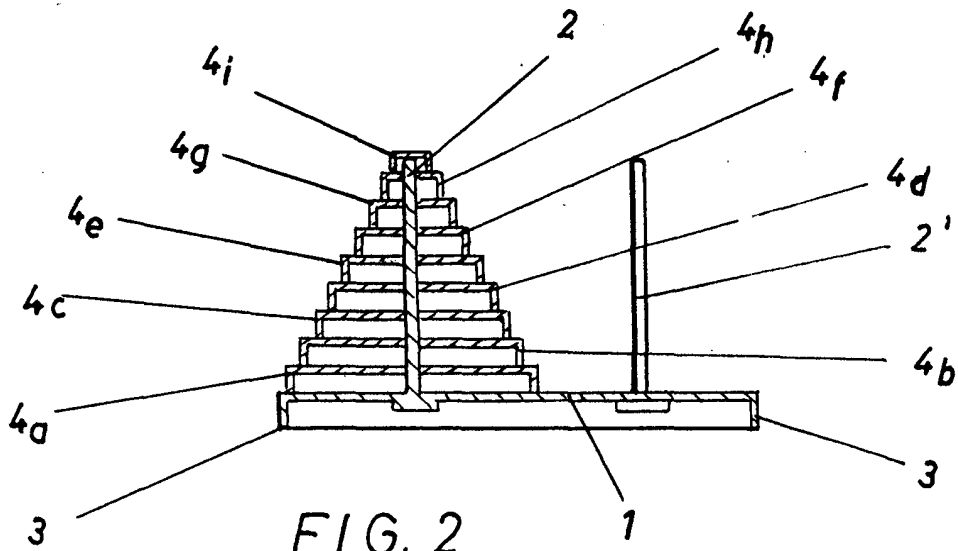

FIG. 2

Barcelona, 1 AGO. 1973
P.A.

Escala variable