

194028

31 JUL



Int. Cl.: D03J

M O D E L O
D E
U T I L I D A D

a favor de Don Juan GUERRERA COSTA, de nacionalidad española, residente en Mataró (Barcelona), Avenida América, 91, por "SOPORTE DE CONOS PARA FILETAS DE MÁQUINAS TEXTILES".

- . -

MEMORIA DESCRIPTIVA

- En las filetas de diversas máquinas textiles que consumen hilos a partir de conos, estos últimos son montados sobre soportes formados por una espiga centradora del tubo del cono y una base sobre la que se apoya el extremo inferior de dicho tubo. Con ello la base del paquete de hilo devanado sobre el referido tubo, perpendicular a la superficie lateral ligeramente cónica del mismo, queda separada de la base de apoyo del soporte, de forma que el hilo que se desenrolla de las espiras adyacentes a esta base del paquete, puede quedar retenido de-
- 5.
- 10.

31 JUN



bajo de este último produciendo tirones y roturas.

Para evitar este inconveniente ya han sido propuestos diversos dispositivos, que forman parte de algunos sistemas de filetas conocidos, pero no son igualmente aplicables a la gran diversidad de máquinas de características constructivas distintas y en las que se produce igualmente este problema.

5.

La presente invención llena eficazmente esta laguna al proporcionar un dispositivo de soporte para conos que es aplicable a prácticamente toda clase de filetas y que impide positivamente que el hilo en desenfilada quede retenido debajo del cono.

10.

Para ello el dispositivo objeto de la invención comprende un cubo central, provisto de un orificio de guía ajustable sobre la espiga centradora del soporte de fileta, del que parte radialmente una base de apoyo sobre el plato soporte de la fileta, rematada en su contorno por una pared anular que se extiende hacia arriba y en cuyo borde se halla fijado el contorno de una lámina elástica, anclada centralmente a un aro libremente desplazable sobre el cubo, y que es tendida por el peso del cono, que se apoya sobre ella en contacto permanente por su borde externo inferior.

15.

20.

La base de apoyo del dispositivo está formada preferiblemente por un plato inferiormente cóncavo y cerrado por un nervio anular que ajusta sobre el canto del plato soporte de la fileta. Por otra parte, el borde de la pared anular de la base tiene un nervio saliente exter-

25.



no, alrededor del cual pasa la lámina elástica para adaptarse a la superficie exterior de dicha pared, contra la cual es fijada mediante un aro tensor externo.

5. Los dibujos adjuntos muestran, a título de ejemplo no limitativo del alcance de la presente invención y en representaciones esquemáticas, una forma preferida de llevarla a la práctica.

10. En dichos dibujos: La figura 1 es una semisección axial de un dispositivo soporte de conos de acuerdo con la invención, y la figura 2 es una vista similar a la anterior, a menor escala y en la que se ha representado su funcionamiento.

15. El dispositivo representado está formado por una pieza discoidal, de resina sintética rígida moldeada preferiblemente por inyección, que comprende una porción discoidal -1-, ligeramente cóncava por su cara inferior y de cuyo centro se levanta un núcleo o cubo -2-, rematado por un fondo superior -3-, que a su vez se prolonga interiormente formando un cuello cilíndrico -4-.

20. El contorno de la presión -1- tiene un reborde -5- en su cara inferior, y de él se extiende hacia arriba una pared cilíndrica -6- de corta altura, menor que la del cubo central, a su vez rematada en un borde superior redondeado -7- y un escalón exterior -8-.

25. Sobre la superficie cilíndrica comprendida por debajo del reborde -7- se encuentra fijado el contorno de una pieza circular de tejido elástico -9-, por medio de un anillo ceñidor de fleje -10-, que cubre el menciona-

31 JUL 1973



do reborde y se extiende hasta la parte central de la pieza, donde se halla provista de un orificio que rodea el cubo -2-, de borde reforzado mediante dos aros laminares encolados -17-.

5. El funcionamiento del dispositivo descrito se deduce de la figura 2.

El soporte es ensartado mediante el cuello -4- sobre la espiga centradora -12- que forma parte de una fileta convencional y está provista del plato de apoyo -13-. En la posición final de montaje queda como se indica en la figura, perfectamente apoyado sobre el plato, gracias a la ligera concavidad de su cara inferior y a la presencia del reborde -5-.

Al colocar el cono, indicado con la referencia general -14-, su tubo o soporte -15- queda más centrado a causa de la presencia del cubo -2-. El peso del paquete de hilado tensa la tela -9-, que se ciñe contra la arista inferior del mismo, indicada en -16-, y se mantiene en esta relación cualquiera que sea el estado de consumo del cono.

Este contacto hace que el hilo que se desenrolla del cono, visible en -17-, quede retenido por la tela -9- y no se desplace hacia el centro del conjunto, mientras que, por otra parte, es retirado suavemente por el tiro de la máquina.

La sencillez del dispositivo es evidente, así como lo es la facilidad con que puede ser adaptado a cualquier fileta convencional.



31 JUL 1919

- Serán independientes del alcance de la presente invención los detalles accesorios y demás características constructivas no esenciales, empleadas en la puesta en práctica de la misma, por quedar todo ello comprendido dentro del espíritu de las siguientes reivindicaciones.
- 5.

- . -

N O T A

Se reivindica como objeto del presente modelo de utilidad:-

10. 1. Soporte de conos para filetas de máquinas textiles, caracterizado esencialmente por el hecho de comprender un cubo central, provisto de un orificio de guía ajustable sobre la espiga centradora del soporte de fileta, del que parte radialmente una base de apoyo sobre el plato soporte de dicha fileta, rematada en su contorno por una pared anular que se extiende hacia arriba y en cuyo borde se halla fijado el contorno de una lámina elástica, anclada centralmente a un aro libremente desplazable sobre el cubo, y que es tendida por el peso del cono, que se apoya sobre ella en contacto permanente por su borde externo inferior.
- 15.
20. 2. Soporte de conos para filetas de máquinas textiles, de acuerdo con la reivindicación 1, caracterizado esencialmente por el hecho de que la base de apoyo está formada por un plato inferiormente cóncavo y cerrado



31 JUL

por un nervio anular que ajusta sobre el canto del plato soporte de la fileta.

5. 3. Soporte de conos para filetas de máquinas textiles, de acuerdo con la reivindicación 1, caracterizado esencialmente por el hecho de que el borde de la pared anular de la base tiene un nervio saliente externo, alrededor del cual pasa la lámina elástica para adaptarse a la superficie exterior de dicha pared, contra la cual es fijada mediante un aro ceñidor.

10. 4. Soporte de conos para filetas de máquinas textiles.

La presente memoria descriptiva consta de seis hojas foliadas escritas a máquina por una sola cara.

Barcelona, 31 de julio de 1973

Juan GUERRERA COSTA

p.a. I. PONTI

P. P.



31

FIG. 1

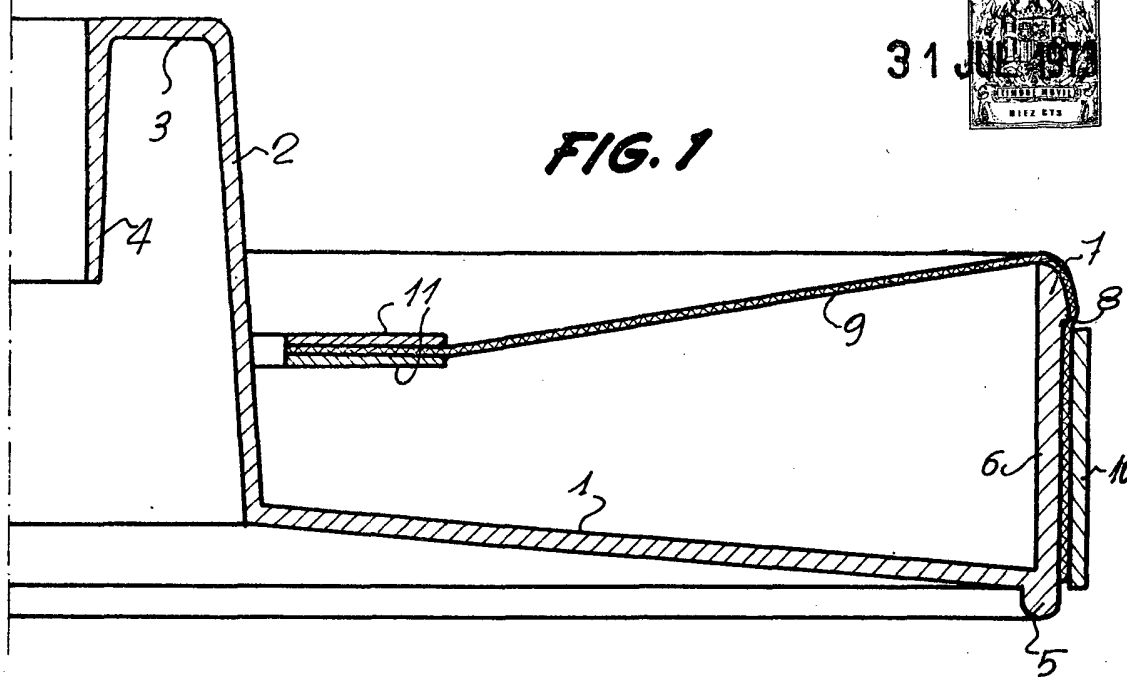
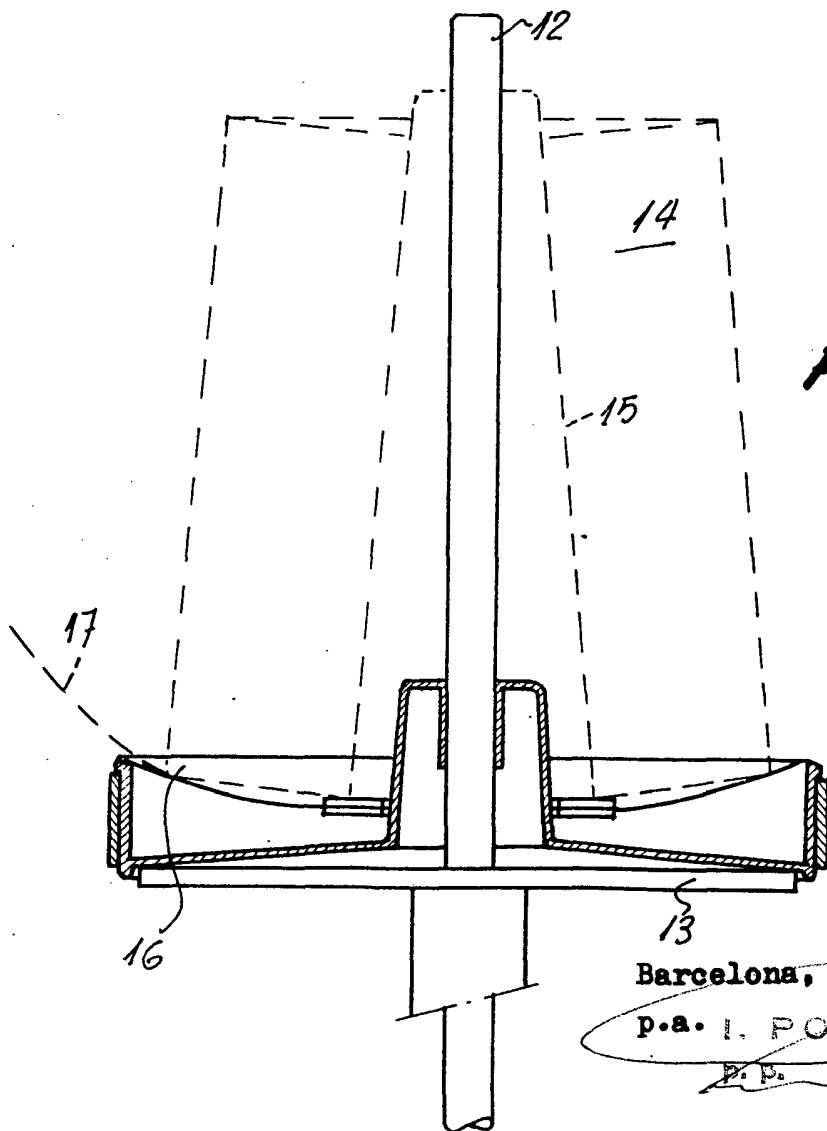

FIG. 2



Barcelona, 31 JUL. 1973

p.a. I. PONTI

P. P.

2/070003