



193904

193904

MEMORIA DESCRIPTIVA

que se acompaña a una solicitud de PATENTE DE INVENCION, por veinte años para España y Posesiones, por "UN EMISOR PERFECCIONADO DE SONIDOS CON MECANISMO REGULADOR DE FRECUENCIA Y MOVIMIENTO DE LOS MEDIOS REPRODUCTORES", a favor de Don Amador Liñeira Miguelez, de nacionalidad española y residente en LA CORUÑA, San Andrés, 89 y 91.

5 El presente invento tiene por objeto un emisor de sonidos perfeccionado, accionado eléctricamente (por baterías o pilas) o bien a mano, mediante un pulsador mecánico, aplicable a propagandas comerciales, señales, avisos, llamadas etc., y susceptible de ser instalado en forma estacionada o fija, o tambien adaptado a cualquier medio de locomoción.

10 Este dispositivo de características propias, consiste esencialmente en una caja de planta rectangular, salvo un apéndice o ensanchamiento en uno de sus extremos que lleva en uno de sus costados la bocina o amplificador, y en sene

12



193904

15 tido diagonal saliendo del ángulo opuesto de la parte anterior el pulsador de marcha o funcionamiento del aparato. Por su parte superior esta caja consta de una tapa de la misma planta que el cuerpo con un ensanchamiento hacia su parte posterior de forma curvada irregular y que recuerda algo la vejiga de las gaitas, que constituye la cámara de resonancia. Interiormente, está acoplado el mecanismo destinado a accionar el eje soporte del platillo para discos parlantes u otro medio mecánico reproductor del sonido con sus dispositivos propios según la índole del medio de que se trate (disco de fonógrafo, cinta magnétofonica etc.) y que aquí no vamos a referir limitándonos al conjunto de dispositivos mecánicos relacionados con el pulsador.

20
25 A título ilustrativo acompañan a la presente planos cuyos dibujos representan:

La fig. 1ª es una vista en perspectiva y otro desde arriba del conjunto del aparato por su parte externa o caja.

30 La fig. 2ª, es una vista del conjunto de los mecanismos de marcha y velocidad vistos por el costado izquierdo del chasis o bastidor.

La fig. 3ª, es una vista en planta por la parte superior del conjunto mecánico de la figura anterior.

35 En primer lugar y refiriéndonos a la parte mecánica ya repetida (figs. 2ª y 3ª), vemos el chasis o bastidor, constituido por dos chapas o placas 5 y 4 de las que la superior es más corta con una planta triangular y la segunda rebasa el tambor 3 estas dos placas están unidas por unos espárragos o columnas, 1 en su parte posterior
40 y el eje 2 de giro del tambor. Este tambor es un cilindro en cuya superficie hay dos filas de sectores rectangula-



45 res 22 o recuadros, cuyo marco está en resalte y dispues-
tos de manera que los espacios o intervalos entre recua-
dros de una fila corresponden con los recuadros de la
otra. Unido por un tornillo al espárrago o columna 1 de
la izquierda del bastidor, y en la parte inferior, para
que coincida con los recuadros 22 de esta fila del tam-
bor hay una palanca rígida, 15c destinada a impedir con
50 su punta libre el retroceso del tambor. De la misma mane-
ra a la derecha del bastidor hay otra palanca análoga que
no se aprecia en el dibujo, pero más flexible para desem-
peñar la función de frenar respecto de los recuadros de
la fila superior del tambor.

55 El pulsador consta de un brazo tubular compuesto
de tres sectores 19, 20, 24 con un botón cilíndrico de
canto espoleado 25 y que por su parte opuesta termina en
una horquilla semi-cilíndrica 18 cuyo brazo izquierdo más
largo está biselado o afilado en uña para coincidir con
60 los resaltes de los recuadros 22 de la fila inferior del
tambor. Los dos primeros sectores 19 y 20 de la varilla
del pulsador, el segundo de mayor diámetro que el primero
son fijos, pero el segundo, 20 es hueco para enchufe del
tercer sector 24 que se aloja en él, de manera que pueda
deslizarse para avanzar y retroceder entre ciertos lí-
65 mites que establece la acción de un tasador de velocidad
y freno 21 el cual es un taco fijo en el sector 20 y en
su parte anterior de la que rebasa en su mitad resbalan-
do sobre 24 y que en su interior lleva un muelle desti-
nado a hacer tope con la horquilla 18 del pulsador.

70

El regulador consta de una guía 8 que en una ple-
tina lisa en cuyo extremo tiene un corte para aloj amien-
to en el tornillo de sujección 16 de la chapa superior



193904

75

del chasis 5 y que en su parte opuesta o anterior está doblada en ángulo recto con una pieza 9 a la que se sujeta mediante un tornillo otra pletina 10 que, por su extremo inferior, está taladrada para paso del sector 20 del pulsador al que va fija y con el que es solidaria.

80

Debajo del tambor 3 y sobre la base 4 del chasis, va una rueda dentada 17 que hace girar un primer eje de transmisión 15, inmediato al tambor por su parte posterior a cuyo eje es paralelo, y el cual engrana a su vez con un segundo eje de mayor diámetro 11 que sobresale por la parte superior 5 del chasis y tiene primero un rebaje 12 y luego un vástago rescado 13 para ajuste y sujeción del plato sobre el que reposarán los discos parlantes u otro sistema reproductor del sonido.

85

Descritos los mecanismos de las figs, 2ª y 3ª, su funcionamiento es fácilmente comprensible.

90

Accionando el pulsador, al oprimir el botón 25, avanzan los sectores 19-20 de su manguito y, con el segundo la plancha o pletina 10, así como el tasador de velocidad 21 que resbala sobre 24, que ya ha empujado la horquilla 18 y con ella, apoyando su uña en uno de los recuadros de la fila inferior del tambor hacen girar éste a derechas. A su vez, la palanca 10 al avanzar impulsa el regulador 9 con su guía 8 todo lo que permite la abertura de su extremo en la flojedad del tornillo 16 (fig. 3).

95

100

Por otra parte el tasador o taco 21, ha avanzado hasta topar con la horquilla 18 y, por la acción de su muelle, retrocede, luego de haber avanzado un recuadro de espacios o tiempos del tambor, facilitando también al retroceso del manguito 19-20 del pulsador y, por tanto, de la horquilla 18 para un sucesivo avance y presión sobre el



193904

105

siguiente recuadro del tambor

El retroceso del tambor, entre tanto, es impedido por la palanca muelle 14.

110

En su giro, el tambor transmite movimiento al primer eje 15 que mediante su rueda 17, a su vez, lo transmite al segundo eje 11 que acciona el plato o plataforma de los discos, cuya plataforma puede ser frenada por el regulador 9.

115

Mediante las correspondientes transmisiones se puede accionar también eléctricamente todo el sistema, siendo entonces inoperante el pulsador manual.

120

Los discos o medios de reducción sonora, mediante su correspondiente picú (pick-up) o análogo en conexión con altavoz por cualquiera de los sistemas practicados producen su efecto emisor ya conocido y por tanto no ilustrado en los planos ni descrito en esta memoria, por no ser objeto del invento.

125

NOTA.- Descrito suficientemente cuanto precede, solo resta consignar que lo que se declara como de propia y nueva invención del solicitante, es lo esencialmente contenido en las siguientes

REIVINDICACIONES

130

1.- Un emisor perfeccionado de sonidos con mecanismo regulador de frecuencia y movimiento de los medios reproductores, caracterizado esencialmente por consistir en una caja provista de altavoz y cámara de resonancia, en cuyo interior se han dispuesto el conjunto de mecanismos para el movimiento, eléctrico o manual, así como los dispositivos ya conocidos de reproducción de sonidos, accionados principalmente por dicho conjunto de mecanismos a base de un tambor (3) giratorio solo en un sentido a in-

135



193904

térvalos calculados y sincronizados con el avance y retroceso de un pulsador manual, (19), (20), (24).

140 2.- Emisor perfeccionado de sonidos, con mecanismo regulador de frecuencia y movimiento conforme a la reivindicación anterior, esencialmente caracterizado por constar de un bastidor, cuerpo o chasis compuesto de dos chapas paralelas, inferior (4) y superior (5) unidas en su parte posterior y mantenidas rígidamente por patillas

145 (1) y en la anterior, por el eje (2) del tambor (3) que en su cilindro tiene dispuestas dos filas de recudros espaciados y en resalte de manera que los de una fila son alternos respecto los de la otra y destinados, los inferiores a recibir el impulso del brazo izquierdo de la horquilla (18) del pulsador y los superiores a rozar para

150 frenaje en una palanca-muelle provista a la derecha.

155 3.- Emisor perfeccionado de sonidos con mecanismo regulador de frecuencia y movimiento conforme a la reivindicación anterior y tambor (3) de giro en dirección única por impedir su retorcido y cambio de sentido del giro una palanca-muelle (14) provista en la parte izquierda del chasis a la altura de los recuadros inferiores del cilindro.

160 4.- Emisor perfeccionado de sonidos con mecanismo regulador de frecuencia y movimiento, conforme a las reivindicaciones 2 y 3, caracterizado por haber dispuesto el tambor de manera que transmita movimiento a un primer eje 15 y, este a su vez, mediante rueda (17) al eje vertical (11) de sustentación y giro de la plataforma o plato porta discos u otros medios de reproducción del sonido.

165 5.- Un emisor perfeccionado de sonidos con mecanismo regulador de frecuencia y movimiento conforme a la primera reivindicación caracterizado por haber dispuesto



170 para su accionamiento manual el pulsador (19), (20) con
 botón (25) enchufado al manguito (24) de la horquilla
 (18) y desplazable entre ciertos limites, combinado con
 el juego del tasador (21) y regulador de velocidad y fre
 no (9) de los que es solidario en ciertas posiciones ex-
 tremas.

175 6.- Un emisor perfeccionado de sonidos, con meca-
 nismo regulador de frecuencia y movimiento, conforme a la
 reivindicación anterior y tasador caracterizado por con-
 sistir en un taco (21) fijado al extremo del tubular (20)
 del pulsador, de manera que sobresalga su mitad para res-
 180 balar sobre el manguito (24) hasta topar con la horqui-
 lla (18) y, mediante acción de un muelle alojado en su
 interior determine el retroceso del pulsador para soltar
 la horquilla del cilindro del tambor.

185 7.- Un emisor perfeccionador de sonidos, con meca-
 nismo regulador de frecuencia y movimiento, conforme a las
 reivindicaciones 5 y 6, y dispositivo de regulación y
 freno caracterizado por consistir en una palanca o brazo
 (10) unidos verticalmente al tubular (20) del pulsador y
 que en su extremo superior libre tiene unida por pasador
 a tornillo la pieza (9) vertical de una pletina o guía
 190 (8) doblada por un extremo en ángulo recto y por el otro
 sujeta en flojedad merced a una abertura en horquilla al
 tornillo (16) de la chapa superior (50) del chasis, todo
 ello de manera que tiene cierta holgura en ambos extremos
 y mediante la pieza (9) sobre la que resbala la parte in-
 195 ferior de la plataforma o plato de giro de los discos ac-
 tue de freno y reguladora de velocidad.

8.- "UN EMISOR PERFECCIONADO DE SONIDOS CON MECA-
 NISMO REGULADOR DE FRECUENCIA Y MOVIMIENTO DE LOS MEDIOS
 REPRODUCTORES"

19390



Todo según queda descrito en la presente memoria que consta de ocho hojas foliadas y mecanografiadas por una sola cara con ciento noventa y nueve líneas y dibujos que se acompañan.

Madrid, 13 de Julio de 1.950.

P.A.

Marayo
EL AGENTE OFICIAL.



13 JUL 1950

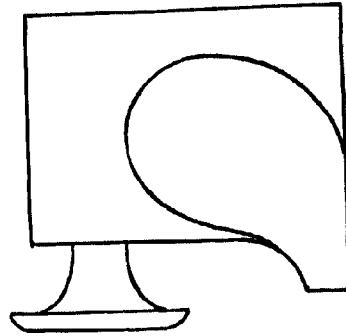
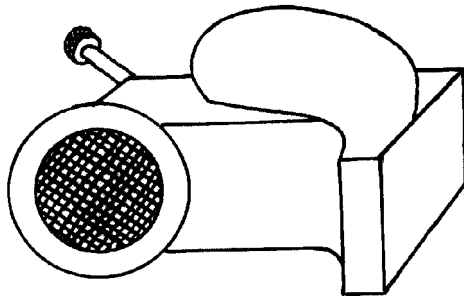

Fig. 1

193904

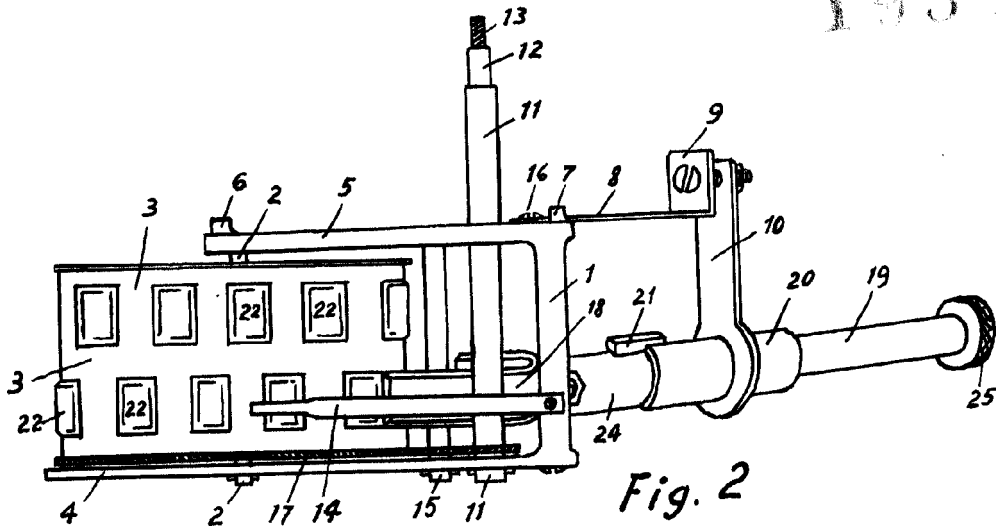

Fig. 2

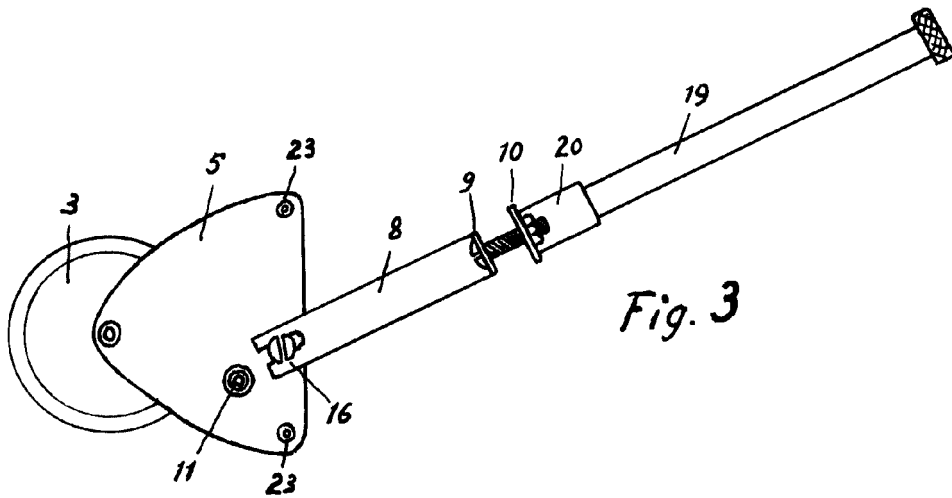

Fig. 3

ESCALA VARIABLE

Madrid 13 Julio 1950