

49273

193876

3 AGO



Int. Cl.:

B G O R

M E M O R I A   D E S C R I P T I V A

para un MODELO DE UTILIDAD, por veinte años, relativo a "SOPORTE PARA PLACA DE MATRICULA", a favor de DON LORENZO y DON MELITON RANZ DE LA CRUZ, de nacionalidad española, residentes en MADRID.- Camino de Hormigueras, Calle A, s/n.

- - - oOo - - -

El soporte que seguidamente se describe como objeto de esta solicitud de Modelo de Utilidad está concebido para su utilización con las placas de matrícula de uso preceptivo en vehículos automóviles, de acuerdo con el vigente Código de Circulación.

5.-

Tales placas de matrícula resultan por sí mismas endebles y, montadas sin otro soporte, pueden muy fácilmente y muy pronto sufrir serios deterioros por golpes o incidencias similares.

193876



10.- Este soporte, además de su función genérica, asociada a la de refuerzo que acaba de indicarse, facilita en gran manera, como elemento intermedio, la sujeción de la placa al vehículo.

15.- Se caracteriza por presentar una configuración de bandeja, con un fondo plano y rebordes perpendiculares en sus cuatro costados, presentando en dos de tales costados opuestos una especie de quiebro saliente con unos orificios en la parte de fondo abarcados por el mismo, de manera que unas piezas configuradas a modo de enganche sirven para fijar un marco, del que inmediatamente se hablará, a dicho fondo.

20.- Con interposición de piezas amortiguadoras tales como recortes, tacos o similares de espuma de poliuretano, espuma de goma, etc., se apoya la placa contra el mencionado fondo, quedando contorneada por el reborde del mismo.

25.- A modo de tapa de este conjunto se dispone un marco, con sección en L, que encaja sobre el reborde y enmarca frontalmente la placa, de conformidad con lo establecido en el Código de la Circulación.

30.- Las antes mencionadas piezas de fijación presentan el mismo perfil que la sección de las ramas del marco y se sujetan en los orificios también antes aludidos por



35.- medios tan sencillos como introducción de las lengüetas de que van dotadas en los orificios de la bandeja y deformación posterior de las mismas, por aplastamiento, retorcimiento, etc, lo que no excluye otros medios tales como remachado, atornillado, etc.

40.- La pieza base o bandeja puede sujetarse firmemente al vehículo por su fondo, quedando tales medios de sujeción inmediatamente ocultos por la placa de matrícula.

45.- Con objeto de hacer más claramente comprensible cuanto antecede, poniendo al propio tiempo de relieve otras características y ventajas de este soporte, se describe seguidamente un ejemplo de realización práctica del mismo, no limitativo, ilustrado en los dibujos adjuntos, en los cuales:

50.- La figura 1ª muestra en perspectiva y ordenadamente despiezado el conjunto de elementos, incluyendo la propia placa de matrícula.

La figura 2ª muestra el mismo conjunto, también en perspectiva, totalmente armado.

Y, finalmente, la figura 3ª corresponde a la sección por A-B de la figura 2ª.

Así pues, haciendo primeramente referencia a la



55.- figura 1ª se ve que este soporte se compone del cuerpo, caja, bandeja o soporte propiamente dicho -1- configurado en bandeja rectangular, por ejemplo en chapa plegada, con rebordes horizontales -2- y verticales -3-, perpendiculares.

60.- Los rebordes -3- presentan, en sus zonas medias, un quiebro constituido por una parte -4- del mismo reborde, en un plano ligeramente desplazado hacia el exterior, paralelamente a -3-.

65.- La especie de caja así formada está destinada a recibir en cada caso, adecuadamente apoyada por el exterior la correspondiente pieza -5-, que es la placa de matrícula propiamente dicha.

70.- Cada pieza -5- presenta unas lengüetas -7- que, introduciéndose en las ranuras u orificios -6- de la parte de fondo correspondiente a la caja formada por -4-, permiten, por deformación ulterior, su aplastamiento, plegado, retorcimiento, etc., la firme sujeción a -1- de dichas piezas -5-.

75.- En el fondo de -1- se sitúan unas piezas de apoyo amortiguadoras, para evitar los ruidos de chapas sueltas una vez montado el conjunto, especialmente la propia placa -8- que, rematada por el marco -9- que se encaja sobre -2-



y -3- queda así firmemente asociada a -1-.

80.- Queda puesto en evidencia que la pieza -1- puede sujetarse al vehículo y que la matrícula -8- está firmemente sujeta al conjunto en la medida que lo esté el marco -9-.

85.- A esta última sujeción se destinan las piezas -5-, de las que ya se ha hablado, que presentan un perfil análogo al de las ramas del marco -9- sobre las que cabalgan, sujetándolas por el exterior, a modo de grapas.

90.- Evidentemente, respecto a lo descrito e ilustrado pueden introducirse en la práctica cuantas modificaciones de detalle, por no alterar lo esencial de este Modelo tengan cabida en el marco de las reivindicaciones que siguen.

#### NOTA

Descrito suficientemente el objeto de esta solicitud se declaran de novedad las siguientes

95.- REIVINDICACIONES

1º.- Soporte para placa de matrícula, caracterizado por componerse de una base o soporte propiamente dicho a modo de bandeja, de fondo plano y rebordes superior, inferior y laterales, presentando estos últimos, en sus zonas medias sendas aletas paralelas y desviadas ligeramente

100.-



105.- hacia el exterior, esto es, presentando tales rebordes un quiebro a modo de caja, el fondo de la cual, correspondiente a la parte afectada del fondo general de la bandeja, presenta unos orificios para recibir en ellos las lengüetas de fijación de unas piezas destinadas a sujetar la otra parte componente del conjunto, que es un marco exterior, quedando la placa de matrícula aprisionada entre dichos dos elementos, interponiéndose entre ella y el fondo piezas de material amortiguador de cierta elasticidad.

110.- 2ª.- Soporte para placa de matrícula, según la reivindicación primera, caracterizado además por el hecho de que, formando la bandeja, la placa de matrícula y el marco una vez encajado este en aquella, un todo único que se sujeta al vehículo a través de dicha bandeja de fondo,

115.- queda el marco firmemente asociado al repetidamente citado fondo mediante las citadas piezas que, a modo de grapas, reproducen el perfil de las ramas del marco sobre las que cabalgan, sujetándose a la bandeja por deformación de sus lengüetas introducidas en los antes mencionados

120.- orificios de aquella, sirviendo las partes de reborde situadas hacia el exterior de apoyos exteriores para dichas grapas.

4:12:78

- 7 -

193876



3ª.- SOPORTE PARA PLACA DE MATRICULA.

Todo conforme se describe y reivindica en la presente memoria descriptiva que consta de siete hojas y se ilustra con los dibujos que a la misma se acompañan.

Madrid tres de agosto de mil novecientos setenta y tres.

DON LORENZO y DON MELITON RANZ DE LA CRUZ.

p. a.

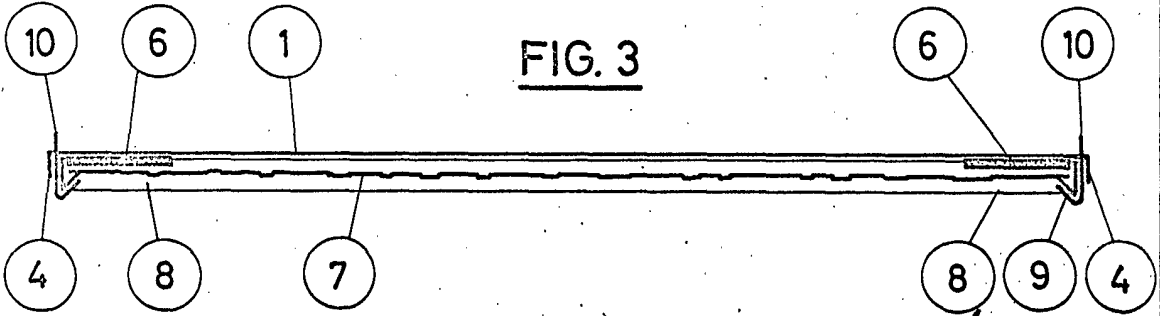
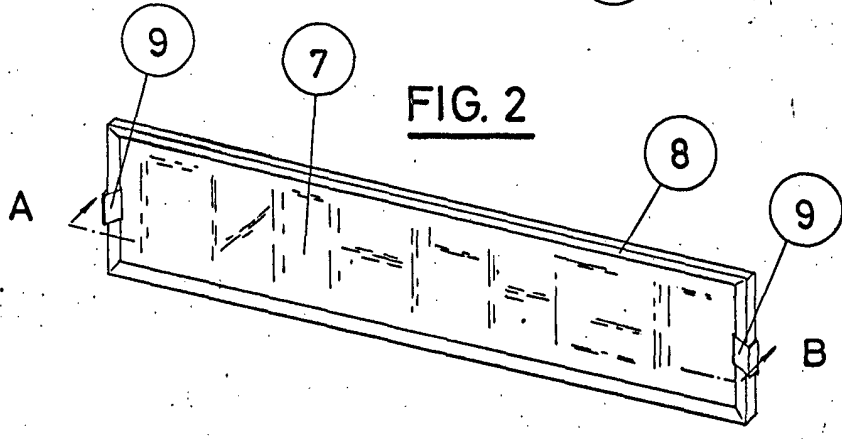
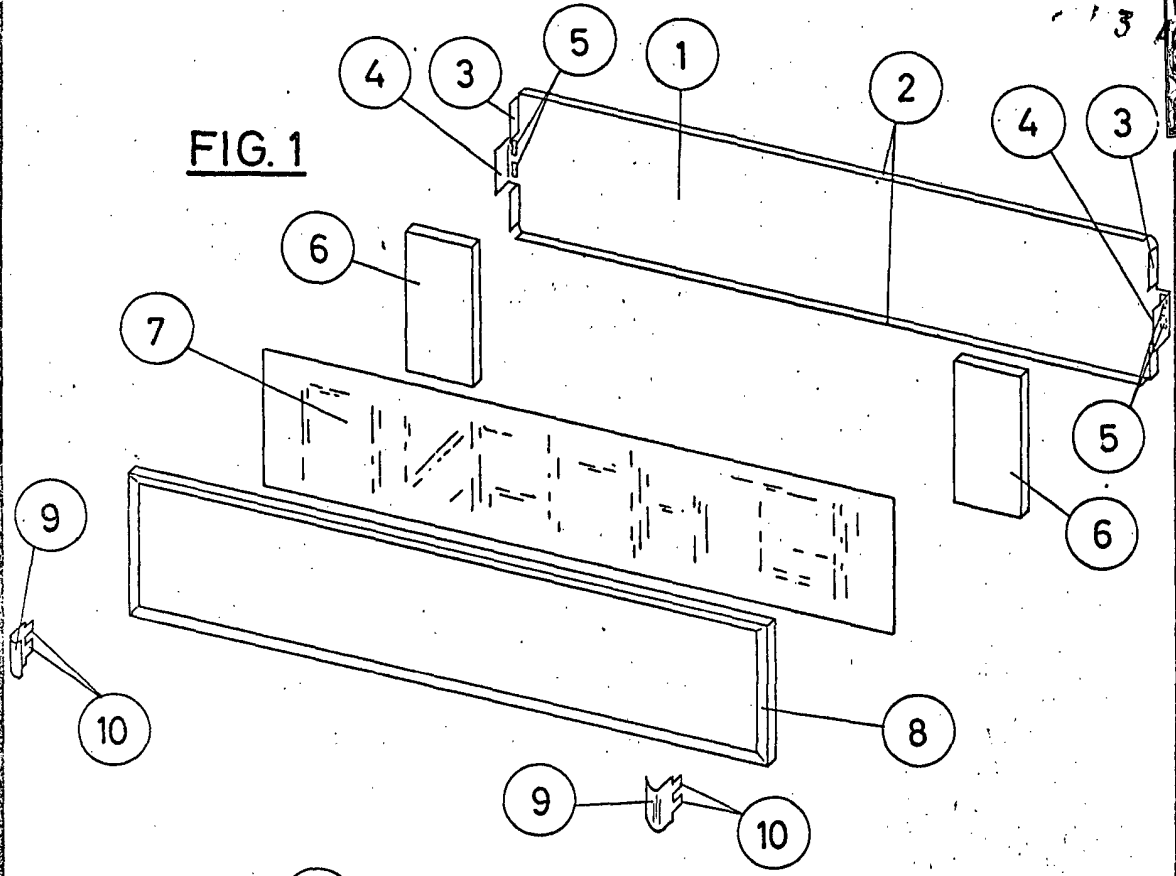

Madrid, 3 de Agosto de 1973

*[Handwritten signature]*

ESCALA VARIABLE