

193864

- 3 H50



B62B

MODELO DE UTILIDAD

por 20 años

A favor de JANE, S.A. sociedad mercantil española,
domiciliada en BARCELONA, Cartagena, 203. - - - -

Por: "ARTICULACION PERFECCIONADA PARA RESPALDOS DE
COCHES-SILLA". - - - - -

MEMORIA DESCRIPTIVA

Se refiere el presente modelo de utilidad a
una articulación perfeccionada pensada y diseñada
expresamente para su aplicación a los respaldos rígidos
5 de coches-silla infantiles o similares.

En efecto, es sabido que cuando los coches-
-silla o similares llevan respaldo rígido éste debe
articularse para poder variar la inclinación del
mismo. En todos los casos tal articulación se ha llevado
10 a efecto en los laterales del cochecito, por cuyo



motivo éstos venían condicionados a poseer zonas apropiadas para tal fin, con lo que se restringía la posibilidad de adopción de cualquier forma para los mismos.

5 Ello queda solucionado completamente con el actual modelo cuya característica esencial radica en el hecho de que el punto de articulación del respaldo se lleva a cabo sobre la tijera o lateral de la armazón de base del coche, con lo que los
10 laterales del asiento pueden adoptar cualquier configuración sin restricción alguna para ellos, por ejemplo para su entrega a las ramas del manillar del cochecito, o bien para formar una barandilla frontal para el asiento.

15 Con el fin de facilitar la explicación se acompaña a la presente memoria descriptiva una hoja de dibujos en la que se ha representado un caso práctico de realización, el cual se cita solo a título de ejemplo no limitativo del alcance del presente
20 modelo de utilidad.

En dicho dibujo:

La figura única representa una vista lateral de una posible realización de coche-silla a la que se ha incorporado la actual articulación.

25 Según tal figura, la articulación perfeccionada para respaldos de coches-silla objeto del presente modelo de utilidad está constituida por un punto -1- de libre giro de la armazón -2- del respaldo, emplazado en una de las ramas de la tijera -3- o laterales del
30 bastidor de base del cochecito.



De dicho punto puede arrancar la armazón
-4- para el asiento que se sustenta con el tirante
-5- de la misma tijera.

5 Tal articulación en -1- irá combinada con el
dispositivo de bloqueo más apropiado que fije las
posiciones del respaldo -2- que se representa también
en la figura en otras posiciones -2'- y -2''- con
línea de trazos.

10 Con ello se permite que el lateral del
cochecito lo constituya por ejemplo un simple marco
horizontal en "U" -6- no precisando de tramos descen-
dentes donde instalar la articulación del respaldo.

15 El modelo, dentro de su esencialidad, puede
ser llevado a la práctica en otras formas de realización
que difieran sólo en detalle de la indicada únicamente
a título de ejemplo, a las cuales alcanzará igualmente
la protección que se recaba. Podrá, pues, fabricarse
esta articulación perfeccionada para respaldos de
20 coches-silla en cualquier forma y tamaño, con los
medios y materiales más adecuados y con los accesorios
más convenientes, por quedar todo ello comprendido en el
espíritu de las siguientes reivindicaciones.

N O T A

25 Se reivindica como objeto del presente modelo
de utilidad:

1.- Articulación perfeccionada para respaldos
de coches-silla, particularmente respaldos rígidos,
caracterizada esencialmente por estar constituida por
un punto de giro libre emplazado en la tijera o lateral

193864

- 3



- 4 -

del armazón de base del cochecito, y combinado con el correspondiente dispositivo de bloqueo que fija las posiciones del respaldo, permitiendo ello que los laterales del asiento citado coche-silla puedan adoptar cualquier configuración sin restricción alguna por simplificada que sea.

2.- "ARTICULACION PERFECCIONADA PARA RESPALDOS DE COCHES-SILLA".

Consta la presente memoria descriptiva de cuatro hojas mecanografiadas, foliadas, numeradas y escritas por una sola cara, acompañada de una lámina de dibujos.

Madrid, a

- 3 AGO 1973

JANE, S.A.

p.a.

MANUEL DE KAFTEL
P. P.



1973

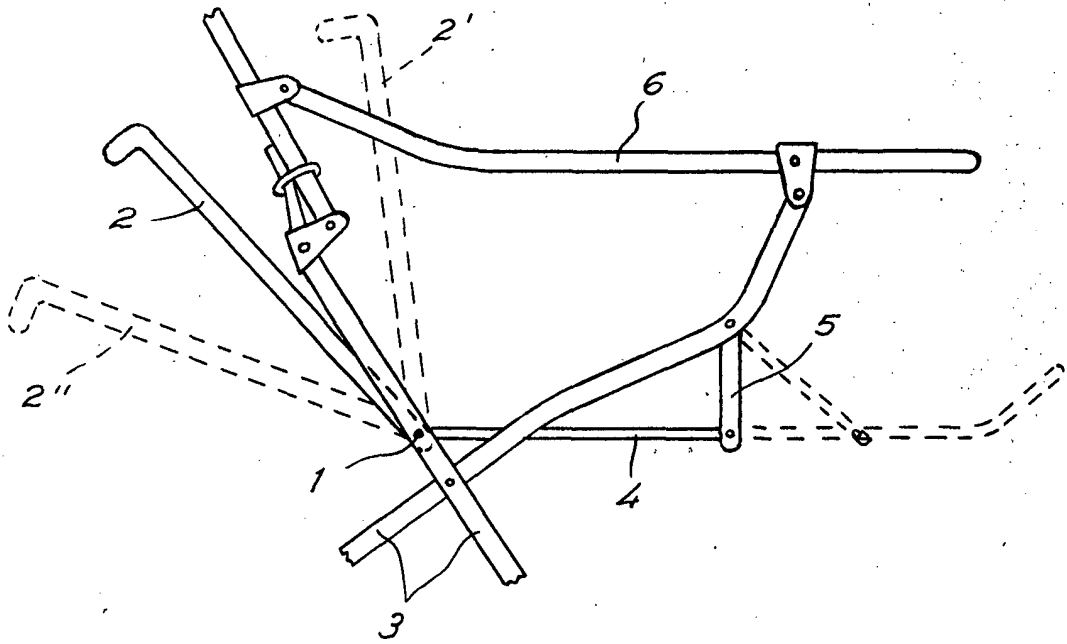

Madrid, 3 Agosto 1973

MANUEL DE JACAN
P. P. *[Signature]*

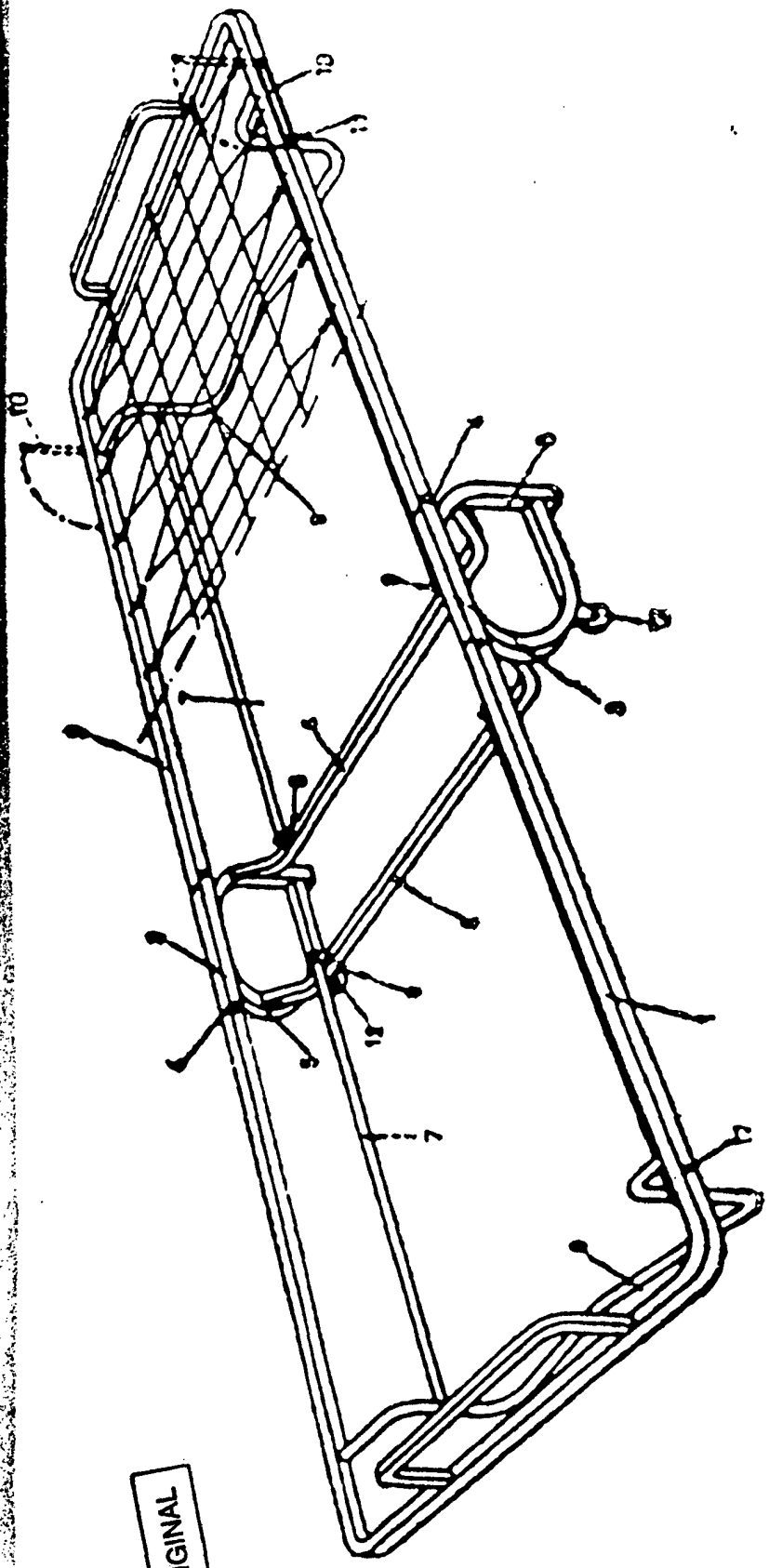

BAD ORIGINAL