

2-10-75

193855



Inv. Clif: 1247 B

193855

MEMORIA DESCRIPTIVA
DE UN
MODELO DE UTILIDAD

Por VEINTE AÑOS, a favor de NEW LOOK ESPAÑOLA, S.A.
domiciliada en BARCELONA, calle Juan de Austria,
76, por:

"MESA"

- La presente solicitud de Modelo de Utilidad tiene por objeto una mesa que ha sido estudiada y realizada de manera que su fabricación es sencilla y económica con la particularidad de que resulta fuerte. La mesa en cuestión es apta para ser empleada como mesa auxiliar y como mesita de noche y es de líneas modernas y sumamente decorativa.
- 5.
10. Concurriendo a todo ello, la mesa que se describe comprende tres piezas laminares inflexio-



- nañas complementarias, dos de las cuales son gene-
15. las y están contrapuestas, formando una doble T cuyo tramo inferior constituye la base de la mesa en tanto que la otra está sujeta sobre la cabeza de dicha doble T, determinando el tablero. La unión de las piezas gemelas se realiza con interposición entre ellas de un cajetín vertical plano
20. que aloja una placa de refuerzo y con ayuda de tornillos, mientras que la pieza de tablero se halla fijada por medio de pletinas exteriores cubrejuntas y con auxilio de listones internos reforzantes.
- Para facilitar la explicación más detallada
25. se acompaña una lámina de dibujos en los que en una única figura en perspectiva se ha representado un caso práctico de realización de la mesa que se cita solamente a título de ejemplo no limitativo del alcance del presente modelo de utilidad.
30. La mesa que se describe consta de tres piezas metálicas laminares gemelas -1- y -1'- y de otra pieza metálica laminar -2-. Las dos primeras están contrapuestas por su tramo central, formando una doble T cuya caza presenta los extremos arqueados
35. hacia arriba. Entre las expresadas piezas -1- y -1'- está dispuesto un cajetín metálico plano -3- que aloja una placa de madera de refuerzo -4-, quedando unidas entre si las referidas piezas -1- y -1'- y el cajetín -3-, así como la placa de refuerzo -4- por cuatro tornillos -5-. El tramo inferior de la
- 40.



doble T formada constituye la base de apoyo de la mesa.

45. Los laterales de la antedicha pieza laminar -2- son arqueados hacia abajo con igual radio que los extremos de la citada cabeza de la doble T, estando los bordes de dichos laterales aplicados sobre los bordes de los citados extremos y quedando unidas las piezas -1-, -1'- y -2- por mediación de dos pletinas exteriores -6- que cubren las juntas y con ayuda de dos listones interiores de refuerzo -7-, constituyendo la pieza -2- el tablero de la mesa. La constitución de la mesa con las tres piezas laminares básicas descritas facilita la mecanización.

55. El modelo, dentro de su esencialidad, puede ser llevado a la práctica en otras formas de realización que difieran tan sólo en detalle de la indicada únicamente a título de ejemplo, a las que alcanzará asimismo la protección que se recaba. Podrá, por tanto, fabricarse la mesa de referencia en cualquier configuración y tamaño y con los materiales y medios más convenientes por quedar todo ello comprendido en las siguientes reivindicaciones.

65. REIVINDICACIONES

PRIMERA.- "MESA", caracterizada esencialmente por el hecho de estar constituida por dos piezas metálicas laminares inflexionadas gemelas contrapues-

793855



70. formando una doble T en la que el tramo inferior determinada la base de la mesa y cuya cabeza tiene los extremos arqueados hacia arriba, comprendiendo la mesa una tercera pieza laminar que, constituyendo el tablero, tiene los bordes laterales arqueados hacia abajo y unidos sobre

75. los bordes de los extremos arqueados de la cabeza de la doble T por medio de pletinas laterales exteriores que cubren las juntas y con auxilio de listones internos de refuerzo.

80. SEGUNDA.- "MESS", según la reivindicación anterior caracterizada por el hecho de que entre las dos piezas gemelas está aplicado un cajetín vertical plano que aloja una placa de refuerzo, quedando unidos los expresados elementos con tornillos exteriores de inmovilización.

85. TERCERA.- "MESA",
 Todo ello tal y como se presenta en la presente memoria que consta de cuatro páginas foliadas y mecanografiadas por una sola de sus caras y planos para su mejor comprensión.

90. Madrid, a

1973
 P.A.
 ALEJANDRO ISUE DOLLAR
 P.A.
[Handwritten signature]

91.

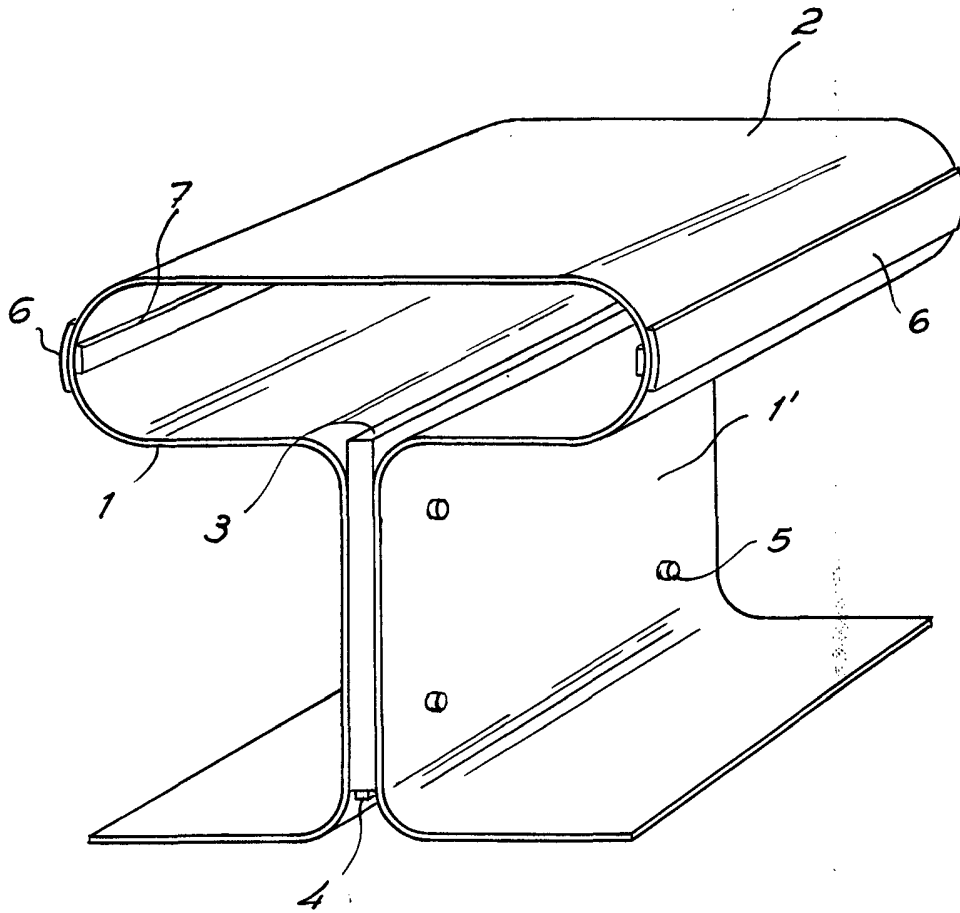

-3 A60. 1973

Madrid, a

P.A.

[Handwritten signature]