

4:12:78

193851

193851



MEMORIA DESCRIPTIVA  
DE UN  
MODELO DE UTILIDAD

Por VEINTE AÑOS, a favor de D. MIGUEL RIBAS MARTI,  
domiciliado en San Juan Despi(Barcelona), Calle Fa  
lange, nº 23, por:

"ACCESORIO PORTA-RADIO O PORTA-CASSETTES".

- La presente solicitud de Modelo de Utilidad -  
tiene por objeto un "ACCESORIO PORTA-RADIO O PORTA  
CASSETTES" concebido y diseñado especialmente para  
ser adaptado a un vehiculo de turismo, fabricado de  
5. forma trapezoidal, presenta en su parte delantera -  
inferior una pared que es acoplable sobre la bande-  
ja dispuesta sobre el tunel de la transmisión en el  
expresado vehiculo. Dicha pared presenta practicada  
una rejilla para el paso del sonido de un altavoz -  
10. que se monta por detras de la indicada pared con -



medios adecuados, preferentemente tornillos. En la parte delantera superior el "accesorio" tiene, encima de la indicada rejilla, una abertura rectangular para el acoplamiento de un receptor de radio o un aparato de reproducción magnetofonica de cassettes. En dicha parte delantera superior existen dos orificios para el paso de los ejes de los mandos de los aparatos.

En su zona superior, el "accesorio" presenta una bandeja portaobjetos, siendo la presencia de esta bandeja una importante característica del "accesorio" en cuestión que con tal bandeja y en combinación con la bandeja citada dispuesta sobre el tunel de la transmisión determina una ampliación del espacio utilizable para la colocación de objetos diversos. La bandeja superior de que esta dotado el "accesorio" hace posible un fácil acceso a objetos de uso inmediato, tales como mapas, gafas, guantes, etc.

La madera de que está constituido el "accesorio" proporciona una gran sonoridad y confiarse al mismo - mucha vistosidad. Además, la madera permite la fácil colocación y extracción de distintivos autoadherentes.

La particular forma en que puede disponerse el "accesorio" bajo el salpicadero y sobre el túnel de la transmisión no obstaculiza el accionamiento del cambio de marchas ni dificulta los movimientos del viajero - sentado al lado del conductor.

#### REIVINDICACIONES

PRIMERA.- "ACCESORIO PORTA-RADIO O PORTA-CASSETTES", - caracterizado por ser especialmente diseñado para aplicarse al vehiculo turismo.

SEGUNDA.- "ACCESORIO PORTA-RADIO O PORTA-CASSETTES", - Según la reivindicación anterior caracteriza



45. do por ser de forma trapezoidal, presentando en su parte delantera inferior una pared acopable a la bandeja dispuesta sobre el tunel de la transmisión del vehiculo en cuya pared esta practicada una rejilla para permitir colocar, tras ella por dentro, un altavoz cuyo acoplamiento se facilita mediante cuatro tornillos — incrustados en la parte interna de dicha rejilla.
50. TERCERA.—"ACCESORIO PORTA-RADIO O PORTA-CASSETTES", según las reivindicaciones anteriores, caracterizado porque encima de la rejilla del altavoz presenta una pared frontal provista de una ventana rectangular que permite la colocación de un receptor de radio de un reproductor de cassette o de un aparato mixto radio-cassette, estando dotada dicha pared frontal de dos orificios para el paso de los ejes de los mandos de los aparatos.
55. CUARTA.—"ACCESORIO PORTA-RADIO O PORTA-CASSETTES", según las reivindicaciones anteriores, caracterizado porque en su parte superior presenta una bandeja porta objetos.
60. QUINTA.—"ACCESORIO PORTA-RADIO O PORTA-CASSETTES", Tdo ello tal y como se presenta en la presente memoria que consta de tres paginas foliadas y mecanografiadas por una sola de sus caras y plano para su mejor comprensión.
- 65.

Madrid, a

P.A.

ALEJANDRO RUIZ COLLAR  
P.

D. Miguel Ribas Martí

103897

Hoja única

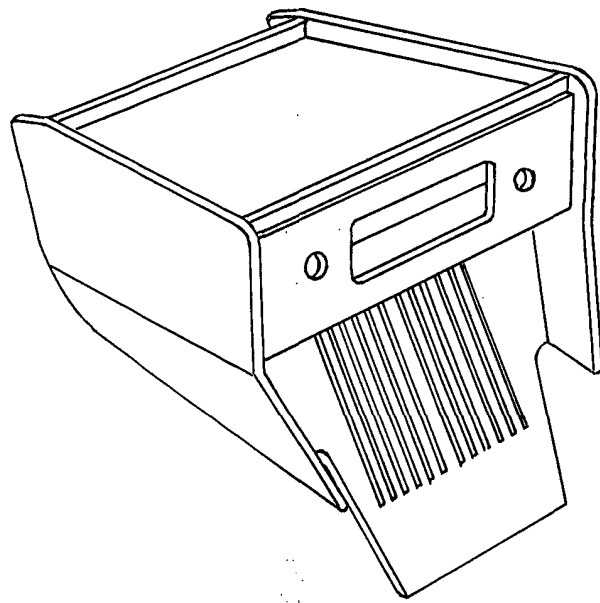

Madrid, de 3 ABO. 1973 de 1.973

ALEJANDRO RUIZ-COLLAR  
M.A.P.