

193846 - 3



TA.

MODELO DE UTILIDAD

=====

Memoria Descriptiva

sobre:

RODAMIENTO.

=====

Solicitante: IBERICA DE CONSTRUCCIONES DE ALUMINIO, S.A., entidad española, residente en Avda. de Burgos s/n, Km. 6,300
-Edificio Davies- (MADRID).

=====

El presente modelo de utilidad tiene por objeto un rodamiento especialmente indicado para puertas de corredera.

Los principales problemas que presentan los
5. rodamientos conocidos están motivados por las dificultades



que entraña su colocación.

La presente invención subsana este inconveniente proporcionando un rodamiento cuyo aro exterior puede ser bien de acero o estar revestido de un material plástico y cuyo aro interior se prolonga exteriormente por uno de los lados terminando en una corona provista de protuberancias, e interiormente esta provisto de rosca, de forma que puede actuar como tuerca para facilitar su fijación encargándose las protuberancias anteriormente mencionadas de evitar que pueda llegar a aflojarse.

Para una mejor comprensión de la presente invención se hace a continuación una descripción detallada con referencia al dibujo adjunto, en el cual se ha representado en perspectiva un rodamiento según la presente invención.

Como puede apreciarse en el diseño el rodamiento se constituye del aro de rodadura 2, ya sea bolas, cilindros etc., y el aro interior 3, el cual se prolonga por uno de sus lados originando una porción 4 externa al rodamiento en sí. Dicha porción 4, presenta en su cara libre una serie de pequeñas protuberancias 5, que están encargadas de efectuar una perfecta solidarización del aro interior a la pieza a la que se ha de aplicar el rodamiento. Finalmente dicho aro interior 3 está, provisto a lo largo de toda su longitud de una rosca interior 6, de forma que puede actuar como una tuerca.

- N O T A -

Descrita suficientemente la naturaleza del invento, así como la manera de realizarse en la práctica, debe hacerse constar que las disposiciones anteriormente indicadas son susceptibles de modificaciones o mejoras de realización en



cuanto no alteren su principio fundamental. Siendo lo que constituye la esencia del referido invento y por lo que se solicita un Modelo de Utilidad por 20 años, sobre: RODAMIENTO; caracterizándose por lo siguiente:

5. 1.- Rodamiento, del tipo que se constituye de un aro exterior, un aro interior y elementos de rodadura intermedios, caracterizado porque el aro interior se prolonga por una de sus caras terminando en una corona circular provista de protuberancias uniformemente repartidas, y porque dicho aro interior está provisto interiormente de rosca, de forma que se puede efectuar su unión a la superficie deseada utilizándolo como tuerca.

10. 2.- Rodamiento, tal y como queda sustancialmente descrito en la presente Memoria e ilustrado en el dibujo adjunto.

15. Esta Memoria consta de tres hojas escritas a máquina por una sola cara.

- 3 AGO. 1973

Madrid,

IBERICA DE CONSTRUCCIONES DE
ALUMINIO, S.A.

J. GOMEZ ACEBO Y MODES
p. p. Firmado: L. García Fernández

103046



ESCALA VARIABLE

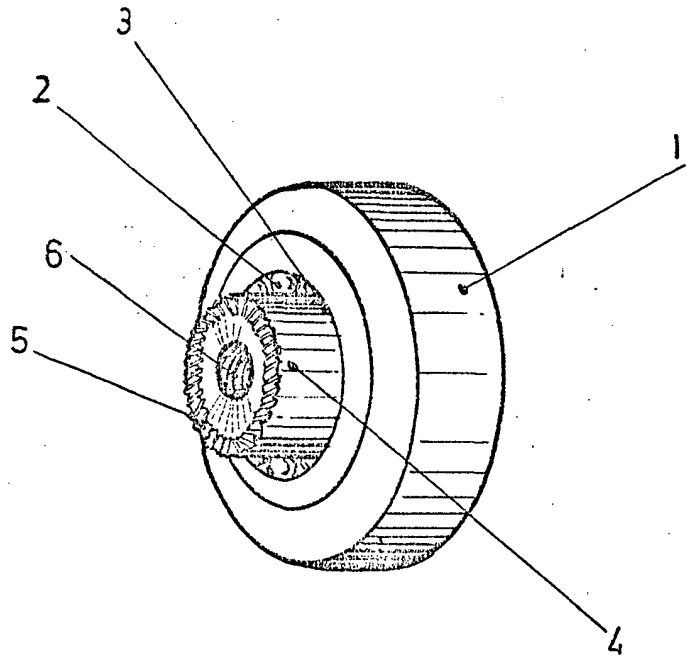

ESCALA VARIABLE

Madrid

- 3 ENE. 1974

J. GOMEZ ACEBS Y MOSES

Prop. Firmador: I. Gaeta Fernández