

193844

193844

- 3 AGO.



Int. Cl.:	B62K

M O D E L O

D E

U T I L I D A D

por "MONOCICLO PERFECCIONADO", a favor de Don FRANCISCO MARTINEZ DIEGUEZ, de nacionalidad española, domiciliado en BARCELONA, calle San Adrián, 36-38.

= . =

MEMORIA DESCRIPTIVA

Los instrumentos que utilizan como elemento motriz la misma energía muscular del usuario, constituyen un tipo de mecanismos cuya utilidad es innegable si favorecen el desarrollo físico humano sin agotamiento, influyendo favorablemente en sus funciones fisiológicas y su complejo psíquico al estimular la capacidad de reflejos y concentración.

5.

Tal es el modelo de la presente invención, que integra un conjunto mecánico adecuado para activar de un modo sencillo, sin peligro de daños, el desarrollo físico y las dotes de equilibrio del usuario.

10.

Esencialmente comprende un cuerpo central, constituí-



do por una rueda de velociciclo, con su correspondiente horquilla de asiento para el eje de la misma, que comporta un sillín en la cúspide de su eje directriz en el que se encuentra acoplado un manillar de una sola dama. El mecanismo comporta en su zona básica un aro circundante en un plano horizontal, perpendicular al de la rueda, fijado mediante dos barras paralelas sobre los ramales de la horquilla. Dicho aro presenta por su parte un juego de pequeñas ruedas, montadas en el eje de giro libre, distribuidas simétricamente bajo el mismo y tangencialmente coplanarias con la rueda del velociciclo sobre un mismo plano, formando un conjunto que mantiene en un plano vertical la rueda de velociciclo y los elementos de asiento y directriz sustentados sobre la misma.

Un juego de pedales acoplados sobre el eje central constituye el mecanismo de acción de un modo similar al de las bicicletas.

En su utilización, el usuario se ve obligado a gobernar el mecanismo desde el sillín y sobre el manillar de un solo ramal, desarrollando sus cualidades de equilibrio hasta alcanzar, si así lo desea, la habilidad característica de un artista circense, simplemente practicar un ejercicio muscular sano para el organismo. El aro circundante protege de su caída al dispositivo, al ampliar la base de sustentación del mismo y por tanto el equilibrio del sistema.

Con objeto de facilitar la explicación, se acompaña a la presente memoria una lámina de dibujos, en la que se representa un caso de realización que se cita a título de ejemplo.

En el dibujo:

La única figura de la lámina muestra una perspectiva



general del mecanismo con todos sus componentes.

5. El dicha figura contemplamos la rueda de velociclo -1- en un plano vertical, cuyo eje -2- asienta en los extremos de la horquilla -3-, sobre la que se encuentra al eje directriz -4-, cuya cúspide comporta el sillón -5- y manillar único -6-.

10. En un plano básico horizontal vemos el aro -7- circundante a la rueda -1-, con las barras paralelas entre sí -8- y -9- y el plano vertical de la rueda -1-, de fijación a la horquilla -3-, las cuales solidarizan el conjunto simultaneando el movimiento de traslación y giratorio dirigido desde el manillar -6-. Dicho movimiento se efectúa en el aro circundante -7- sobre un juego de ruedas -11- simétricamente distribuidas y montadas en sendos ejes de giro libre -12-, tangencialmente coplanarias con la rueda central -1-, que constituye el centro motriz por accionamiento sobre los pedales -10-.

20. La ampliación de la base de sustentación que forma el sistema de apoyo, mantiene el dispositivo en un alto grado de estabilidad, apto para su utilización sin riesgos durante su servicio.

25. La invención, dentro de su esencialidad, se puede llevar a la práctica en otras formas de realización que difieran en detalle de la expuesta en la descripción a título de ejemplo y a las cuales alcanzará las mismas ventajas que se desean obtener.

Se podrá pues construir en otras formas y tamaños, con los materiales más adecuados, por quedar todo ello comprendido en el espíritu de las reivindicaciones.

= . =

- 3 AGO



N O T A

Descrito el objeto y utilidad del presente invento, lo que se declara como no divulgado ni practicado en España, comprende las siguientes reivindicaciones:

5. 1ª.- Monociclo perfeccionado, caracterizado por comprender una rueda central de velociclo en un plano vertical, cuyo eje, provisto de acoplamiento para los pedales motrices, asienta en los extremos libres de una horquilla prolongación de un eje directriz superior, en cuya cúspide se encuentra
10. montado el sillín dotado de manillar de un solo ramal; y por comprender un aro circundante a la citada rueda en un plano horizontal, solidarizado mediante barras paralelas con los ramales de la horquilla, cuyas barras constituyen los elementos simultaneadores de traslación y giro del conjunto; y cuyo
15. aro, a su vez, comprende un juego de ruedas, simétricamente distribuidas y montadas en ejes de giro libre, tangencialmente coplanaria con la rueda central y ampliadoras de la base de sustentación estabilizadora del dispositivo en su posición vertical.

20. 2ª.- Monociclo perfeccionado.

Según se describe y reivindica en la presente memoria descriptiva que consta de cuatro hojas foliadas y escritas a máquina por una sola de sus caras, acompañadas de los dibujos reglamentarios.

25. Madrid, a 3 AGO. 1973

P. a. JAIME ISERN

P. P.

193844

D. Francisco Martinez Dieguez

Hoja Única

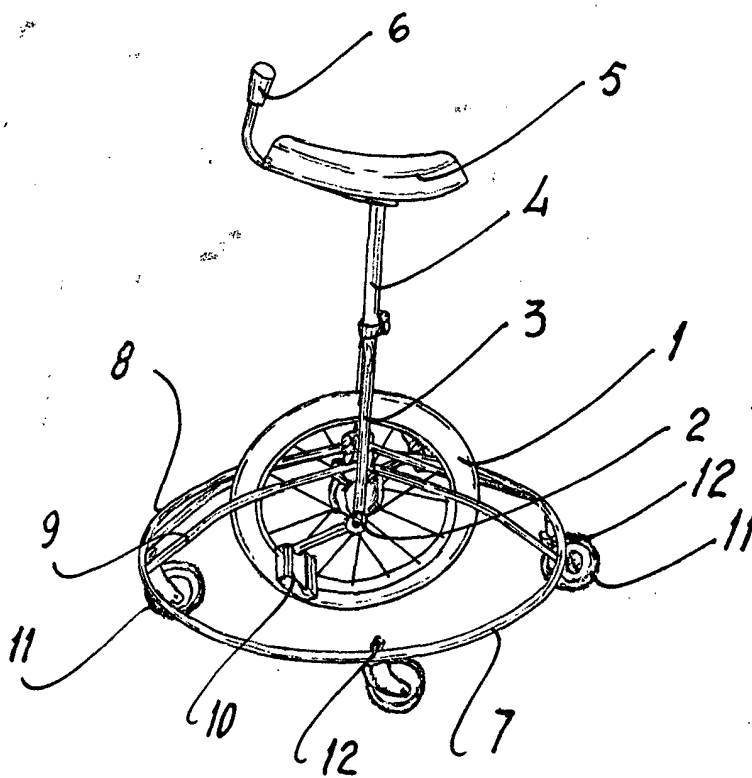
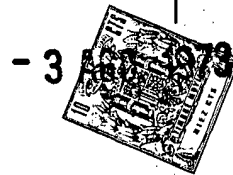

Madrid, a - 3 AGO 1973
p.a. JAIME ISERN

P. P.