

193828



## MEMORIA DESCRIPTIVA

correspondiente a la solicitud de concesión de un.....

### MODELO DE UTILIDAD

SOLICITANTE: MANUFACTURAS Y ARTES DE TOLEDO, S.L.

RESIDENCIA: Crta. Madrid-Toledo Km. 61'900

PLAZA DEL REY- (Toledo)

ENUNCIADO: "SUJETALIBROS PERFECCIONADO".

Prioridad: Patente ..... n.º ..... del .....



193828

1           La presente memoria descriptiva tiene como fin la -  
declaración del objeto sobre el que ha de recaer el privilegio  
de explotación industrial y comercial exclusivo en el territo-  
rio nacional de un Modelo de Utilidad, de acuerdo con la vi--  
5           gente Legislación, que como el enunciado indica se trata de -  
"SUJETALIBROS PERFECCIONADO".

          El objeto del modelo consiste en un sujetalibros --  
formado de dos piezas cada una de ellas compuesta por dos grup-  
sas placas en escuadra y unidas entre si rígidamente, es por  
10           esto que al colocarlas enfrentadas sus caras verticales perma-  
necen paralelas. Una de las piezas lleva acoplada, en la par-  
te central de la cara interior vertical, el mango de una espa-  
da, cuya unión con la plancha se efectua mediante una pequeña  
placa adosada rígidamente a aquella, la otra pieza presenta -  
15           parte de la hoja de una espada colocada en situación análoga  
al mango y a su misma altura de modo que al colocarlas enfren-  
tadas y con los libros entre ellas dá la impresión que éstas  
están atravesados por la espada. Por otro lado esta disposi--  
ción de elementos nos permite retirar el sujetalibros, en ca-  
20           so de necesidad y con toda comodidad, cogiendolo del mango de  
la espada.

          Las superficies exteriores de cada pieza llevas in-  
corporadas una lámina de un material flexible y suave al tac-  
to, que podría ser de naturaleza textil, con lo que se consi-  
25           gue proteger las superficies en contacto, de la posibilidad -  
de ser deterioradas.

          Para comprender mejor la naturaleza del invento en  
el plano adjunto hacemos una representación esquemática de su  
utilización no siendo en absoluto limitativa y susceptible --  
30           por ello de las modificaciones accesorias que no alteren las



193828

1 características esenciales.

La figura 1 presenta una vista del perfil de ambas piezas.

La figura 2 presenta la planta de ambas piezas.

5 La figura 3 es una vista general en perspectiva. En ellas se observan los siguientes detalles.

- 1.- Planchas en ángulo recto.
- 2.- Lámina protectora.
- 3.- Mango de la espada.
- 10 4.- Hoja de la espada.
- 5.- Placa de fijación.
- 6.- Libros.

15 Este objeto está formado por dos piezas cada una de ellas formada por sendas planchas (1) unidas en ángulo recto rígidamente, y en cuya parte exterior llevan adosada una lámina protectora (2) que protege a las superficies en contacto con el sujetalibros. Una de las piezas lleva adosada, en su parte central y perpendicularmente a ella, el mango de una espada (3) sujeta firmemente a la plancha mediante una pequeña placa de fijación (5); la otra pieza lleva adosada, en forma análoga a la anterior, parte de la hoja (5) perteneciente a la misma espada. La disposición de estos elementos es de tal modo, que al poner enfrentadas las dos piezas que forman el sujetalibros, las caras verticales permanecen paralelas y los libros (6) dan la impresión de estar atravesados por la espada (3), (4).

20  
25  
30 Describa suficientemente la naturaleza del presente invento, así como su realización industrial, sólo cabe añadir que en su conjunto y partes constitutivas es posible introducir cambios de forma, materia y disposición en cuanto tales -

193828



1 alteraciones no supongan variación sustancial del mismo.

El solicitante al amparo de los Convenios Internacionales sobre Propiedad Industrial se reserva el derecho de extender esta demanda a los Países extranjeros, si fuera posible, reivindicando las mismas prioridad de la presente solicitud.

NOTA

El Modelo de Utilidad que se solicita como nuevo en España, por veinte años, de acuerdo con la vigente Legislación, deberá recaer sobre "SUJETALIBROS PERFECCIONADO", en todo de acuerdo con las siguientes

REIVINDICACIONES

1ª.- SUJETALIBROS PERFECCIONADO, caracterizado porque presenta dos piezas formadas cada una por dos gruesas placas unidas entre si sólidamente en forma de escuadra, presentando, en la parte central de una de las caras interiores, una el mango de una espada y otra parte de la hoja, perteneciente a la misma espada; esta disposición de elementos es de tal modo, que una vez colocado el sujetalibros en su posición normal, el mango y la hoja quedan enfrentados, su unión a las respectivas placas es sólida y se efectua mediante una pequeña placa de fijación.

2ª.- SUJETALIBROS PERFECCIONADO, en todo de acuerdo con la anterior reivindicación, se caracteriza porque presenta una lámina de material flexible y suave al tacto, que protege a las superficies que estan en contacto con el sujetalibros.

3ª.- "SUJETALIBROS PERFECCIONADO".

Según queda sustancialmente descrito en la presente memoria que consta de cinco hojas mecanografiadas por una so-

193828



1 la cara, acompañada de sus correspondientes dibujos.

Madrid, - 2 AGO. 1973

El Agente Oficial.

MIGUEL FERNANDEZ LOAYSA

P. P.

5

10

15

20

25

30

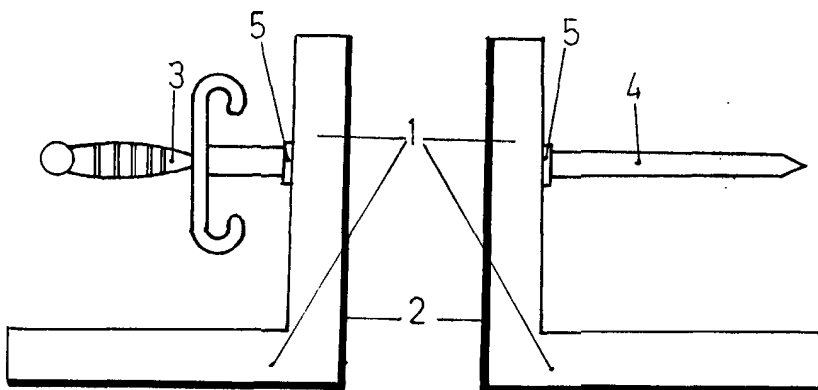

Fig.1

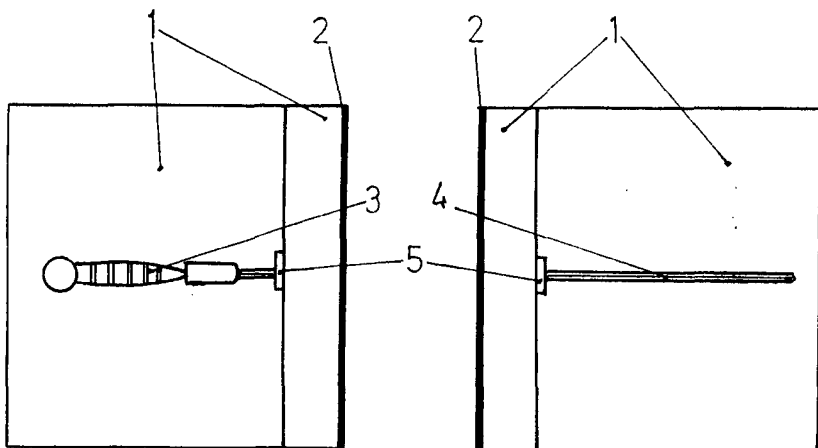

Fig.2

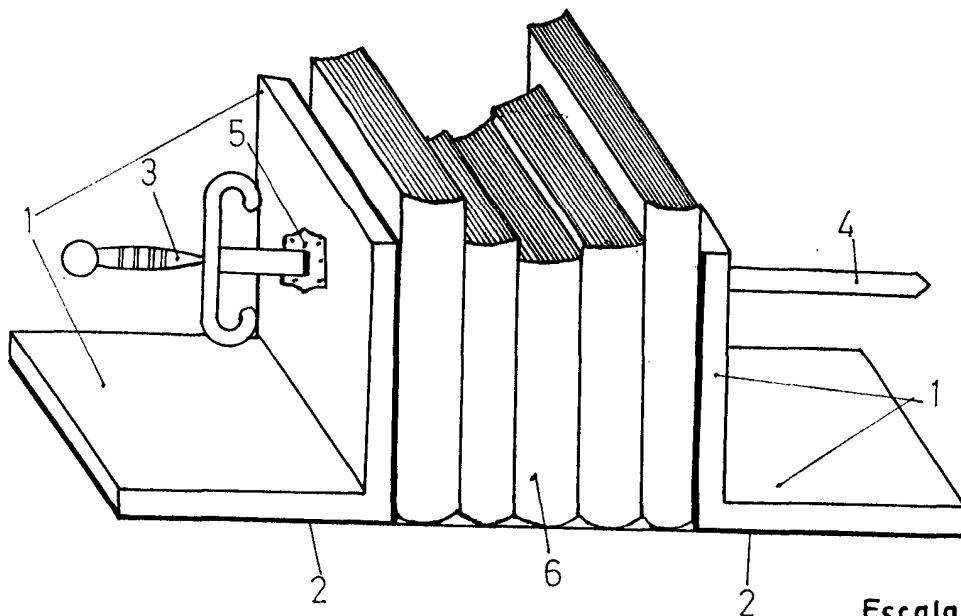

Fig. 3

Escala variable

Madrid - 2 AGO 1973

El Agente Oficial

MANUEL DE AUDA