

193742

Int. Cl.: F16L



MODELO DE UTILIDAD

a favor de

Dn. PEDRO ROYO PUIG, de nacionalidad española,
domiciliado en Barcelona, Ronda General Mitre nº 168-6ª-1ª

por:

»TOMA EN DERIVACION DE TUBERIA»

-o00o-

MEMORIA DESCRIPTIVA

El presente Modelo de Utilidad se refiere a un dispositivo de toma en derivación de tubería, de preferencia tipo metálica para fluidos, que se caracteriza por no ser para
5 ello necesario el corte de la tubería principal y si solo practicar en ella un taladro, por el que se suministra el fluido a la tubería derivada.

El mejoramiento de nivel de vida para muchas familias, motiva que para efectuar la instalación de aparatos, de los

18-8-78

-2- 193742

13



10 vulgarmente llamados electrodomesticos, y que no figuraban en los planos originales de su vivienda, sea necesario efectuar derivaciones, generalmente de agua, con toma de una tuberia e xistente de hierro, latón, cobre, aluminio o similar que como es lógico, pasará adosada a una pared, o estará empotrada en ella.

15 La solución normal hasta el presente, es cortar la tu beria en el punto deseado y en la longitud adecuada, preparar los extremos cortados, enlazarlos mediante la adecuada pieza T, y empalmar en esta la nueva derivación. En algunos casos será necesario desmontar todo un tramo de tuberia y practicar
20 agujeros en paredes.

En base al presente Modelo de Utilidad, no es necesa rio proceder al corte de la tuberia principal, sino que es su ficiente practicar en ella, en el punto y dirección adecuada, un taladro; se aplica contra ella, una pieza especial, y median
25 te una brida se logra el fuerte bloqueo de la tuberia a dicha pieza, que tiene encarado con el agujero de aquella, una conti nuación del mismo que comunica con su extremidad tubular ros cada, para permitir el empalme de la tuberia derivada. Esta pieza especial tiene un asiento curvo para el buen encaje con
30 la tuberia, y para evitar posibles pérdidas de fluido, se intercala entre pieza y tubo, una arandela curvada de forma o mate rial similar.

La brida de bloqueo, es abierta y con sus extremos ros cados con arandela y tuerca de presión. La pieza especial tie
35 ne a ambos lados unas aletas, formando canal intermedia, por la que pasa el brazo correspondiente de brida y presentando el apoyo necesario a la arandela y tuerca que atornillada en su ex tremidad roscada, permite la fuerte unión de la tuberia deriva da. En caso de tuberia empotrada es suficiente descubrir sola

10-8-78

-3-100-4

13 JUN



40 mente unos pocos centímetros.

Naturalmente que los detalles constructivos pueden ser varios, adaptados a los diferentes tipos de tubería y dimensiones diversas; para una mayor comprensión de lo dicho, vamos a detallar un caso constructivo particular, para tuberías corrientes de acero, pieza especial de latón y brida de varilla de hierro; en este caso la tubería derivada es normal a la principal, pero mediante forma apropiada de la pieza especial, podría formar otro ángulo deseado.

50 En la figura 1 se da una vista del conjunto según dirección de la tubería principal, con la mitad derecha en sección; en la figura 2 está otra vista lateral también del conjunto. Los números de detalle que daremos a continuación son válidos para las dos figuras.

55 La tubería principal es la -1-, y la derivada la -2-; la pieza especial de unión es -3-, que presenta a ambos lados un par de salientes -4- y que mediante un roscado -5-, empalma con la tubería derivada dicha -2-. Un redondo curvado -6-, a modo de tirante abraza la tubería principal, pasa por entre los salientes laterales, en que se afianza mediante sus extremidades roscadas -7-, las arandelas -8-, y las tuercas -9-. En la figura 2 se representa cortado este tirante para no dibujar su tuerca de fijación, que al venir en plano inclinado, complica el dibujo.

65 Para la comunicación de la tubería principal -1-, con la derivada -2-, se ha efectuado el taladro -10-; una arandela de goma -11-, intercalada entre tubería principal -1-, y su correspondiente asiento en la pieza especial -3-, asegura contra una posible pérdida del fluido conducido.



70 El anterior modelo detallado, debe solo tomarse como caso particular y no limitativo, podrá ser adaptado a diferentes dimensiones y modificado según la experiencia aconseje, siempre y cuando se respeten las ideas básicas del mismo.

75 N O T A

Se declara de novedad en España el contenido de las siguientes.

R E I V I N D I C A C I O N E S

1ª.- Toma en derivación de tubería para fluidos que se caracteriza por no necesitar el corte de la tubería principal y si solo practicar en ella un taladro circular, frente al cual se acopla una pieza auxiliar, unida fuertemente a aquella mediante una brida. Dicha pieza auxiliar presenta un agujero en correlación con el practicado en la tubería principal, y
85 tiene un extremo roscado para permitir el ataque de la tubería derivada.

2ª.- Toma en derivación de tubería para fluidos según la reivindicación anterior y que se caracteriza por que, la brida es una varilla de acero con extremos roscados formando ángulo y en su parte central curvada para abrazar en parte la tubería principal; la pieza auxiliar presenta un asiento cilíndrico para apoyo de la tubería principal, con intermedio de una arandela de goma o similar, y a ambos lados unas aletas que sirven de apoyo a la arandela y tuerca de sujeción de los extremos de la brida.
95

Todo ello tal como se describe y reivindica en la presente memoria que consta de 5 hojas mecanografiadas por una sola de sus caras y se ilustra con las figuras de la lámina de dibujos adjunta.

10000000

-5-
49374213



100

Barcelona, 13 de Julio de 1973.

P. PUJOL
P. P.

Firmado: J. MAYOL Ing. Ind.



1973

FIGURA 1



FIGURA 2



13 JUL. 1973

Escala variable

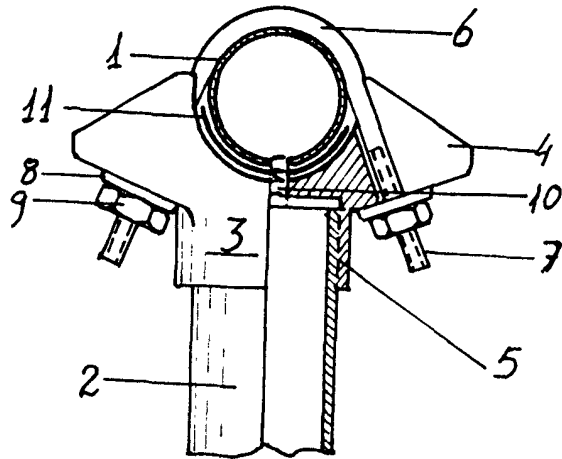
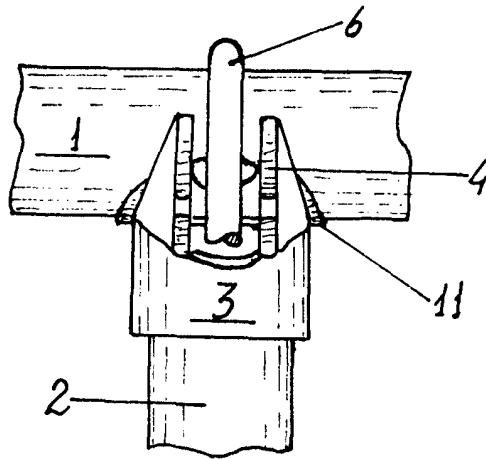
P. PUJOL
P. P.

Firmado: J. MAYOL Ing. Ind.