

193729



| |
|---------------------|
| CLASIFICACION: A47P |
| |
| |
| |

MEMORIA DESCRIPTIVA

Correspondiente a un Modelo de Utilidad por 20 años, para todo el territorio español por: ARMARIA ROTATIVO PARA FARMACIAS, a favor de Don José Ramon Pin Arboledas, de nacionalidad española, domiciliado en Madrid, calle General - - Oraa, nº 26.

-----:oOo:-----

El Modelo de Utilidad a que se refiere la presente Memoria está destinado a garantizar la propiedad y la explotación exclusivas, en todo el territorio nacional, de un armario para farmacias.

5

Consiste el objeto en un armario que está provisto de una serie de estantes o anaqueles que pueden desplazarse verticalmente de manera que se sitúan delante de una ventana frontal que posee el



10

armario; estos anaqueles poseen unos medios que les permiten que su superficie de soporte quede siempre en posición horizontal con respecto al armario.

15

Este tipo de armario está destinado principalmente a ser utilizado en las farmacias dado -- que mejora cualquier otro tipo de armarios conocidos hasta la fecha para este mismo propósito. En -- efecto esté armario está adaptado para contener en un mismo volumen un mayor número de fármacos dis-

20

puestos ordenadamente en cada uno de los anaqueles. Estos anaqueles se pueden seleccionar mediante un mecanismo electrónico que sitúa el anaquel elegido delante de la ventana frontal del armario con el -- consiguiente ahorro de trabajo para el dependiente dado que este puede tener al alcance de la mano y -

25

en muy pocos segundos el artículo seleccionado sin ningún tipo de esfuerzo ya que los anaqueles quedan siempre a la misma altura y por este motivo se evita el tener que desplazarse hasta el estante preciso, agacharse o subirse a escaleras, etc., para alcanzarlo consiguiendo por tanto un ahorro de tiempo

30

lo que significa un mayor rendimiento y una mayor rapidez en el servicio.

35

Por otra parte mediante el empleo de este armario se consiguen unas mayores condiciones de higiene mayores dado que los fármacos se encuentran - en el interior del armario evitandose el polvo y la humedad que pudieran afectar a los mismos.

40

Además del anaquel seleccionado quedan al alcance de la mano los dos o más anaqueles próximos al que se selecciona, depende del tamaño de la ventana frontal como es obvio, consiguiendose que el -

193729



producto a seleccionar esté mucho más agrupado y por tanto más accesible desde una misma posición.

45 El mecanismo electrónico de selección de -
- anaqueles funciona de un modo rápido y puede selec-
- cionar el anaquel haciendo que giren los medios de -
- transporte de los anaqueles en un sentido u otro se-
- gún sea la posición relativa del anaquel selecciona-
- do con respecto a la ventana frontal es decir, que -
- el anaquel recorre únicamente la distancia más corta
50 hasta situarse delante de la ventana sin necesidad -
- de atenerse a ningún tipo de recorrido obligatorio -
- en un solo sentido.

55 A continuación se expone una realización -
- practica de un armario para farmacias según el Mode-
- lo. Este ejemplo se facilita para la mejor compren-
- sión del objeto sin que deba tomarse como una limita-
- ción de posibilidades de realización. En la hoja de
- planos adjunta:

60 La figura 1 es una vista en perspectiva del
- armario según el Modelo, en el cual la ventana da ac-
- ceso a tres anaqueles contiguos.

65 La figura 2 es una vista lateral esquemati-
- ca de los medios que posee el armario para hacer que
- los anaqueles permanezcan siempre en posición hori-
- zontal cuando cambian de sentido de desplazamiento.

70 De acuerdo con estas ilustraciones, del ar-
- mario -1- posee forma de paralelepípedo cuya cara --
- de mayor superficie ocupa la parte frontal del arma-
- rio; este armario posee unos anaqueles horizontales
-2- basculantes, que tienen un perfil en U entre cu-
- yas ramas se disponen los fármacos sirviendo las alas
- laterales para que estos no puedan caerse de los mis-
- mos durante el movimiento; estos anaqueles pueden --

1937



75

desplazarse verticalmente en ambos sentidos mediante unos medios que estan dispuestos en el interior del armario y que hacen que los anaqueles giren a modo de cangilones sin que estos alteren su posición horizontal durante estos cambios de sentido.

80

El armario lleva una ventana frontal -3- que posee un pequeño mostrador -4- que está dispuesto sobre la línea de su cerco inferior y que sirve como superficie de apoyo para poder depositar sobre él los medicamentos ya seleccionados, recetas, etc.

85

Son variables las circunstancias de tamaño forma y material particularmente referida a cada uno de los elementos que componen el conjunto en el que podrá ser variable todo aquello que no suponga una alteración de la esencialidad del objeto expuesto en la anterior descripción la cual deberá ser tomada en su más amplio sentido y no como una limitación de las posibilidades de realización.

90

N O T A

95

El Modelo de Utilidad que se solicita recaerá sobre las particulares características de las siguientes

R E I V I N D I C A C I O N E S

100

1ª - Armario rotativo para farmacias, que esta caracterizado porque posee unos anaqueles basculantes que pueden desplazarse verticalmente para situarse delante de una ventana frontal que posee el armario, siendo seleccionados dichos anaqueles mediante un mecanismo electrónico de selección que sitúa al anaquel requerido delante de dicha ventana.

105

2ª - Armario rotativo para farmacias, según la anterior reivindicación, caracterizado porque los anaqueles permanecen siempre en posición horizontal durante su recorrido en ambos sentidos, mediante



unos medios de giro de los cuales cuelgan los anaque-
les a modo de cangilones.

110 3ª - Armario rotativo para farmacias, según
las anteriores reivindicaciones, caracterizado porque
los anaqueles poseen un perfil en U para evitar la --
caída de los enseres.

115 4ª - Armario rotativo para farmacias, según
las anteriores reivindicaciones, caracterizado porque
posee un pequeño mostrador de apoyo que esta fijado -
al armario según la línea del cerco inferior de la --
ventana frontal del mismo.

120 5ª - ARMARIO ROTATIVO PARA FARMACIAS.

Todo ello según se describe y reivindica en
la presente Memoria Descriptiva, que consta de cinco
hojas mecanografiadas por una sola de sus caras y de-
bidamente numeradas y se ilustra con el plano adjunto

Madrid, 30 de Julio de 1.973

VICENTE OCHOA

P.R.

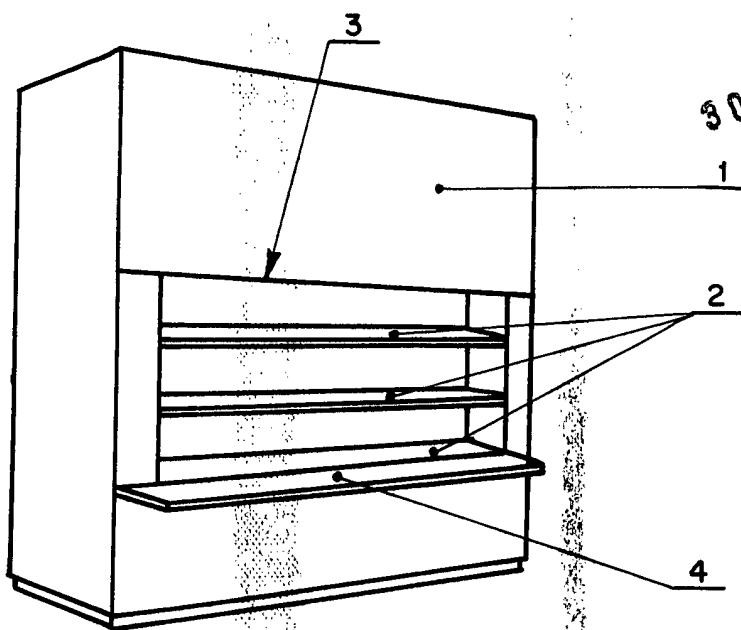

Fig. 1

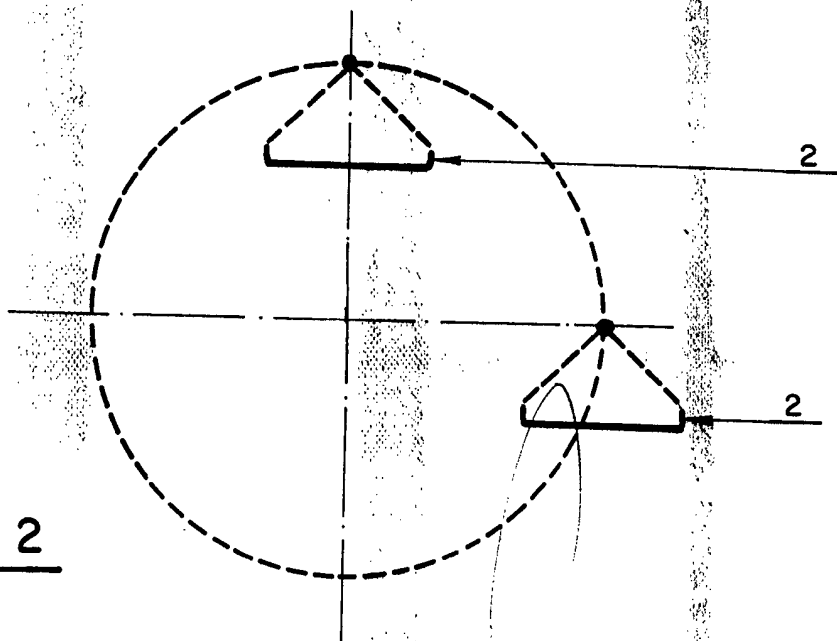

Fig. 2

Madrid. 30 de Julio de 1.973

VICENTE OCHOA
P.P.

ESCALA VARIABLE