

18-6-75

193722



Int. Cl.:	B45C

MODELO DE UTILIDAD

por 20 años por

"BOQUILLA PERFECCIONADA, PARA BOLSOS Y SIMILARES", a favor de la firma GOLDEN, S.L., de nacionalidad española, domiciliada en ALICANTE, calle Pintor Lorenzo Casanova, nº 64.

MEMORIA DESCRIPTIVA
=====

Como consecuencia de las exigencias de la moda son utilizados en la actualidad los bolsos dotados de boquillas de cierre fabricados en materiales plásticos.

- 5.- Tales boquillas presentan el inconveniente de su escasa resistencia, por una parte y por otra de la dificultad que entraña su posterior unión al bolso de que se trate, que habitualmente se viene efectuando por pegado, para cuya operación se requiere personal especializado,
- 10.- suponiendo además una producción de ritmo lento como consecuencia del trabajo laborioso que



se precisa.

- 15.- Con el objeto del modelo de utilidad que nos ocupa, se logran obviar la totalidad de los inconvenientes apuntados, consistiendo en esencia en una boquilla fabricada en plástico u otro material adecuado, a la que interiormente se une un armazón metálico que aumenta su resistencia, al tiempo que permite la unión al bolso o artículo de que se trate,
- 20.- encajando su parte superior entre las paredes del armazón metálico aludido, con lo que evita la lenta e incómoda operación de pegado, obteniéndose un artículo de calidad superior, siendo invisible el nombrado armazón por encontrarse alojado en el interior del cuerpo de la boquilla por machihembrado, al introducirse los salientes o tetones de que dicho armazón está dotado en los respectivos orificios practicados al efecto en el interior del cuerpo de la boquilla.

- 25.-
- 30.- Conocidas que nos son, en virtud del preliminar precedente las esencialidades, inconvenientes a obviar y funciones a realizar por el objeto del modelo de utilidad que nos ocupa, y por ser el tipo que ha de servir de base para llevar a cabo la confección de las diversas formas de realización a que en la práctica puede llegarse con la aplicación de sus fundamentos básicos, se cita en la presente memoria a título de ejemplo y será descrito a continuación con la ayuda de la lámina de dibujos que se adjunta.

- 35.-
- 40.- En la figura 1ª, se representa la boquilla que es objeto del modelo de utilidad que se preconiza, pertinentemente abierta para permitir la apreciación de las partes que la constituyen, y en sendas



45.- vistas en planta y alzado lateral, pudiendo observarse el modo de unión al bolso de que se trate.

La figura 2ª, representa una vista seccionada correspondiente a sus piezas esenciales.

50.- Las piezas 1, y 1', fabricadas en plástico u otro material adecuado, convenientemente unidas por cualquier procedimiento o medio apropiados, de modo que sea posible su abatimiento alrededor de la recta hipotética que las separa, dan lugar a la formación de la parte externa o de cierre de la boquilla.

55.- Las piezas 2, y 2', fabricadas en metal u otro material adecuado, se hallan alojados en el seno de cada una de las piezas 1, y 1', por medio de la introducción pertinente de los tetones o salientes 3, de que dichas piezas 2, y 2', están dotadas, en los orificios 3', de que las piezas 1, y 1', están provistas.

60.- En el interior de las piezas 2, y 2', encajadas en el seno de las piezas 1, y 1', quedará alojada la parte superior 4, del bolso a que debe aplicarse la boquilla.

65.- Con ello se elimina la operación de pegado, consiguiendo una sencilla y limpia unión entre la boquilla y el bolso, al tiempo que no permite la visión del armazón metálico, confiriendo este procedimiento resistencia al conjunto, derivada de la existencia del armazón interno que constituyen las piezas 2, y 2'.

70.- Suficientemente descrito que nos es el objeto del modelo de utilidad que nos ocupa, que lo es solamente a título de ejemplo y una de las múltiples formas de realización a que en la práctica puede lle-

75.-



80.- garse tomando como fundamento en su construcción el descrito en la presente memoria, únicamente nos resta señalar que las modificaciones de forma, tamaños, materiales empleados u otras no fundamentales no deben ser consideradas variaciones que afecten a su esencialidad.

N O T A

El modelo de utilidad descrito recaerá, pues, sobre las siguientes reivindicaciones:

85.- 1ª.- "BOQUILLA PERFECCIONADA PARA BOLSOS Y SIMILARES", caracterizado por cuanto está constituida por la pertinente unión de dos piezas externas huecas abiertas por su cara inferior, en cuyo interior se alojan sendas piezas internas a modo de armazón, fabricadas en distinto y más resistente material que las primeras a las que se unen por introducción de los tetones o salientes de que están provistas en los orificios respectivos practicados al efecto en dichas piezas externas, permitiéndose la realización de la unión de la boquilla al bolso o similar de que se trata, por aprisionamiento de su parte superior entre las paredes de las piezas constitutivas del armazón alojado en el seno de las exteriores que la constituyen.

2ª. - "BOQUILLA PERFECCIONADA PARA BOLSOS Y SIMILARES".

100.- Todo ello, tal y conforme queda descrito, representado y reivindicado.

Esta memoria consta de cuatro hojas mecanografiadas y foliadas por una sola de sus caras, conteniendo un total de ciento cuatro líneas.

104.-

MADRID A 30 DE JULIO DE 1973

P.A.
 MANUEL DE ARPE.

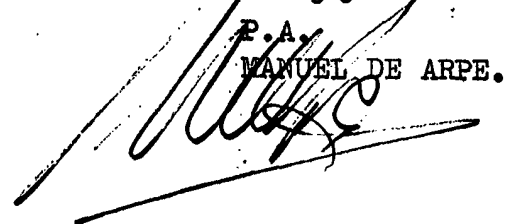

18.6.78

193722



D I S E Ñ O

=====

DE UN MODELO DE UTILIDAD, A FAVOR DE GOLDEN, S.L., DOMI-
CILIADO EN ALICANTE, CALLE PINTOR LORENZO CASANOVA, Nº.
64, POR: "BOQUILLA PERFECCIONADA, PARA BOLSOS Y SIMILA-
RES".

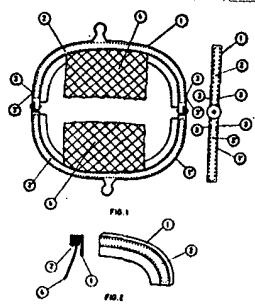

Escala variable.

MADRID A 3 0 DE JULIO DE 1973

P.A.

MANUEL DE ARFE.

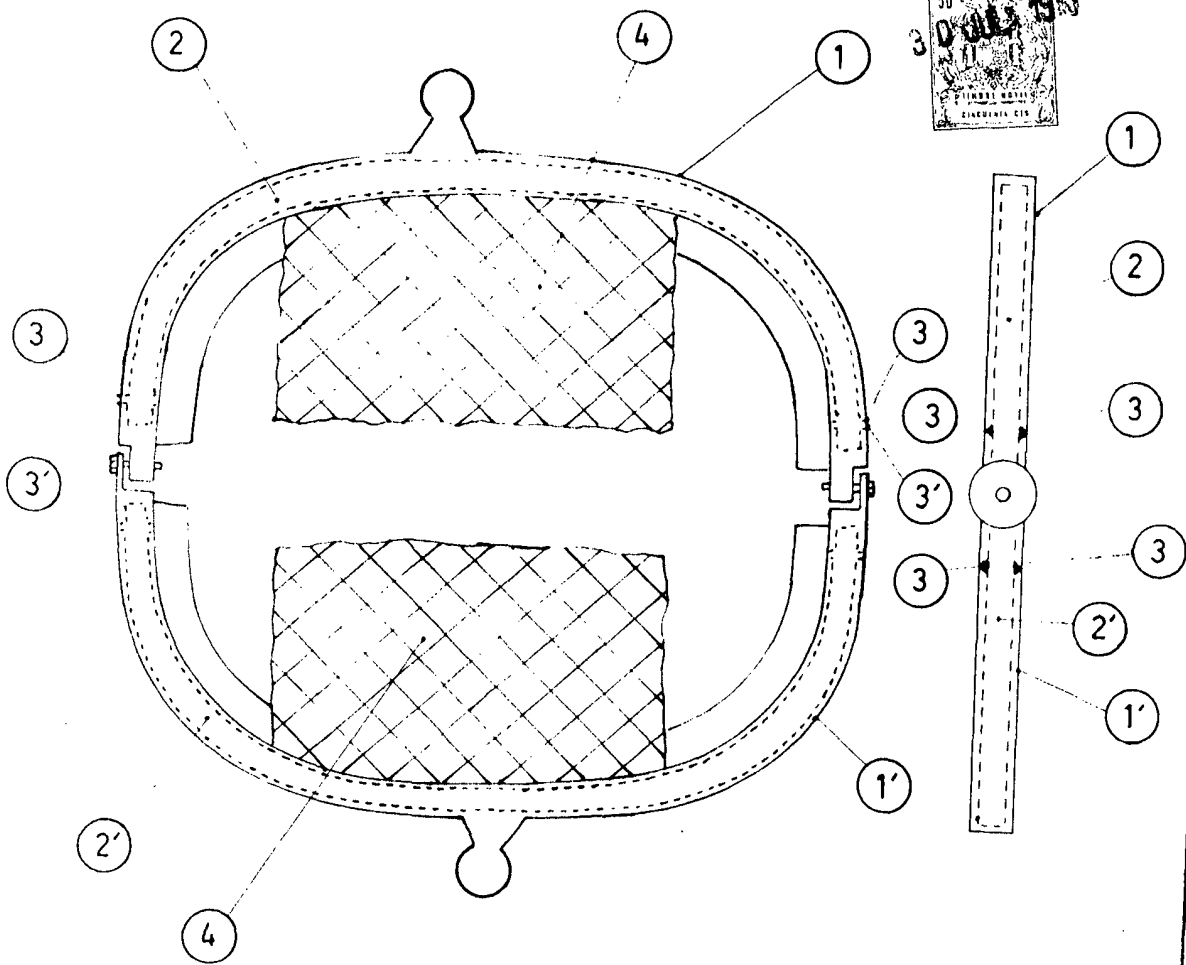

FIG. 1

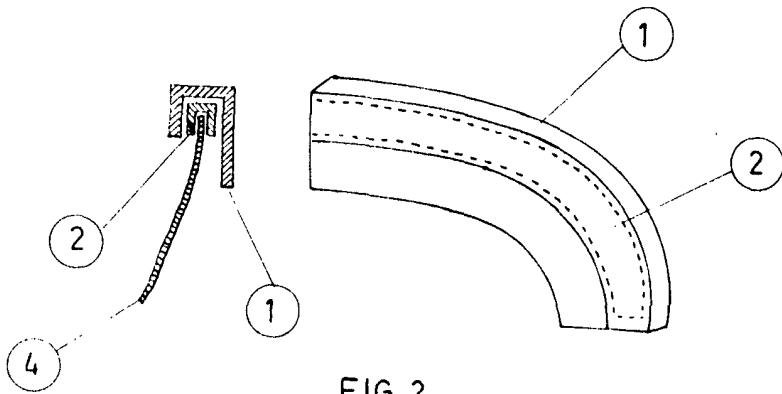

FIG. 2

ESCALA VARIABLE
MADRID 30 JUL. 1973

[Handwritten signature]