

27

193711

193711

MEMORIA DESCRIPTIVA

de la Patente de Invención, por 20 años, solicitada a favor de la Razón Social TRACTORES ESPAÑOLES, S. A., Sociedad constituida de acuerdo con las Leyes Españolas, residente en Barcelona, Verneda numeros 53 al 59, por " UN REMOLQUE PROPIO PARA - MOTOCULTIVADORES ".

Este invento se refiere a un remolque propio para ir acoplado a un motocultivador.

Su característica esencial consiste en el hecho de que las ruedas del remolque van accionadas por el propio motor del motocultivador cuando ambos están acoplados, de manera que el conjunto constituye una camioneta, de gran utilidad para el transporte de los accesorios y artefactos del propio motocultivador y para multitud de otras aplicaciones en relación con el trabajo a que aquel se destina.

Una ventaja de este remolque es la de que permite la marcha del motocultivador por carretera a una velocidad practicamente alta, en relación con la propia del motocultivador, de manera que el transporte de éste de un punto a otro no ha de verifi -



15 carse ya con el empleo de otro vehículo, dada la lentitud con que marcha por sus propios medios y la forma como ha de llevarse a cabo su manejo y dirección.

El remolque de que se trata comprende, en líneas generales, un bastidor que, a distancia conveniente de su parte trasera lleva montado, mediante una suspensión adecuada, un puente trasero con diferencial, que acciona un eje de transmisión que corre a lo largo del propio bastidor y que por su extremo delantero va acoplado mediante una articulación universal al extremo del eje que presenta en su parte posterior el propio motocultivador, para las distintas aplicaciones que el mismo puede tener, independientemente de su marcha. El bastidor a su vez, va montado por doble articulación a la parte trasera del cuerpo del motocultivador.

Sobre el chasis del referido remolque figura una caja, que puede ser variable, y un asiento para el conductor del mismo, establecido a una distancia conveniente del motocultivador a fin de que al ocuparlo el propio conductor, pueda maniobrar cómodamente las manceras con los mandos del motor y de dirección de aquel.

Como es consiguiente, cuando se utilice el remolque, las 35 ruedas del motocultivador quedan desacopladas del motor, de manera que realizan la función propia de las del eje delantero de toda camioneta o vehículo análogo.

En los dibujos de la hoja adjunta se representa un caso de realización práctica del remolque de que se habla.

40 La figura 1, es una vista en elevación del referido remolque acoplado a un motocultivador; la figura 2, es un detalle a una escala mayor y en sección longitudinal vertical del acoplamiento del remolque al motocultivador y del de los correspondientes ejes y la figura 3, es una proyección horizontal de la figura 2.



En los dibujos se señala en -1- un motocultivador, en -2- el eje auxiliar accionado por el motor de aquel y que sobresale por la parte posterior de la propia máquina y en -3- las manceras de conducción y guía de la misma.

50 Por lo que se refiere concretamente al remolque objeto de esta descripción, está constituido por un bastidor -4- de forma rectangular, que en su parte delantera se estrecha para dar lugar a una cabeza -4'- en la que figuran los medios de acoplamiento con la horquilla -10- fijada al chasis del motocultivador. Dicho acoplamiento se lleva a cabo mediante una doble-articulación -10'- es decir, alrededor de un eje vertical y según un eje horizontal paralelo al longitudinal del remolque.

El bastidor -4- cerca de su parte posterior, queda sustentado mediante una suspensión -5-, por un puente -6- del que forman parte en cada extremo una rueda -7- con llanta neumática. El puente -6- va accionado a través de un diferencial -8- por un eje o barra de transmisión -9- que, por sus extremos, va montada mediante sendas articulaciones universales al diferencial y al extremo del eje -2- del motocultivador.

65 Figura así mismo en el remolque que se describe un freno a mano -12-.

Sobre el bastidor -4- figura una caja -4'- o bien una plataforma o una cubeta ya que en cada caso se adoptará la disposición que se estime más conveniente y así mismo un asiento -4"- para el conductor que desde aquel gobernará la marcha del motocultivador, con la debida maniobra de las manceras -3- y así mismo el freno -12-.

Los detalles constructivos del remolque descrito podrán variar, como variarán sus dimensiones, los materiales de que se fabriquen sus partes componentes y en general, en todo cuanto no altere, cambie o modifique la esencialidad del objeto de -

193711

27 JUN



la Patente descrita.

===== N O T A =====

Se reivindica como objeto de esta Patente:-

1º.-Un remolque propio para motocultores, caracterizado  
80 esencialmente por el hecho de que, una vez acoplado al moto-  
cultivador sean sus ruedas las motoras del conjunto formado  
a cuyo fin van establecidas en un puente trasero con su co-  
rrespondiente diferencial cuya barra de transmisión que co-  
rre a lo largo del propio remolque, va acoplada, mediante -  
85 articulación universal, al extremo del eje auxiliar que so-  
bresale por la parte posterior del motocultivador y va ac-  
cionado por el motor del mismo de manera que, el conjunto -  
obtenido de la manera dicha, funciona a modo de camioneta-  
cuya s ruedas delanteras las constiuye las del motocultiva-  
90 dor que al efecto trabajan desacopladas de aquel.

2º.- El propio remolque de la reivindicación anterior cuyo-  
bastidor presenta en su parte delantera una prolongación a  
modo de lanza con medios en su extremo para su acoplamiento  
por doble articulación con el cuerpo o chasis del motoculti-  
95 vador, provisto al efecto, en su parte trasera, de los ele-  
mentos necesarios para dicho acoplamiento.

3º.- El propio remolque en el que, independientemente de su  
estructuración superior en forma de plataforma, caja o cube-  
te, comprende además un asiento para el conductor del vehí-  
100 culo desde el que puede maniobrar las manceras de gobierno  
del motocultivador, así como la palanca de un freno a mano-  
establecido en las ruedas del propio remolque.

193711

27



42.- Un remolque propio para motocultivadores.  
Consta la presente memoria descriptiva de cinco hojas folia -  
105 das escritas por una sola cara.

Barcelona, 27 de JUNIO de 1.950.

P. A.

JUAN LLORT

P. P.

193711

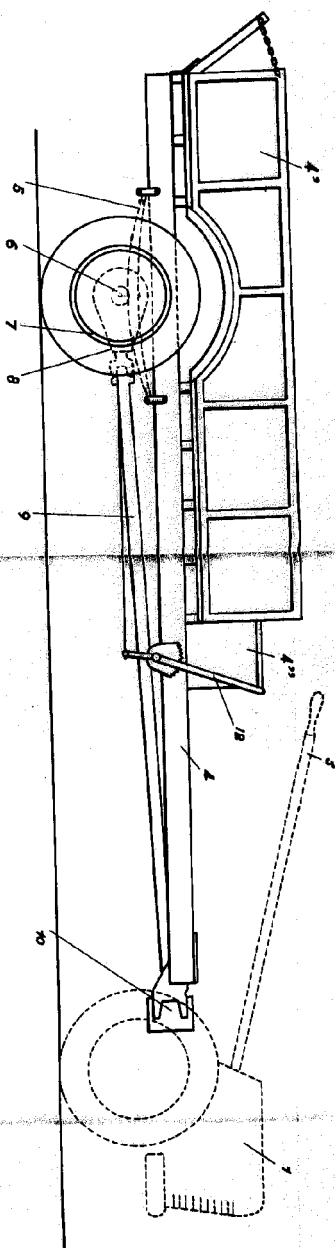

Fig. 1

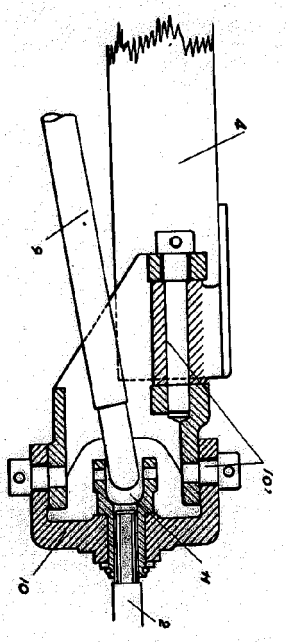

Fig. 2

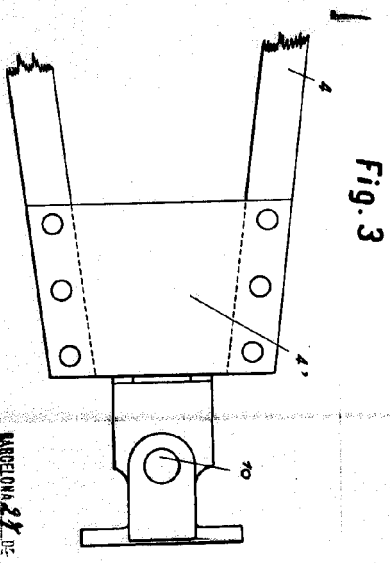
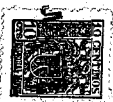

Fig. 3

27



1. Hoja.

Escuela Técnica

BARCELONA 27 DE JUNIO DE 1937  
 JUAN LLORI  
 P.R.  
*Juan LlORI*

1937