

18.9.75

193685



Int. Cl.: A63 G

MODELO DE UTILIDAD
Por 20 años

Por COLUMPIO PERFECCIONADO a favor de MARIANO CABALLERO SANCHEZ, de nacionalidad ESPAÑOLA, domiciliado en MADRID, Avda. de Badajoz nº 70.

MEMORIA DESCRIPTIVA

Se reivindica la protección jurídica prevista en el vigente Estatuto sobre Propiedad Industrial para COLUMPIO PERFECCIONADO, cuya novedad con relación a cuanto se ha practicado en la materia hasta el presente momento, le hace acreedor

- 1.- del privilegio de explotación exclusiva que preceptúa el mencionado Cuerpo legal.

Frecuentemente se producen accidentes en los columpios infantiles debido a que los niños que los utilizan, de corta edad casi siempre, no alcanzan a ver el peligro que supone

- 2.- cruzarse en la línea de desplazamiento de los balancines. Este peligro, y por tanto estos accidentes, se evita con el COLUMPIO PERFECCIONADO que ahora se registra, pues mediante los elementos necesarios se crea una zona o calle para cada balancin, lo cual, por una parte, evita que jugando y corriendo por
- 3.- los alrededores los niños puedan cruzarse con la zona de desplazamiento del balancin; y por otra, obligan a que el acceso o salida del usuario del balancin se efectúe por su calle correspondiente.

Los elementos definidores de las calles pueden ser tan

193685



- 4.- altos como se deseen, pero la experiencia aconseja como preferibles aquellos que no llegan al punto más bajo de los pies de un usuario normal, pues de esta forma, caso de producirse algún circunstancial desplazamiento lateral del balancín, nunca existe peligro de choque de los pies del usuario con dichos elementos, y conservan, sin embargo, sus cualidades de protectores y señalizadores de valles.

La fig. 1 representa una perspectiva de un columpio de dos balancines y por tanto con dos calles. Lógicamente, de ser más o menos el número de balancines será más o menos el número de calles definidas: Siempre una calle por balancin.

- Esta aplicación es la más perfecta. Por economía, pudiera admitirse el colocar elementos protectores solamente en los extremos del columpio, lo que supondría en la fig1 del dibujo suprimir el elemento definidor de calle central-10-, dejando la prevención interior a la propia conciencia de estar en una zona de peligro. No es solución muy aconsejable por la frecuente falta de esta en los usuarios habituales: los niños.

Como se aprecia en la fig.1, el Columpio tiene sus elementos constituyentes normales: Jabalcoones-1-, largueros-2-, elementos que faciliten el giro-3- de las barras o cadenas-4-, así como sillines o sillas-5-. Como novedad dispone de los elementos definidores de calles-6-, que en este caso son tubos metálicos, pero que podrían ser igualmente muretes de fabrica de ladrillo, hormigon, bastidores de madera, metálicos, etc., más o menos tupidos.

- 9.- También en esta figura se aprecia que las calles estan dispuestas paralelas al plano de desplazamiento del balancín.

En la fig.2, que es una vista lateral del columpio, se aprecian las alturas al suelo del sillin-5-, el arco descrito por los pies del usuario-7-, que queda por encima de la altura del elemento definidor-6-, los anclajes al terreno-8- de jabalcones y definidores, y la longitud de estos últimos : mayor que el recorrido de los pies del usuario, lo que da lugar a una zona de seguridad-9-.

En las dos figuras, en la primera de línea llena y en la segunda de línea de puntos, se muestra un elemento definidor en forma de 11.-ménsula-11-, aplicación que elimina el anclaje-12- al terreno, en este caso. Podría utilizarse en todos los definidores este sistema, pero hay que considerar un equilibrio de economía en función esencialmente de la longitud volada.

N O T A . Se reivindican como objeto de este Registro por 12. Modelo de Utilidad:

1ª.- COLUMPIO PERFECCIONADO, caracterizado porque dispone de los elementos necesarios para definir una zona, o calle, aproximadamente del ancho total del columpio, comprendiendo uno o varios balancines, de eje coincidente y/o paralelo al plano de desplazamiento del eje de los balancines y, preferiblemente, con una altura tal de los elementos definidores de la zona que, cumpliendo su misión, no lleguen al punto más bajo de los pies de un usuario normal.

14. 2ª.- COLUMPIO PERFECCIONADO, según la reivindicación anterior, caracterizado porque dispone de los elementos definidores de zonas o calles necesarios para crear una de ellas para cada balancin.

3ª.- COLUMPIO PERFECCIONADO.

15. Consta la presente Memoria de tres hojas foliadas, mecanografiadas por una sola cara y de los dibujos unidos a la misma.

Madrid Julio de 1973.



W. Ceballos

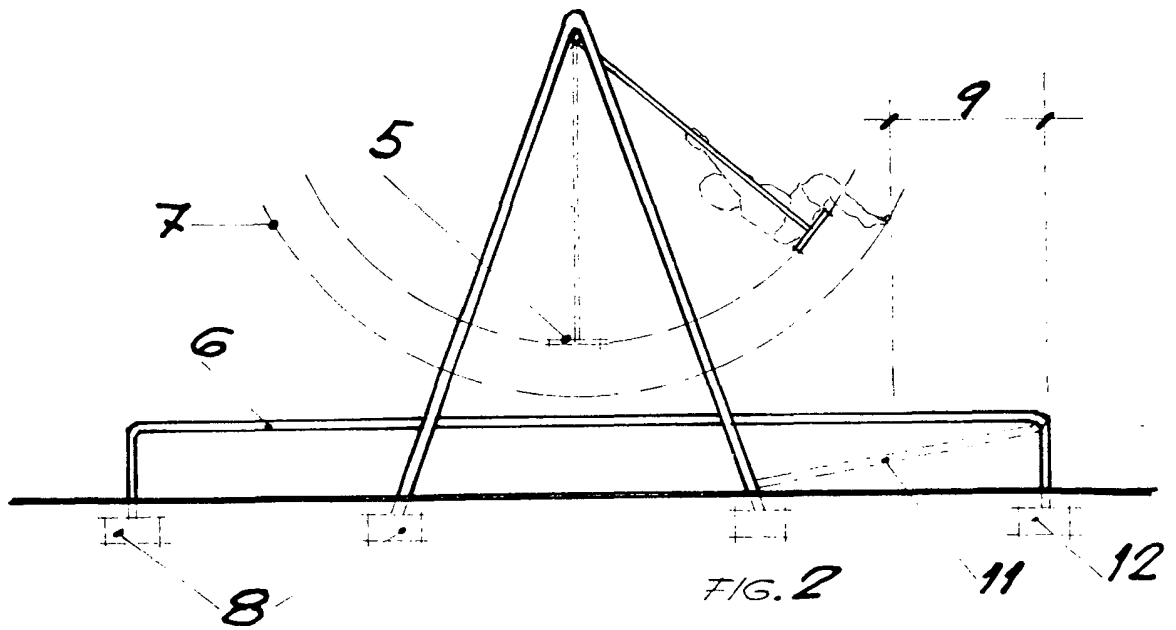
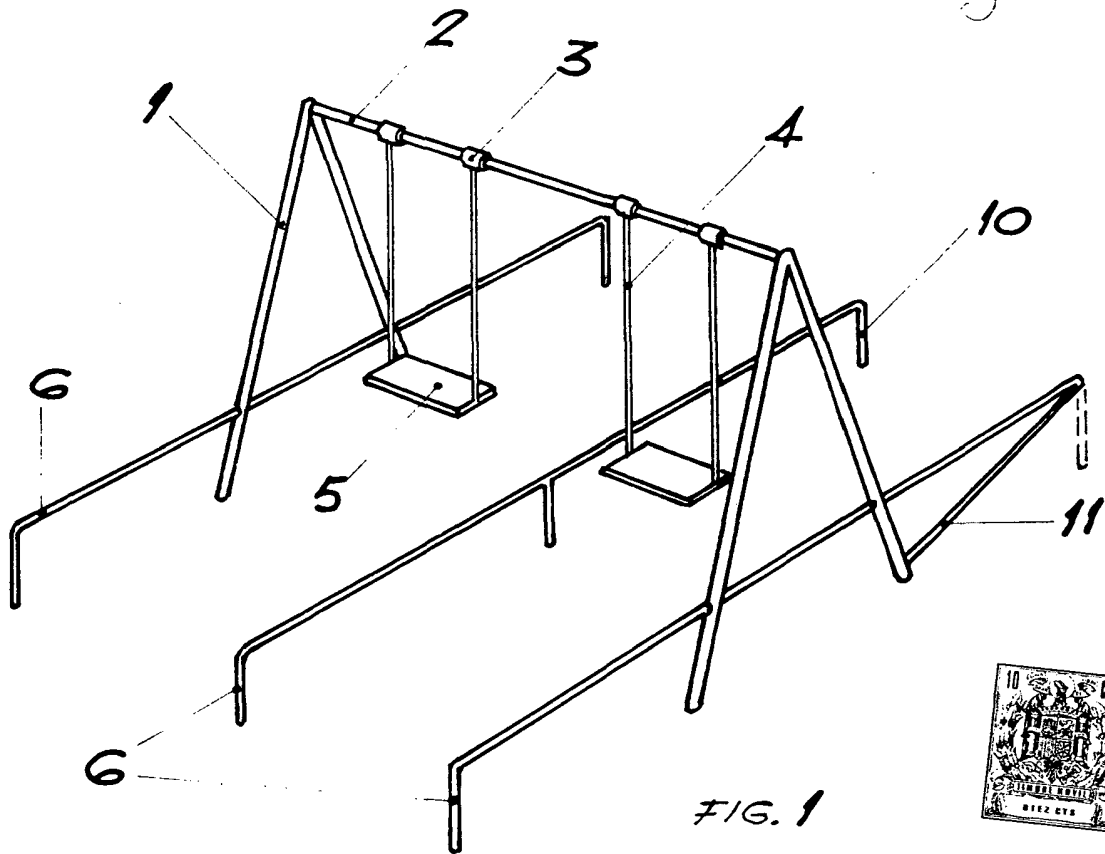

MADRID, JULIO 1973

M. Caballero Sanchez

ESCALA VARIABLE.