



193667

P A T E N T E
D E
I N V E N C I O N

193667

a favor de Don JOSÉ M^a VALLS GORINA y Don JOSÉ M^a VILACLARA MIR, ambos de nacionalidad española, residentes en Barcelona, Calle Ausias March, 56, por "NUEVO SISTEMA DE CERCAS Y VALLADOS DE PROTECCIÓN, CON CONEXIÓN ELÉCTRICA".

MEMORIA DESCRIPTIVA

La presente invención se refiere a un nuevo sistema de cercas o vallas, de especial aplicación para la protección y guarda de ganado, con el cual se logra una excelente eficacia en su cometido, con absoluta seguridad de protección, a la par que sin peligro alguno ni para el personal ni para el ganado.

5.

Consiste esencialmente el sistema de la invención en la disposición de unos postes metálicos adecuados, como sustentadores de unos cables o hilos conductores debidamente aislados de dichos postes, siendo alimen-

10.

19366721



tados estos conductores por dispositivo de corriente intermitente, suministrada por cualquier fuente de energía eléctrica, sea alterna o continua, de pilas o baterías o de línea.

5. Para mejor comprensión de la presente memoria descriptiva, se acompaña un dibujo en el que esquemáticamente y tan sólo a título de ejemplo, se representa un caso práctico de realización del objeto de la invención.

10. En dicho dibujo, la figura 1 representa una vista frontal de un poste; la figura 2, una vista lateral del mismo; la figura 3, un detalle de los aisladores; la figura 4, una vista del montaje de los aisladores; la figura 5, una vista frontal de un aislador con el cable conductor; y las figuras 6 y 7, esquemas eléctricos del aparato alimentador de corriente a la valla o cerca.

20. Los postes de hierro -1- , angulares, presentan los orificios o taladros -2- para el montaje de los aisladores, las anillas -3- para los tensores, las puntas -4- para su introducción en el suelo del campo o montaña, y los travesaños -5- para facilitar tal introducción mediante presión con el pie.

25. Por los orificios -2- se pasan las bridas -6- terminadas en los extremos de sus brazos por los fileteados -8-, a los que se roscan las tuercas -9-, fijándose con tales bridas los aisladores -10-. Estos aisladores presentan los orificios -11- para el paso de las

193667²



5. bridas así como su base posterior en ángulo diedro -12- para su ajuste sobre el poste -1-. Por otra parte su extremo útil presenta una disposición para la retención del conductor -13- que resulta muy práctica y de fácil y seguro uso. La entalla diametral -14- penetra hasta una determinada profundidad a la altura del plano -15- en el que se desvía angularmente según las cavidades -16- opuestas radialmente, formando un surco -17- diametral o inclinado respecto a la entalla de la base.

10. Para la colocación del cable conductor -13- en los descritos aisladores se procede en la siguiente forma: dispuesto el aislador con los orificios -11- en un diámetro vertical quedará la entalla -14- en posición inclinada y el surco -17- horizontal con lo que al pasar el conductor -13- por la entalla -14- hasta el fondo -15- y después tensarlo horizontalmente se quedará siguiendo la línea -17- y resultará retenido sin elemento alguno de fijación.

20. El aparato alimentador de corriente eléctrica intermitente viene representado en las figuras 6 y 7 y es en líneas generales de la siguiente constitución: La pila o batería -18- está en contacto con tierra por -19- y ^{en} contacto con el resto del aparato por el interruptor de tres puntos -20-, de los cuales los extremos establecen contacto y el central no. Este interruptor es accionado por un mismo mando que el -21- también de tres puntos. El relé -22- en serie entre el interruptor -20- y el condensador -23-, conectado a tierra por

25.



193667

- 24-. Frente al núcleo del relé -22- va dispuesta la plaquita -25- conectada a tierra por -26-, la cual al no ser atraída cierra contacto con -27-. El interruptor -21- cierra el circuito del primario del transformador -28- con más o menos espiras según el contacto extremo que establece. El secundario de dicho transformador conecta con tierra por -29- y con la valla o cerca por -30-, presentando en paralelo la lamparita de neón -31- para el control.
- 5.
10. En el caso de la figura 7, la toma de corriente de línea se realiza por -32- y -33-, disponiéndose el interruptor -34- de tres terminales -35-, -36- y -37- por los diversos voltajes de línea, y el interruptor -38- también de tres puntos, los dos extremos de conexión y el central neutro. Este interruptor -38- se acciona conjuntamente con el -21-. De línea se alimenta el primario del transformador -39-, y el secundario va conectado a tierra por -40- y por el rectificador -41- al relé -22-, siendo el resto del aparato igual al descrito en la figura 6.
- 15.
- 20.
25. El funcionamiento de este aparato alimentador de corriente intermitente es, en líneas generales, el siguiente: mientras se carga el condensador -23- pasa corriente por el relé -22-, y al estar cargado cesa dicho paso, en cuyo momento la plaquita -25- cierra circuito con -21- y se descarga el condensador -23- a través del primario del transformador -28-, recorriendo más o menos espiras según la posición del interruptor

193667²



-21-. Esta corriente sale del secundario del transformador -28- hacia la valla. Al descargarse el condensador -23- volverá a pasar corriente de carga por -22- y se desconectará la plaquita -25- y así sucesivamente.

5. Las ventajas del sistema de valla s de la invención son, pues, evidentes, ya que tanto desde el punto de vista de la constitución y montaje de la valla o cerca, como de la disposición de los aisladores y conductores, y también por las características de la alimentación eléctrica resulta extremadamente simple y fácil, así como de gran eficacia y rendimiento.
- 10.

Serán independientes del objeto de la presente invención los materiales, formas y dimensiones, tanto absolutas como relativas de las diversas piezas o partes del conjunto y, en general, todo cuanto no altere, cambie o modifique su esencialidad.

15.

- . -

N O T A

Se reivindica como objeto de la presente patente de invención:-

20. 1. Nuevo sistema de cercas y vallas de protección, con conexión eléctrica, que esencialmente consiste en disponer en los postes de hierro en ángulo, provistos éstos de orificios para los aisladores, anillos o ganchos para los tensores, puntas y travesaños para su cla-

193667 2



- vado al suelo, los aislantes de tipo especial para la retención sin sujeción de los conductores, y conectándose a estos conductores descubiertos que forman la valla un dispositivo o aparato de alimentación eléctrica intermitente, el cual está constituido esencialmente por un relé por el que pasa la corriente que carga un condensador, cuyo relé acciona una plaquita o contacto que al cerrar un circuito apropiado produce la descarga del condensador a través del primario de un transformador, siendo el secundario de éste el que alimenta intermitentemente los conductores de la valla o cerca.
- 5.
- 10.

2. Nuevo sistema de cercas y vallados de protección, con conexión eléctrica, según la reivindicación anterior, que se caracteriza por el hecho de que los aisladores soporte de los conductores presentan su cara posterior angular para encajar en los postes, dos orificios en un diámetro vertical para el paso de la brida de enlace y en su cara anterior una entalla diametral que a una cierta profundidad se desvía transversalmente para formar una pared diametral angular a la entalla de entrada y así retener al conductor una vez introducido sin fijación alguna.
- 15.
- 20.

3. Nuevo sistema de cercas y vallados de protección, con conexión eléctrica, según las reivindicaciones 1 y 2, que se caracteriza por el hecho de que el dispositivo alimentador de corriente intermitente puede presentar una fuente de producción, pila o batería o ser conectado a red, en cuyo caso presenta un transformador,
- 25.

193667 21



cuyo secundario por medio de un rectificador de corriente, alimenta el relé del aparato, presentando este dos interruptores de tres puntos unidos mecánicamente, uno de los cuales corresponde a la conexión del aparato, y el segundo a la conexión de más o menos espiras del primario por el que se descarga el condensador, siendo ambos interruptores con su punto neutro correspondiendo al central de los tres terminales, y presentando la salida del secundario de alimentación de la valla o cerca una lamparita neon de control.

4. Nuevo sistema de cercas y vallados de protección, con conexión eléctrica.

La presente memoria consta de siete hojas foliadas, escritas por una sola cara.

Barcelona, a 21 de junio de 1950.

José M^a VALIS GORINA
José M^a VILACLARA MIR

p.a.

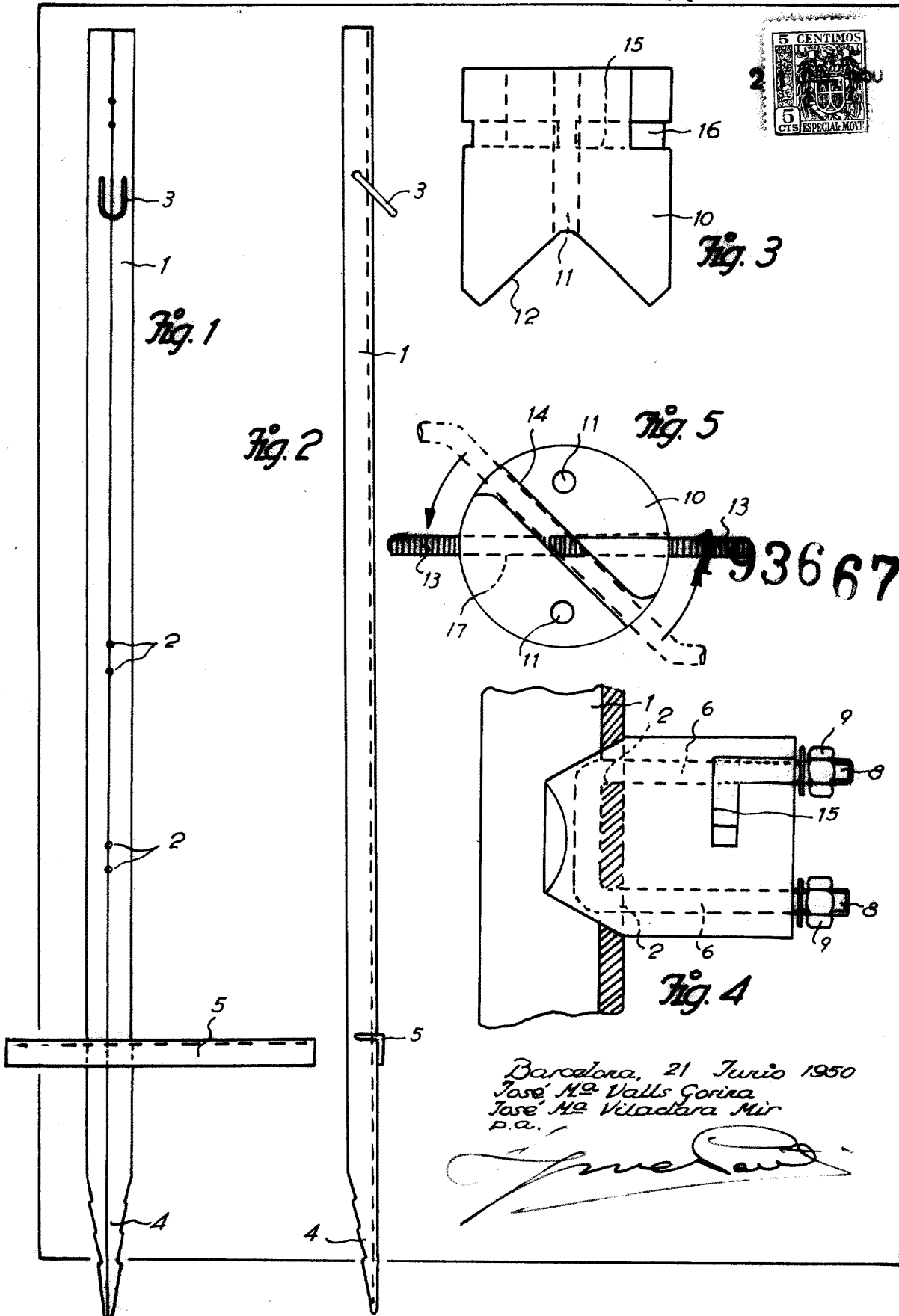

Barcelona, 21 Junio 1950
José M.º Valls Gorina
José M.º Vila Clara Mir
P.º A.º



Fig. 6

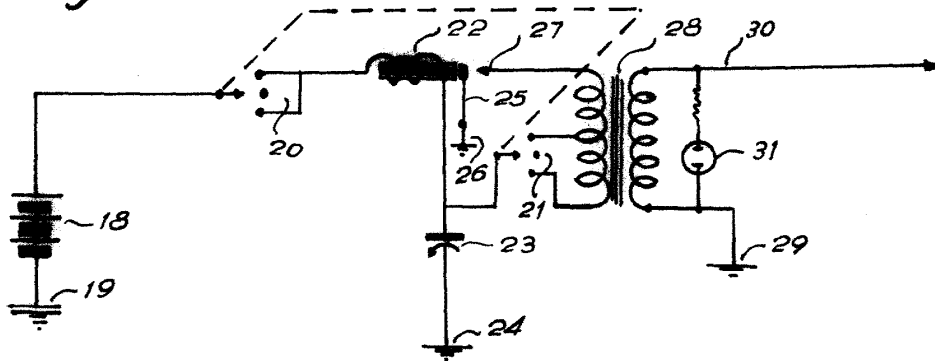
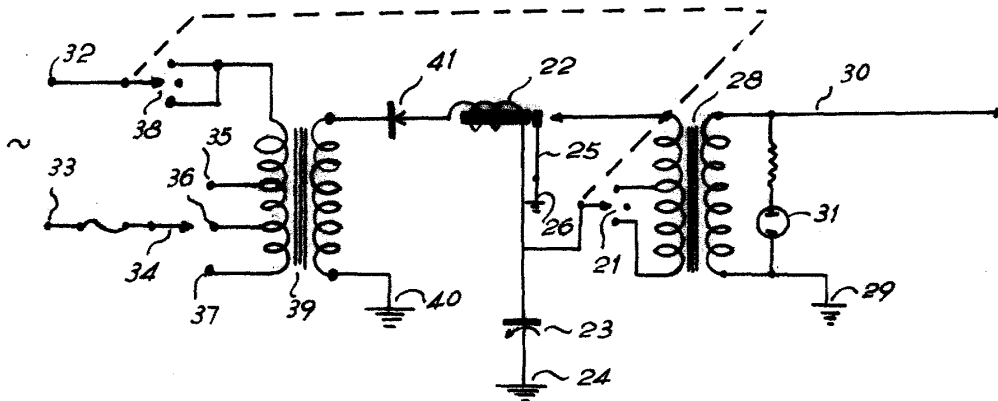

Fig. 7



Barcelona, 21 Junio 1950
José MA Valls Gorina
José MA Vila Clara Mir
D.A.