

0:0:75

195040

193640

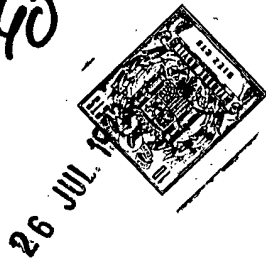

Int. Cl.<sup>3</sup>: E03C

MEMORIA DESCRIPTIVA

que se acompaña a una solicitud de modelo de utilidad por veinte años, para España y sus Posesiones, por

.BOTE SIFONICO, PERFECCIONADO

Solicitante : G. COSTAL E HIJOS S.L.

Nacionalidad : Española

Residencia : LA GUARDIA, Pontevedra.

193640

MEMORIA DESCRIPTIVA



5 La presente invención se refiere a un bote sifónico o recipiente sifónico perfeccionado, en el que por su especial construcción se ha logrado un cierre hidráulico perfecto, garantizando así un funcionamiento de la máxima seguridad y perfección, que lo sitúan por encima de todos los de tipo convencional existentes en el mercado.

10 Para mejor comprensión de esta memoria se acompañan los dibujos adjuntos que muestran un ejemplo de realización no limitativo, de los varios que caben en el cuadro general de la invención sin que el mismo se altere. En tales dibujos:

La fig. 1 muestra una vista seccional vertical del dispositivo según la invención.

La fig. 2 es una sección ortogonal respecto a la fig. 1.

15 La fig. 3 muestra dos secciones, una de ellas parcial, del manguetón.

La fig. 4 es una sección, diferente de las 1 y 2, del mismo bote.

La fig. 4 es un detalle de la fig. 1.

En las diferentes figuras:

20 (1) es el cuerpo del bote sifónico.

(2) es la tapa superior

(3) es la tapa de rejilla

(4) es la junta de goma sintética

(5) es el manguito cónico

25 (6) son los tornillos

(7) es el manguetón de desagüe.

30 El bote sifónico (1) es de plomo dulce fundido, y se instala preferentemente en los cuartos de baño para mejor seguridad e higiene; la tubería correspondiente a una bañera o lavabo, etc., se suelda al bote sifónico (1) en la parte inferior del mismo, en

193640

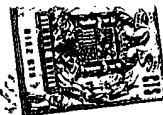

35 sus tres entradas de fundición de alto relieve; antes de su parte superior hay una boca de amplias dimensiones, de forma rectangular la cual facilita la salida del agua que entra y sale por dicha boca, de bordes salientes, que se aprecia claramente en especial en la fig. 1 (no referenciada). A esta boca se une el manguetón de plomo dulce (7), rectangular y de forma acampanada, que queda fuertemente acoplado, y partiendo después del final de dicho manguetón (7) se suelda el tubo de plomo que marcha al desagüe general, lográndose así una veloz salida de cualquier clase de líquidos vertidos en los aparatos de uso higiénico, y también los líquidos flotantes al novel del baldosín.

40 Sobre la parte o base más alta, superior, del bote sifónico (1) se suelda, por un procedimiento especial, una placa de acero inoxidable estampada (2) de forma cuadrada, para facilitar la colocación del baldosín, disposición ésta que supera a todos los dispositivos similares de tipo convencional, ya que todos son de placa cilíndrica, y por tanto, según la invención, dicha placa (2) facilita al operario que coloca el dispositivo, su propia colocación sin tener que recortar el baldosín.

50 De esta manera queda instalado dicho bote sifónico (1) para defensa de los malos olores que se desprenden de las tuberías y desagües generales, que suelen repetirse en el interior de la vivienda; estos malos olores se eliminan por completo gracias a los dispositivos que se alojan en la placa circunferencial de acero inoxidable (2). En esta placa (2) se aloja una pieza de goma sintética que actúa de junta (4), que va sujeta a dicha placa merced a un fuerte canal que hay en dicha junta; en la cara superior de dicha junta se dispone un rebaje, en el que se ajusta un manguito cónico o troncocónico (5) el que por medio de una rejilla estampada, de aluminio (3), consigue un ajuste completo ya que está provista de un par de taladros que la sujetan fuertemente por medio de un par de tornillos de acero inoxidable (6) y de esta manera

55

60



-4-  
193640



65

se consigue un ajuste completo entre la placa (2) antes citada y la junta (4) y el manguito troncocónico de plomo dulce (5), lográndose así un cierre completamente hidráulico quedando ya así la rejilla (3) disuelta solamente para recibir toda clase de líquidos por limpieza y desbordamiento al nivel del baldosín de un cuarto de aseo.

70

Finalmente, tras lo descrito sólo resta señalar que en la presente invención caben cuantas variantes constructivas como sean posibles sin que se altere su esencia, pudiéndose fabricar su objeto en toda clase de materiales, formas y tamaños adecuados sin limitación.

- - - - -

75

NOTA - Descrito suficientemente lo que antecede sólo resta señalar que lo que se declara propio, nuevo y útil del solicitante es lo contenido en la siguientes

#### REIVINDICACIONES

80

1 - Bote sifónico perfeccionado, caracterizado por constar esencialmente de un cuerpo general, una tapa superior, una tapa de rejilla, una junta de goma sintética o similar, un manguito troncocónico, tornillos de ajuste y un manguetón de desagüe.

85

2 - Bote sifónico, según reivindicación 1ª caracterizado por constar de un cuerpo general, preferente, pero no limitativamente, de plomo dulce fundido, que se instala en cuartos de aseo y similares y la tubería correspondiente al lavabom baño, bidet, etc., se suelda al bote sifónico a la parte inferior del mismo, en tres entradas de fundición de alto relieve, de que dispone.

3 - Bote sifónico, según reivindicaciones 1 y 2 caracteri-

193640



90

zado porque cerca de la parte superior del bote hay una boca de amplias dimensiones, de forma rectangular, que facilita la entrada y salida del agua, y que posee bordes salientes, a cuya boca se une un manguetón de plomo dulce, de sección rectangular y forma acampada, quedando fuertemente acoplado, y al extremo de dicho manguetón se suelda el tubo de plomo que marcha hacia el desagüe general, lográndose la veloz salida de líquidos, tanto de los aparatos de uso higiénico como de líquidos flotantes al nivel del baldosín.

95

100

4 - Bote sifónico, según reivindicaciones de 1 a 3, caracterizado porque sobre la base superior del cuerpo del mismo, se suelda una placa de acero inoxidable estampada, de forma cuadrada, lo que facilita la colocación del baldosín sin tener que recortarlo.

105

110

115

5 - Bote sifónico, según reivindicaciones de 1 a 4 caracterizado porque los malos olores de los desagües se eliminan por completo merced a los dispositivos que se alojan en dicha placa de acero inoxidable, que consisten en una junta de goma sintética o material similar que va sujeta a dicha placa a través de un canal adecuado, y en la cara superior de dicha junta se dispone un rebaje al que se ajusta un manguito troncocónico que queda dentro del cuerpo del bote sifónico, y que, por medio de una rejilla estampada de aluminio o similar, consigue un ajuste completo ya que dicha rejilla va provista de un par de taladros para su acople mediante un par de tornillos de acero inoxidable o similar; lográndose así un ajuste completo entre la citada placa, la junta mencionada y el manguito troncocónico antes descrito, realizándose así un cierre completamente hidráulico y quedando la rejilla dispuesta para recibir toda clase de líquidos por limpieza y por desbordamiento al nivel del baldosín.

120

6 - BOTE SIFONICO PERFECCIONADO.

00978

-6-

193640



Todo según se describe en la presente memoria que consta de seis hojas foliadas y mecanografiadas por una sólo cara, con un total de ciento veinticuatro líneas y hoja de dibujos que adjunto se acompaña para su mejor comprensión.

MADRID 26 julio, 1973

p.a.

193640

G. COSTAL E HIJOS S.L.

F/OTA UNLCA

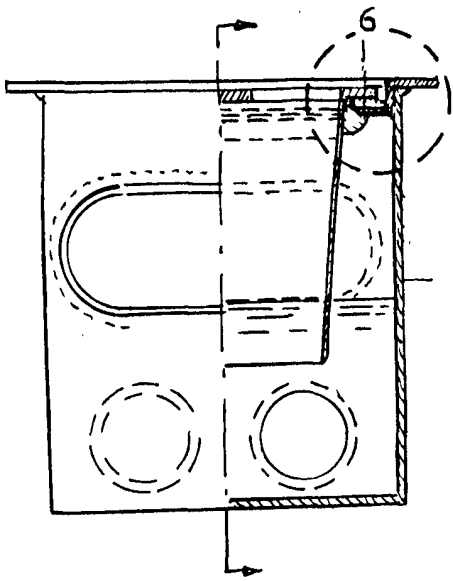

Fig. 1

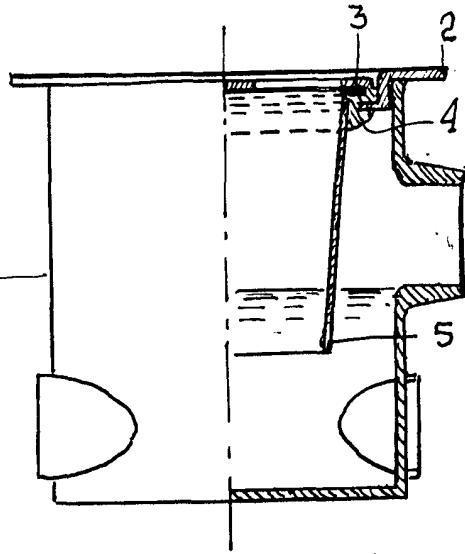

Fig. 2

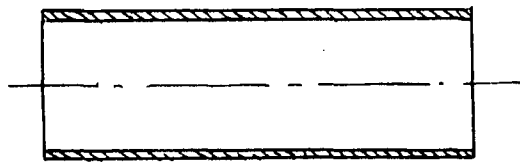

Fig. 3

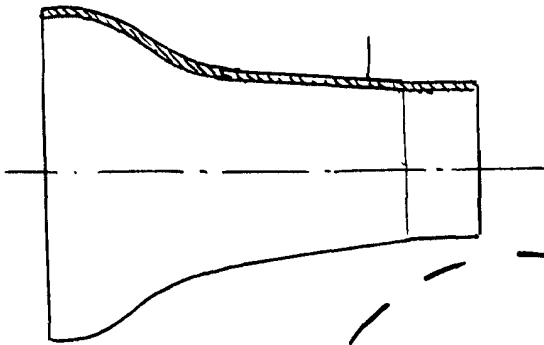

Fig. 4

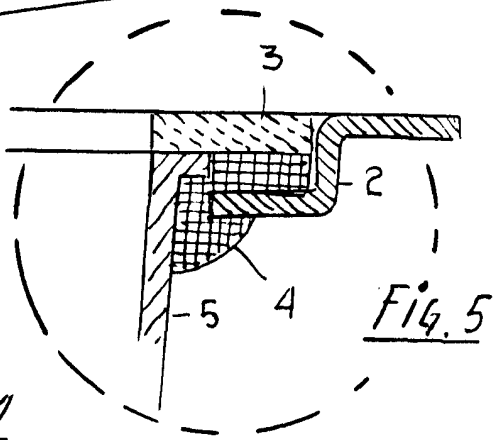
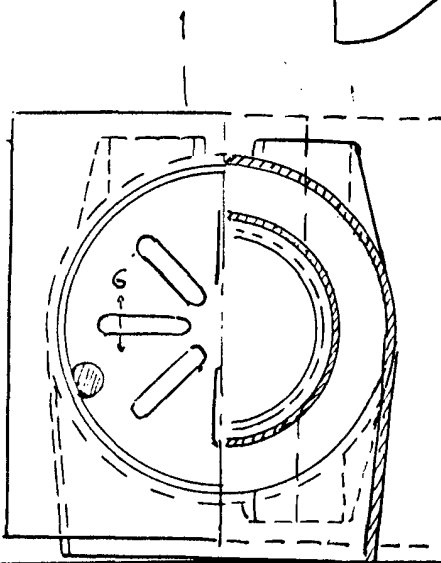

Fig. 5

MADRID 26 Julio 1973

ESCALA VARIABLE

