

MALA REPRODUCCION
POR DEFECTO DEL ORIGINAL

193594



193594

MEMORIA DESCRIPTIVA

que se acompaña

a la solicitud de

una PATENTE DE INVENCION por VEINTE AÑOS EN ESPAÑA

a favor de

Don Amadeo Sala, residente en NOVELDA (Alicante)

por

"MECANISMO PRODUCTOR DE ENERGIA APLICABLE A DIFERENTES
USOS".

Inventor: El solicitante, de nacionalidad española.

///////

193594



La invención a que se refiere la presente memoria, constituye una novedad industrial con características y ventajas que la hacen merecedora del privilegio de explotación que por ella se solicita, de acuerdo con las prescripciones del Estatuto vigente de la Propiedad Industrial de 26 de julio de 1929, texto refundido, publicado el 30 de abril de 1930.

El mecanismo a que nos referimos se compone esencialmente de un motor que transmite su movimiento por mediación de una polea a un eje. Sobre este eje, y a uno y otro lado, hay montados dos volantes que están provistos en su periferia de una serie de palancas o planchas de hierro susceptibles de girar sobre uno de sus lados, provistos de rodamientos de bolas. Estas palancas se abren y cierran al girar los volantes, produciendo en ellos una aceleración del movimiento.

Este movimiento se transmite a dinamos productores de fuerza y esta fuerza pasa a cargar acumuladores en serie que alimentan el motor. Para mejor comprensión del mecanismo a que nos referimos, se acompañan dibujos que representan lo siguiente:

Figura primera.- Forma de colocar el volante de palanca con las dobles poleas (vista a la izquierda del volante).

Figura segunda.- Forma de colocar el volante y las dobles poleas (vista a la derecha del volante).

Figura tercera.- El enlace del motor (B) a la polea del sistema, por medio de una correa sin fin.

Figura cuarta.- Forma de las poleas huecas.

Figura quinta.- Vista de frente de las dobles poleas.

Figura sexta.- Demostración de cómo va montada la instalación, vista de costado, de forma que las dinamos van unidas por medio de una correa sin fin a las dobles poleas, junto a las que van los volantes con palancas que reciben el impulso, lo mismo que el sistema del motor.

Figura séptima.- Detalle del montaje de la palanca que va adherida al extremo superior del volante, con eje de rodamien-

193594



to de bolas.

35

El montaje general de la instalación se representa en la figura octava, cuya parte y el funcionamiento de los mismos es el que se expresa a continuación: Las dinamos (1), son cargadas por el movimiento de sus poleas (2), enlazadas a las dobles poleas (3) por el movimiento de conexión de la polea (4) con la polea del motor y que hace mover todo el sistema de movimiento y los volantes por palanca (3-P).

40

La energía producida por este movimiento pasa a las dinamos que envían su fuerza a las baterías o acumuladores en serie (5) y que haciendo el recorrido alimentan al motor productor de la fuerza movable.

45

Con este movimiento constante de alimentación de los acumuladores al motor, produciendo éste el movimiento y las dinamos la fuerza por el mecanismo descrito, se logra un movimiento continuo, con suficiente fuerza motriz para el movimiento de los mismos y la producción de un sobrante para el uso que se le quiera dar.

50

Las palancas colocadas encima del volante producen una aceleración de movimiento en los cuerpos, que anula el efecto de las resistencias que hubieran podido producirse y que llega a anular sus resistencias cuando el cuerpo se encuentra en movimiento continuo por su aceleración constante.

55

La base fundamental de este invento la constituye la aplicación de la ley de la palanca, que produce una mayor aceleración en la velocidad de dos volantes, colocados uno a cada lado de una polea accionada por un motor, para que llegado un cierto tiempo se supriman totalmente las resistencias que por rozamientos, aire, etc. hubieran podido producirse y el aparato sólo sea productor de fuerza motriz.

60

Para ello, en la parte superior de cada uno de los volantes referidos se coloca una palanca movable en la forma descrita en el adjunto dibujo (fig. 11 y 13), de forma que al

65

193594

2



70

descender se abre, produciendo una mayor presión y aceleración en el movimiento inicial, con lo que se trata de disminuir, y, durante un cierto tiempo en que se encuentre el sistema en movimiento, suprimir las resistencias, que lo mismo las dinamos productoras de la fuerza motriz, que el mecanismo propio de este movimiento pudieran crear y que desaparecen por la acción de ayuda que da el par de volantes a la acción del motor.

75

Los volantes llevan en sus partes superiores huecos que son ^{de} las mismas medidas que las palancas, con el fin de que a la subida se metan las palancas en los huecos y produzcan menos resistencia a la subida de la palanca, de la forma que indica el dibujo, mientras que a la bajada lo hacen de forma abierta, lo que da más aceleración al movimiento del sistema.

80

Para la obtención de mayor cantidad de fuerza motriz, se puede ampliar el número de poleas y los volantes a ellas adheridas por medio de un cordón o correa sin fin, ya que cuantos más juegos de volantes con palancas existen mayor cantidad de energía se produce y más número y cantidad de resistencia se suprime o amortiza.

85

La palanca en su parte inferior lleva un rodamiento de juego de bolas que suavizan la fricción y permiten un mejor funcionamiento de la palanca.

90

Las pocas resistencias que pudieran ocasionarse por este procedimiento están totalmente anuladas. Así pues, las que se producen por la resistencia del aire son fácilmente evitadas, contribuyendo a ello la polea estrecha y en su parte superior acanalada de forma que tenga suficiente espacio para colocar la correa sin fin o cordón, según se quiera. Contra la resistencia producida por el rozamiento, se puede hacer que los materiales sean ligeros, tales como el duro alu-

95

193594



minio y asimismo la madera.

100

La instalación general (según la fig. 8) se basa en colocar un motor en potencia suficiente para la puesta en marcha del sistema, bien alimentando los acumuladores antes de ello o haciendo girar varias veces el sistema para que se produzca la carga suficiente.

105

Una vez puesto el motor en marcha, por medio de una correa sin fin se pone en marcha todo el sistema, dejando que adquiera una cierta velocidad para conectar las poleas de las dinamos productoras de fuerza motriz y que pueden cargar las baterías colocadas en serie, alimentadoras del motor colocado al efecto y que mueve la sección de poleas del sistema.

110

Con este movimiento iniciado, cada vez en mayor intensidad por la energía producida en exceso y acumulada, y adquiriendo el motor mayor número de revoluciones, se empuja al sistema a un movimiento que produce más cada vez y es menor la resistencia que tiene el motor por la ayuda que recibe de los volantes en marcha.

115

Entre las diversas aplicaciones que este sistema puede tener, está la producción de fuerza motriz para producir electricidad en gran escala, electrificar los ferrocarriles, autos y otros medios de transportes de todas clases con las aplicaciones propias para las industrias y demás.

120

La característica primordial de este invento es el juego de volantes que ayuda con su movimiento la acción del motor y hace suprimir y anular las resistencias, que, pocas o muchas, pudieran haber por las causas que sean.

125

En los dibujos adjuntos se han añadido algunas figuras que aclaran la descripción que antecede y que son las siguientes:

130

Figura 9, A.- Vista del sistema de frente.

Figura 10, B.- Vista de la forma de la polea del motor con la de enlace.

1935-4



Figura 11, C.- Vista de las palancas haciendo el movimiento cuando rueda el volante.

135

Figura 12, D.- Vista del volante con las palancas a velocidad.

Figura 13, E.- La polea de la dinamo y la dinamo.

140

De este modo y utilizando una instalación sumamente sencilla, se produce energía aplicable a numerosos usos y en condiciones que, tal como podrán apreciar los técnicos en la materia, constituye una verdadera revolución industrial en el ramo de la mecánica.

145

Hecha la descripción que antecede, es preciso añadir que los detalles de realización de la idea expuesta pueden variar, sin que por ello cambie la esencia de la invención, que es la que se desprende de los párrafos que anteceden y la que se reivindica en la siguiente

NOTA

150

En resumen: La Patente de invención que se solicita, recaerá sobre las siguientes reivindicaciones:

155

1ª.- Mecanismo productor de energía aplicable a diferentes usos, caracterizado porque se compone esencialmente de un motor que transmite su movimiento por mediación de una polea a un eje sobre el cual y a uno y otro lado, hay montados dos volantes provistos en su periferia de palancas o planchas de hierro que giran sobre uno de sus lados, provisto de rodamientos de bolas, de modo que estas palancas se abren y cierran al girar los volantes, para producir una aceleración del movimiento, el cual movimiento se transmite a dinamos productoras de fuerza, con la cual se cargan acumuladores en serie que alimentan el motor.

160

2ª.- Mecanismo productor de energía aplicable a diferentes usos.

Todo conforme queda descrito en la presente Memoria que

1935-4



165

consta de siete páginas escritas a máquina y dibujos que se acompañan.

Madrid, a 23 de junio de 1.950

ALFONSO UNGRIA

A handwritten signature in dark ink, appearing to read 'Alfonso Ungria', written over a horizontal line.

1/2

D. AMADEO SALA

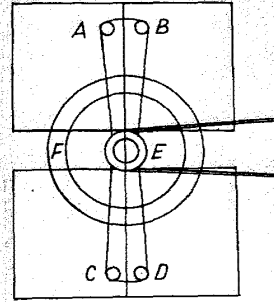
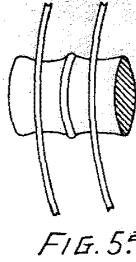
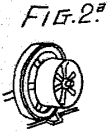
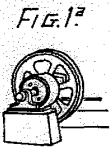

AGE

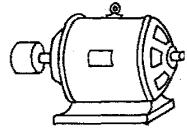
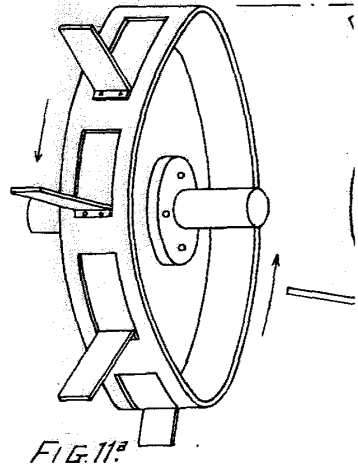
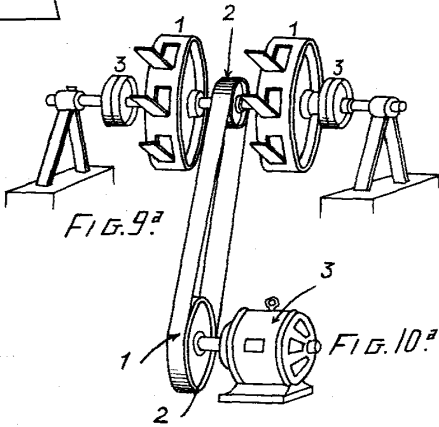
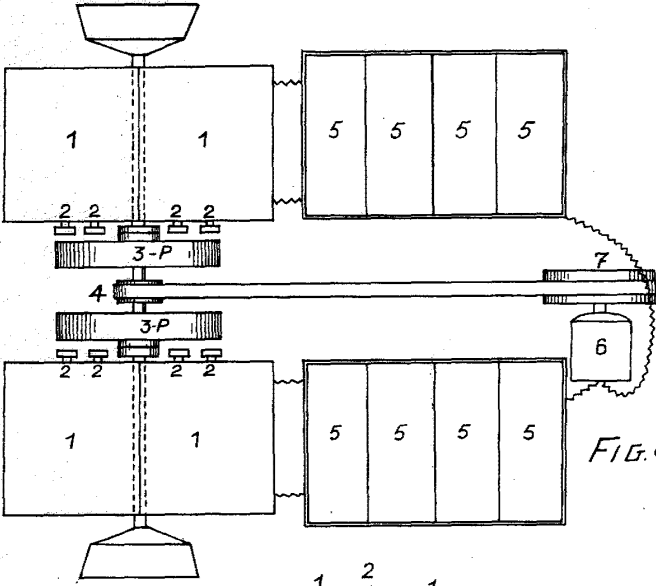

2/2

Hoja única



193584



FIG. 4.ª

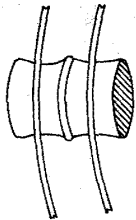

FIG. 5.ª

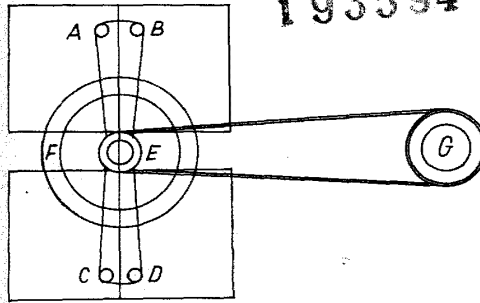

FIG. 6.ª

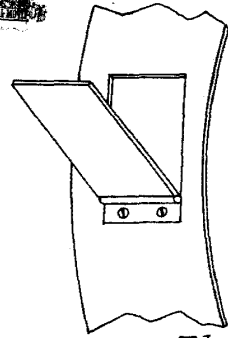

FIG. 7.ª

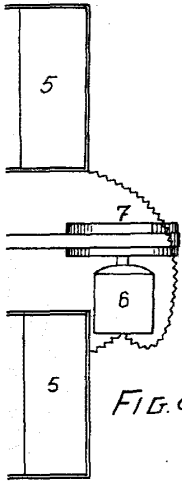

FIG. 8.ª

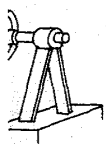

FIG. 10.ª

ARCEER

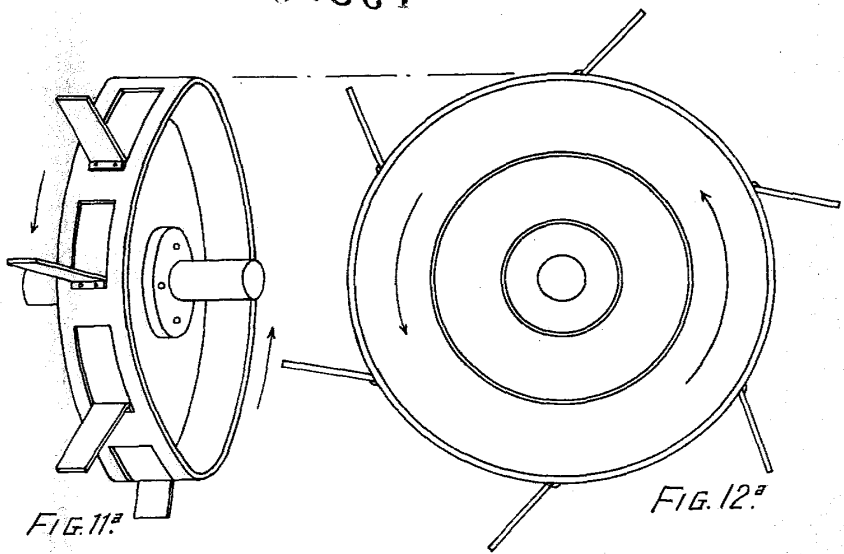

FIG. 11.ª

FIG. 12.ª

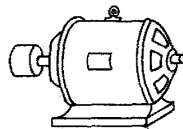

FIG. 13.ª

ESCALA VARIABLE
MADRID, 27 DE JUNIO DE 1935
EL PORRINO/UNGRIN