



193572



B65D

M O D E L O
D E
U T I L I D A D

por "DISPOSITIVO PRESENTADOR", a favor de la razón social española CIBA-GEIGY, S.A., con domicilio en BARCELONA, calle de Balmes, nº 117.

= . =

MEMORIA DESCRIPTIVA

El presente modelo de utilidad se refiere a un dispositivo presentador.

- Más concretamente, en la invención se ha ideado un dispositivo presentador, especialmente destinado para placas insecticidas, el cual comprende unas peculiaridades que lo hacen ventajosamente práctico con respecto a otras realizaciones análogas actualmente conocidas en el mercado, aportando además las precisas condiciones por las que se logra reducir su precio de coste, puesto que permiten la simplificación de su fabricación al realizarse ésta de manera mecánica, por troquelado de una lámina de cartulina o de material similar consistente, a la cual se dota de líneas de
- 5.
- 10.



hendido transversales a su mayor dimensión, permitiendo estas líneas el armado del conjunto, resultando un cajetín sensiblemente aplanado destinado para el alojamiento exclusivo de la placa insecticida, cuyo cajetín se prolonga por su cara de respaldo según una pantalla portadora de leyendas de propaganda que se complementan con leyendas similares situadas en el frente del cajetín y con instrucciones situadas en el reverso del mismo.

5. El conjunto laminar armado integrante del dispositivo presentador, se estabiliza en posición de uso merced a unos medios de cierre, tales como grapas o similares.

10. El antedicho cajetín, comporta ranuras operativamente dispuestas para recibir a unos elementos salientes propios de la placa a comportar, estableciendo esta organización un anclaje para la misma.

15. En la proximidad del borde libre de la pantalla adyacente al cajetín, existe un taladro para la suspensión del conjunto, cuando así se desee.

20. Con el fin de facilitar la explicación, se acompaña a la presente memoria descriptiva de una lámina de dibujos en la que se ha representado un caso de realización que se cita a título de ejemplo.

En los dibujos:

25. La figura 1, es una vista en perspectiva del dispositivo presentador, según el modelo.

La figura 2, corresponde a una sección longitudinal del mismo.

30. Haciendo referencia a las figuras, se aprecia en su realización un dispositivo presentador constituido a partir de una lámina troquelada -1- de forma rectangular, dotada de



líneas de hendido transversales -2-, -3-, -4-, -5- y -6-. La línea de hendido -2-, forma una solapa -7-, que se abate sobre la lámina -1-, resultando una pantalla destinada a comportar propaganda, y que en la proximidad de la referida línea -2-, presenta un taladro -8-, para suspensión del conjunto.

Las líneas de endido -3-, -4-, -5- y -6-, constituyen las aristas de un cajetín -9-, destinado a contener a la placa insecticida. A partir de la arista -6-, se forma una pestaña -10-, que queda situada entre el borde libre de la solapa -7- y la lámina -1-, previéndose en dicha zona unos medios convencionales de cierre que relacionan los tres espesores de lámina yuxtapuestos, quedando constituido un conjunto estable.

En uno de los laterales menores del cajetín existen unas ranuras -11-, operativamente dispuestas para recibir a unos elementos salientes propios de la placa insecticida, resultando un anclaje para ésta última.

El modelo, dentro de su esencialidad, puede ser llevado a la práctica en otras formas de realización que difieran en detalle de la indicada a título de ejemplo en la descripción y a las cuales alcanzará igualmente la protección que se recaba. Podrá, pues, construirse en cualquier forma y tamaño, con los materiales más adecuados, por quedar todo ello comprendido en el espíritu de las reivindicaciones.

= . =

25.

N O T A

Descrito el objeto y utilidad de la presente invención, lo que se declara como no divulgado ni practicado en España, comprende las siguientes reivindicaciones:

30. 1ª.- Dispositivo presentador, especialmente destinado



- para placas insecticidas, caracterizado esencialmente por el hecho de estar constituido a partir de una lámina troquelada rectangular, dotada de líneas de hendido transversales a su mayor dimensión, las cuales conforman un cajetín extremo aplastado y tubular, destinado para contener la placa insecticida, prolongándose la cara de respaldo de dicho cajetín según una pantalla doblada sobre sí misma, con taladro para la suspensión del conjunto, yuxtaponiéndose el borde libre de pantalla sobre una pestaña del cajetín, correspondiente al otro borde extremo de la lámina base.
- 5.
- 10.

- 2ª.- Dispositivo, según la anterior reivindicación, caracterizado porque en el lateral menor extremo del cajetín se prevén unas ranuras transversales que afectan al citado lateral y parcialmente a los laterales adyacentes, anterior y posterior del cajetín, estando dichas ranuras operativamente dispuestas para recibir a unos elementos salientes propios de la placa insecticida, constituyéndose un anclaje para la misma.
- 15.

- 3ª.- Dispositivo presentador.
- 20.
- Según se describe y reivindica en la presente memoria descriptiva que consta de cuatro hojas foliadas y escritas a máquina por una sola de sus caras, acompañadas de los dibujos reglamentarios.

Madrid, a 24 JUL. 1973

25.

P. a.

JAIME ISERN

P. P.

24 JUL 1973

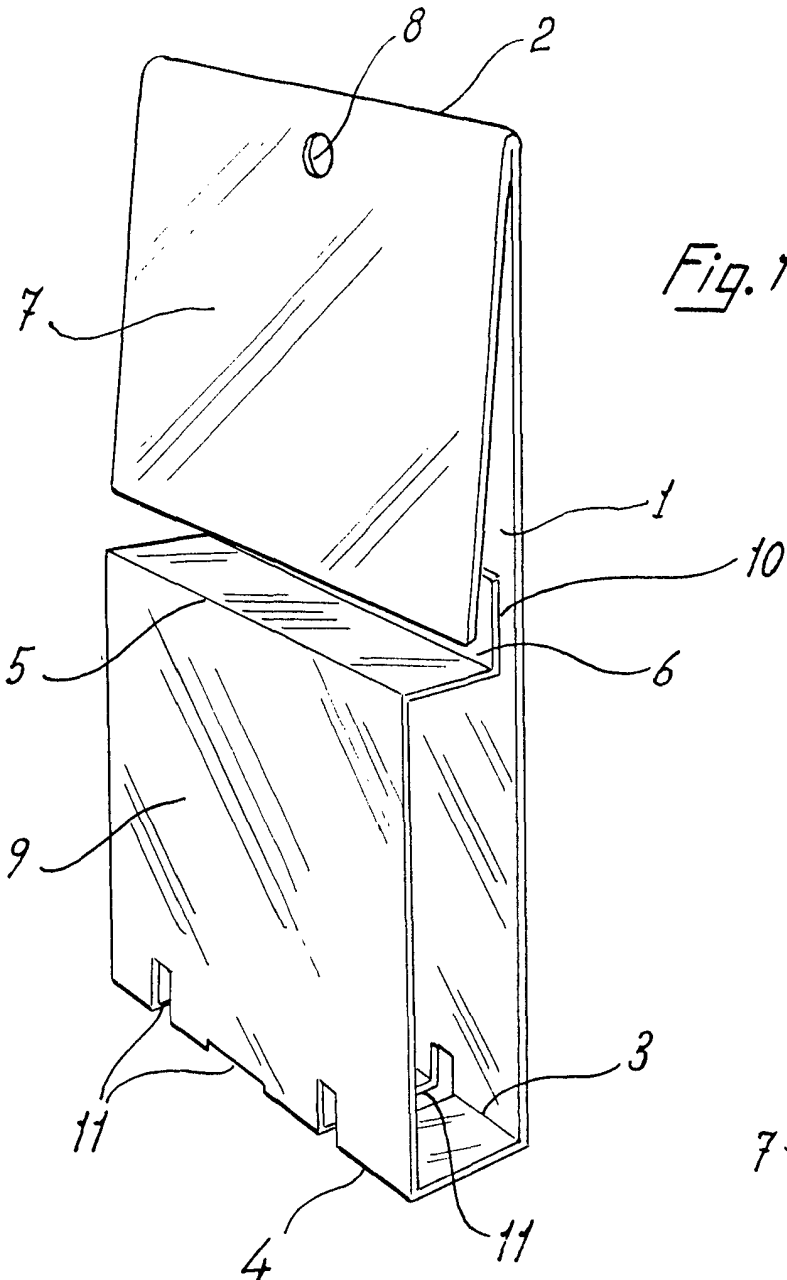

Fig. 1

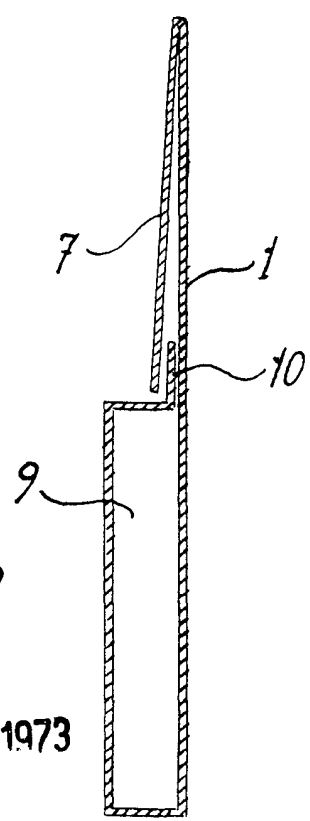

Fig. 2

Madrid, a 24 JUL. 1973

p. o. JAIME ISERN
 P. P.
Jaime Isern