

193483

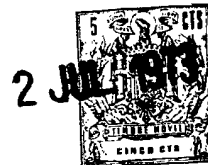

F212

M O D E L O  
D E  
U T I L I D A D

a favor de BRUMMA, S.A., entidad española, domiciliada en Barcelona, calle La Gleva, 42, por "LÁMPARA".

- . -

MEMORIA DESCRIPTIVA

La presente invención se refiere a una lámpara de líneas muy sencillas, que resulta sumamente práctica, sin olvidar el aspecto decorativo.

5. La lámpara es un artículo con una misión específica muy concreta, es decir, la iluminación. Pero tratándose de lámparas interiores conviene no olvidar que constituyen un elemento importante que juega un papel en la decoración.

10. De acuerdo con estos conceptos se ha ideado la lámpara objeto de la invención, dotada de un sistema de

123493

2 JUL 1911



articulación muy práctico.

5. La lámpara en cuestión se caracteriza esencialmente por el hecho de que consta de una caja que contiene la bombilla, portalámparas y medios de alimentación a la misma, con una cara, por lo menos, cerrada por una placa translúcida. Esta caja presenta en puntos opuestos unos abultamientos a modo de pivotes, a cuyo alrededor ajustan a presión aberturas previstas en una pieza soporte de la lámpara, a modo de horquilla de ramas elásticas, de modo que la caja puede orientarse angularmente alrededor de los pivotes que juegan en las aberturas.

10. En una realización más concreta, la pieza a modo de horquilla constituye una base de apoyo sobre una superficie horizontal.

15. Para la mejor comprensión de cuanto queda descrito en la presente memoria, se acompaña un dibujo en el que, tan sólo a título de ejemplo, se representa un caso práctico de realización del objeto de la invención.

20. En dichos dibujos, la figura 1 es una vista en perspectiva de la caja separada de la horquilla-soporte; la figura 2 es una vista similar con las dos piezas acopladas; la figura 3 es una vista en alzado de la caja separada de la horquilla que aparece seccionada; y la figura 4 es una vista similar a la anterior, si bien la caja está montada en la horquilla, apareciendo en líneas de trazos el movimiento elástico de las caras laterales de la horquilla.

25. La lámpara descrita consta en los dibujos de una

10048

2 JUL



5. caja cúbica -1-, en cuyo interior se encuentra la bombilla o bombillas, con los portalámparas y dispositivos de alimentación adecuados. Dicha caja presenta una cara ocupada por una placa translúcida -2-, en tanto que la cara superior e inferior están dotadas de aberturas -3- de refrigeración.

10. Las caras laterales de la caja -1- están dotadas de sendos abultamientos -4- opuestos, en forma de casquete esférico, que constituyen pivotes de articulación. Estos abultamientos ajustan a presión en aberturas circulares -5- previstas en las caras laterales de una pieza -6- a modo de horquilla, de caras laterales ligeramente elásticas, para permitir el ajuste de los pivotes -4- en las aberturas -5-.

15. Una vez ajustada la caja en la horquilla, aquélla puede girar alrededor de los pivotes -4-, orientando la cara translúcida -2- hacia el ángulo deseado. En cuanto a la base de la horquilla constituye el pie de apoyo de la lámpara que, no obstante, podría estar dotado de medios de suspensión del conjunto en una pared vertical.

20.

25. La lámpara descrita es extraordinariamente simple, con la ventaja que supone la posibilidad de orientar la cara luminosa en el ángulo deseado, siendo su misma simplicidad de líneas, una nota destacable en el aspecto decorativo y funcional.

Serán independientes del objeto de la invención, los materiales empleados en la construcción de las distintas piezas que componen la lámpara, formas y dimensiones



de las mismas y cuantos detalles accesorios puedan presentarse, siempre y cuando no afecten a su esencialidad.

- . -

N O T A

Se reivindica como objeto del presente modelo de utilidad:

5. 1. Lámpara, caracterizada por el hecho de que consta de una caja que contiene los medios de iluminación adecuados, dotada en puntos opuestos de dos abultamientos externos, que constituyen pivotes de giro de la caja, los cuales ajustan a presión en aberturas previstas en las caras laterales de una pieza a modo de horquilla, que constituye el soporte de la lámpara.

10. 2. Lámpara, según la reivindicación anterior, caracterizada por el hecho de que la parte central de la pieza en forma de horquilla es plana y constituye la base de apoyo sobre una superficie horizontal, de la lámpara.

15. 3. Lámpara.

La presente memoria descriptiva consta de cuatro hojas foliadas escritas a máquina por una sola cara.

Barcelona, 2 de julio de 1973

BRUMMA, S.A.

p.a.

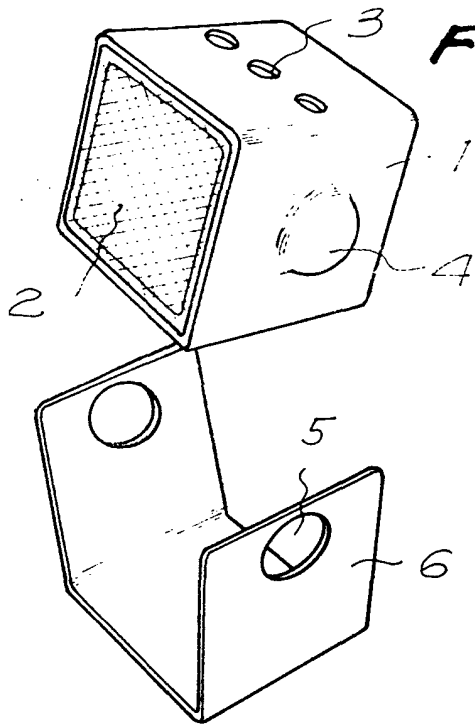

FIG. 1

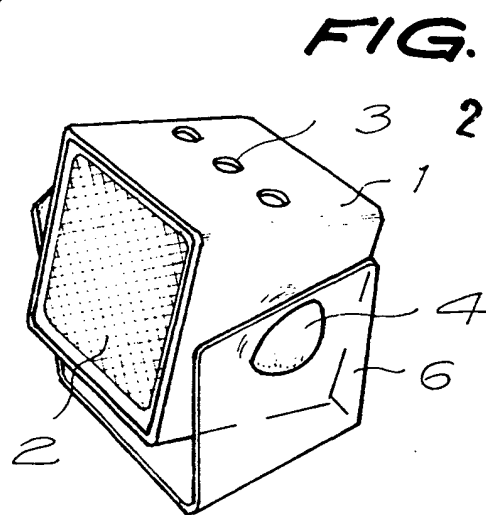

FIG. 2



FIG. 3

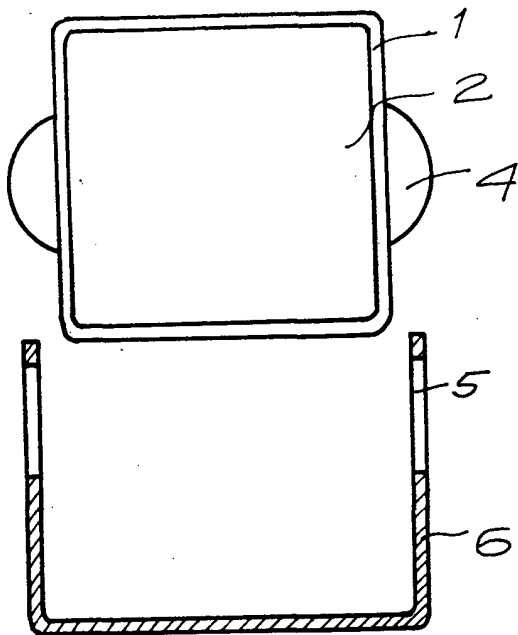
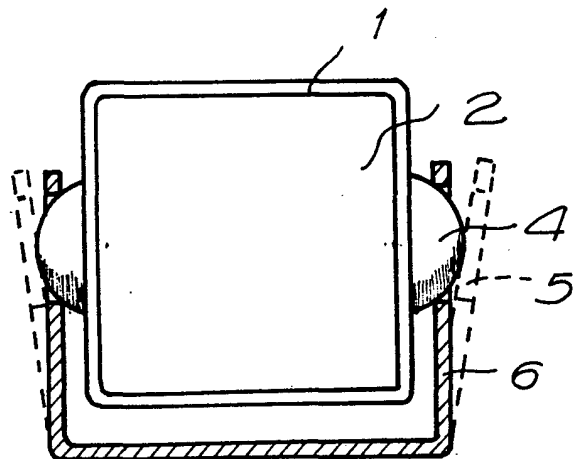

FIG. 4



1162163

Barcelona, 2 de julio de 1973

P.a.