

2070

193479

28 JUN.



B65D

MODELO DE UTILIDAD

por 20 años

por "ENVASE LIGERO COMPUESTO, PARCIALMENTE DESECHABLE", a favor de NUEVOS DESARROLLOS, S.A. "N.U.D.E.S.A.", de nacionalidad española, domiciliada en SABADELL (Barcelona) - Gerona, 210.

=====

MEMORIA DESCRIPTIVA

La presente memoria descriptiva y los dibujos complementarios adjuntos hacen referencia a un envase ligero compuesto, parcialmente desechable, susceptible de diversidad de aplicaciones, pero particularmente indicado como elemento de servicio en el suministro de productos alimenticios. Su constitución, de material plástico y cartoncillo, y su sencillo proceso de fabricación darán como resultado el que este envase ligero se obtenga a un precio considerablemente reducido, lo cual facilitará, sin duda, su introducción en el mercado.

Sus principales ventajas son su ligereza, como queda indicado en su propia denominación, su irrompibilidad, su parcial desechabilidad y su posibilidad de apilamiento, permitiendo la disposición de series de envases

1047478

103179

28 JUN.



ocupando espacios muy reducidos, extremo interesante para su almacenamiento y distribución.

El envase ligero compuesto, parcialmente desechable, objeto del presente Modelo de Utilidad, está constituido por una cazoleta de configuración troncocónica, en la que la base menor cerrada, define el fondo, en tanto que la mayor, abierta, determina la embocadura, encontrándose ésta bordeada por una aleta circundante, dirigida radialmente hacia el exterior. Esta cazoleta está realizada de material plástico por ejemplo, poliestireno, el cual posee por lo tanto la cualidad de su impermeabilidad y su aplicación se limitará a un solo uso.

Esta cazoleta quedará dispuesta en el interior de otro cuerpo, asimismo de configuración troncocónica, a modo de soporte envolvente y dimensionado de suerte que la cazoleta quede ajustada en su interior, realizado preferentemente en cartoncillo, con objeto de proporcionar cierta rigidez al conjunto.

Para una mejor comprensión de las características generales que concurren en este envase ligero compuesto, parcialmente desechable, se acompañan a la presente memoria unos dibujos descriptivos, en los que se ha representado un caso práctico de realización del mismo, según los principios de las reivindicaciones, con la particularidad de que las figuras diseñadas deberán ser observadas en sentido amplio y general y sin carácter restrictivo alguno, dada su condición meramente informativa.

En los dibujos:

La figura 1 es una representación, vista en perspectiva, del envase ligero compuesto, parcialmente



desechable, objeto del presente Modelo de Utilidad, con sus dos elementos integrantes separados.

La figura 2 es una representación, vista en sección según un plano principal de simetría del conjunto de este envase ligero compuesto.

La figura 3 es una representación parcial, vista en sección según el plano III-III, de este envase ligero, en el que puede observarse el detalle de unión de su componente envolvente.

La figura 4 es una representación parcial, vista en sección, correspondiente a un detalle del fondo del cuerpo envolvente, integrante de este envase ligero compuesto.

Al objeto de facilitar la localización de las distintas partes constitutivas en este envase ligero compuesto, parcialmente desechable, se han situado números en las figuras, relacionados con las descripciones que se realizan a continuación.

Este envase consiste en una cazoleta -1-, de con figuración troncocónica, con su base menor, cerrada, -2- definiendo el fondo y su base mayor, abierta, constituyendo la embocadura -3-, la cual se encuentra bordeada por una aleta plana -4- circundante, dirigida radialmente hacia el exterior.

La cazoleta -1- queda situada en el interior de una envolvente -5-, asimismo troncocónica, obtenida a partir de un desarrollo laminar plano, en el que se han adherido sus partes extremas -6- y -7-. El contorno periférico correspondiente a la base menor de la envolvente -5- define un dobladillo -8-, destinado a permitir el



alojamiento del faldón -9- de la lámina discoidal -10-, determinante del fondo de la envolvente -5-.

Todo cuanto no afecte, altere, cambie o modifique la esencia del envase descrito, será variable a los efectos del actual Modelo.

N O T A.

Se reivindica, como objeto de este registro por Modelo de Utilidad.

1.- Envase ligero compuesto, parcialmente desechable, caracterizado esencialmente por el hecho de estar constituido por una cazoleta de configuración troncocónica, de material sintético delgado y flexible, en la que la base menor, cerrada, define el fondo, en tanto que la mayor, abierta, constituye la embocadura, encontrándose se ésta dotada de una aleta plana circundante, dirigida radialmente hacia el exterior, quedando la cazoleta situada en el interior de una envolvente semirrígida, asimismo troncocónica, y dimensionada de suerte que la cazoleta ajuste en su interior, presentando el contorno periférico correspondiente a la base menor de la envolvente un dobladillo, destinado a permitir el alojamiento de un faldón al efecto practicado en una lámina discoidal, en funciones de fondo de la envolvente.

Sean cuales fueren las circunstancias que concurren en la esencialidad del Modelo de Utilidad definido en la anterior reivindicación, cuyo objeto es:

2.- "ENVASE LIGERO COMPUESTO, PARCIALMENTE DESECHABLE".

Consta la presente memoria de cinco hojas foliadas, mecanografiadas por una sola cara y de los dibujos

30:7:70

- 5 -

1934/5

28 JUN.



jos unidos a la misma.

Barcelona, 28 JUN. 1973

P.A. de NUEVOS DESARROLLOS, S.A. "N.U.D.E.S.A."

LUIS DURÁN CUEVAS
P. P.

Fdo. Luis Durán Benezan

DV/im.

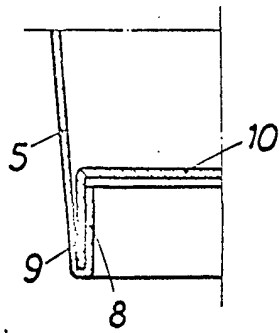

FIG. 4

28



FIG. 2

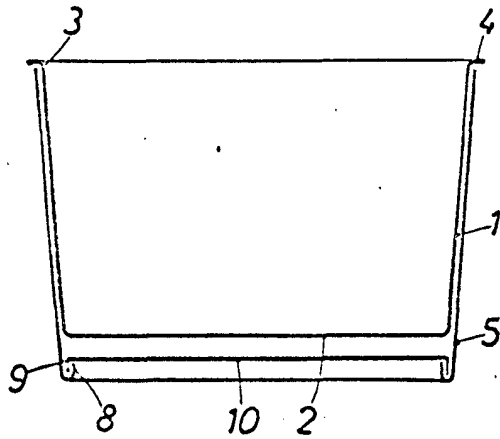

FIG. 1

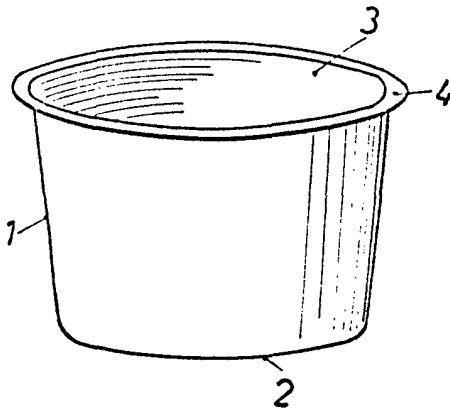
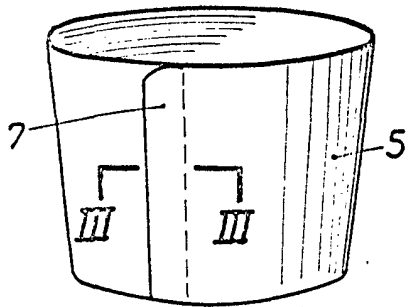
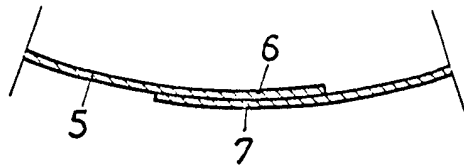

FIG. 3



BARCELONA, 28 JUN. 1973
P.A. LUIS DURÁN CUEVAS
P. P.

Fdo. Luis Durán Benejam

ESCALA VARIABLE