

7-78



193459

Cl: 509F

EXPEDIENTE: MODELO DE UTILIDAD

Titular: D. ADOLFO PRESENCIA VAZQUEZ

Nacionalidad: Española

Domicilio: C/. José Antonio, nº 25 - ALICANTE

Objeto: "DISPOSITIVO IDENTIFICADOR DE VEHICULOS"

Prioridad:

MEMORIA DESCRIPTIVA

En el cuerpo de la presente Memoria Descriptiva y con la ayuda del plano adjunto, se detallan las circunstancias que concurren en un ingenioso dispositivo identificador de vehiculos, que tiene como principal misión la de facilitar la localización de los coches robados, por cuya evidente utilidad y sobre todo por su novedad, merece que se otorgue a su titular el privilegio de su exclusiva explotación industrial y comercial, que se concede al amparo de la Ley de Propiedad Industrial.

5

Fenómeno social que está adquiriendo cada vez mayores proporciones, es el robo de vehiculos automóvi-

10



15

20

25

30

35

40

les, no tanto por efectuar su indebida apropiación, sino como por servir a pandillas de gamberros juveniles como vehículos en los que desarrollar sus tropelías frecuentemente nocturnas, dejándolos después abandonados, incluso con importantes averías y todo ello porque un vehículo en marcha no ofrece para los agentes de policía, ningún indicio que sea revelador de si el conductor es el dueño o no, ya que es sabido que estos delincuentes resultan habilísimos para conseguir la puesta en marcha de los motores, sin llaves de contacto, que naturalmente, cuando abandona el coche el usuario, suele normalmente llevárselas consigo.

Este dispositivo, de sencillísima realización de establecerse su obligado uso, supondría un indicativo visual infalible para los agentes de policía, ya que podrían establecer al primer golpe de vista al parabrisas del coche en marcha, si era o no conducido por su usuario, y, negativamente, aquel que condujere un vehículo sin cumplir con este requisito, se le imputaría su sustracción. La sola noticia del establecimiento como norma obligatoria del uso de este indicativo, sería ya suficiente para que rápidamente descendiera la tasa de sustracciones, puesto que el delincuente sabría que durante la marcha del vehículo de ser observada la falta del distintivo preceptivo, quedaría puesto de manifiesto su sustracción.

Para facilitar la comprensión de las características que seguidamente vamos a realizar, hemos considerado conveniente aportar una lámina de dibujos, en la



que se recoge un caso práctico de realización, con la natural advertencia de que estos dibujos se aportan a título de ejemplo y por ello deberán ser considerados en su más amplio sentido y sin limitación alguna.

45 La figura 1ª nos muestra una vista en ligera perspectiva de la organización de una versión, de las muchas que puede adoptar, de este dispositivo revelador, que va unido por una larga cadena al llavero donde se encuentra la llave de contacto, que en la figura esquemática de un salpicadero con su volante, aparece puesta  
50 en el contacto; en la figura 2ª, aparece una vista en alzado desde el interior del coche y detrás del volante, que muestra la situación en que se dispone este dispositivo.

55 Haciendo referencia a las precitadas figuras, señalamos con -1- el cajetín en el que se podrá componer la matrícula del vehículo en cuestión, a la que designamos con -2-, y cuyo cajetín, optativamente, puede contener en su interior una pequeña bombilla -3-, que mediante un cable -4-, puede ir conectado a la red, para que  
60 el dispositivo resulte visible por la noche. Con -5-, señalamos unas pestañas que facilitarán su colocación por la parte interior del parabrisas -6-, mostrando la matrícula al exterior. Este sistema de sujeción puede ser cambiado por otro que resulte igualmente eficiente puesto  
65 que se trata de mantener retenido contra el cristal y firmemente sujeto, aún cuando con posibilidad de una fácil retirada, al cajetín que nos ocupa.

Este cajetín -1-, va unido mediante una cadena



70

lla -7-, de longitud apropiada, que se extiende hasta el llavero -8-, portador de la llave -9-, que establece en su enchufe -10-, el oportuno contacto.

75

Suficientemente descrita la estructura y forma de utilización de este dispositivo sólo nos resta manifestar que serán variables las circunstancias de materiales, tamaños, formas y medios de su sujeción siempre y cuando ello no afecte a su esencialidad, que se refleja en la siguiente:

N O T A  
= = = =

80

Los puntos que se reivindican en el presente Modelo de Utilidad son:

85

1º.-"Dispositivo identificador de vehiculos", que se caracteriza porque unido a una cadena de longitud apropiada, unida al llavero que comporta la llave del contacto para la puesta en marcha del vehículo, se dispone un cajetín que comportará en su cara anterior la matrícula del vehículo, dotado este cajetín bien de pestañas inferiores o de otros medios para su fijación en la parte interior del parabrisas y optativamente, comportar una pequeña bombilla eléctrica para convertir por transparencia en visible la matrícula, y cuyo dispositivo al estar unido a la cadena de la llave de contacto, de ser retirada y guardada ésta por el usuario, retirará naturalmente el dispositivo del parabrisas, luego la circulación de un vehículo sin este dispositivo, revelará que su puesta en marcha se ha realizado por procedimientos ilícitos, al carecer de la llave de con-

95

10-7-73

193459

- 5 -



19 JUL. 1973

100

tacto, contribuyendo a la supresión de los casos de robos de vehículos. Y

2º.-"DISPOSITIVO IDENTIFICADOR DE VEHICULOS", de conformidad en un todo en lo esencial y fines industriales a lo descrito en la precedente Memoria Descriptiva y graficamente representado en las figuras del plano adjunto para su mejor comprensión.

Esta Memoria consta de CINCO hojas, escritas o mecanografiadas por una sola cara y a doble espacio en 104 líneas.

Valencia, a 14 de Julio de 1.973  
Por autorización del interesado.

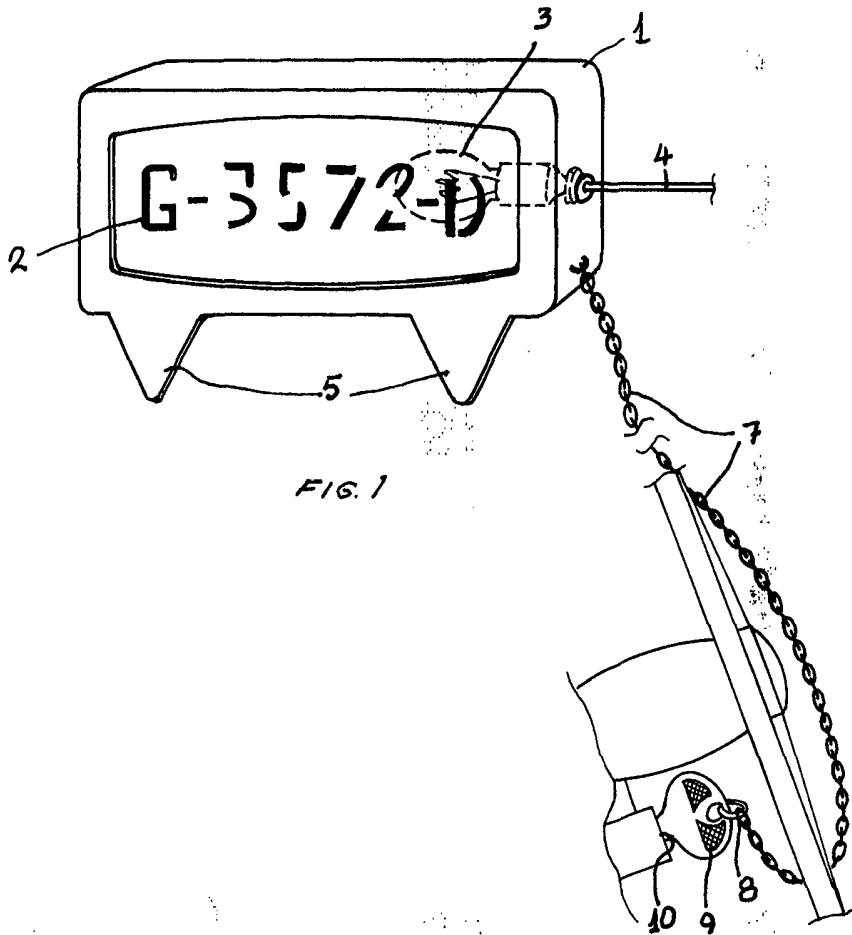

FIG. 1

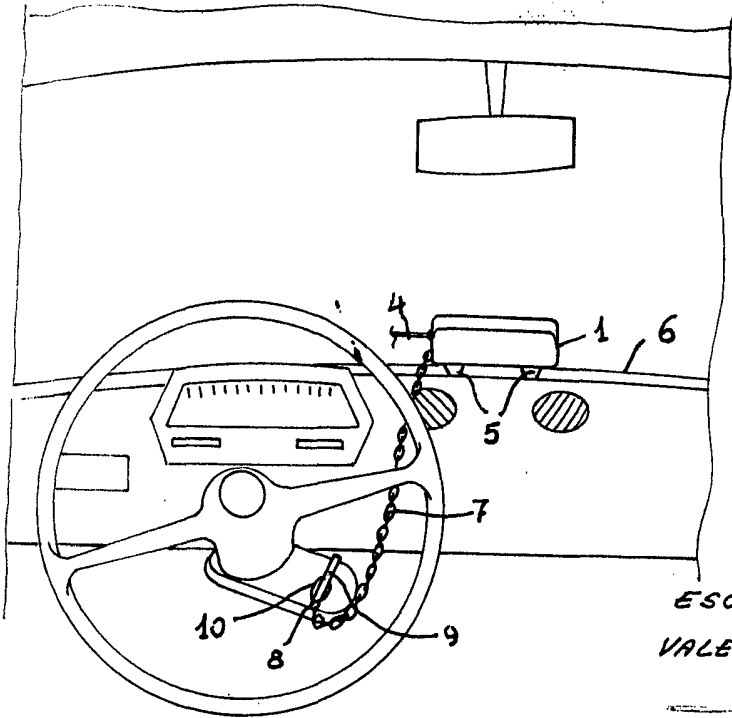

FIG. 2

ESCALA VARIABLE  
VALENCIA JULIO 1973  
P. A.

*Alfredo Vazquez*