

M/1

193458

Int. Cl. B65D



## MEMORIA DESCRIPTIVA

— UN MODELO DE UTILIDAD.

DURACION: VEINTE AÑOS

OBJETO: "BANDEJA SOPORTE DE TARRINAS DE CONFITURA".

---

Solicitante: Don Gaspar VICENS Marques.

Residencia: ALGUAZAS (Murcia),

Nacionalidad: española.

193498



La presente descripción se refiere, como su enunciado indica, a una bandeja especialmente concebida como soporte de tarrinas, con raciones individuales, de mermeladas o confituras, que permite presentar varias de estas tarrinas en los desayunos y otros servicios de comedor en establecimientos públicos, tales como hoteles y cafeterías, en incluso el propio hogar, bien sea en surtido, para que cada comensal tome la que más guste, o bien todas de un mismo producto.

Asimismo, la aplicación de esta bandeja permite exponer grupos de tarrinas, proporcionando una mejor presentación y empaquetado de las mismas, incluso facilitando su embalaje para transporte de grandes pedidos.

Una característica particularmente importante reside en que como la bandeja soporte de tarrinas puede considerarse como objeto perecedero, se ha previsto su fabricación en materia de naturaleza muy ligera y de escaso valor, como por ejemplo poliestireno expandido, al objeto de que no encarezca el artículo, no acumule peso y que pueda ser fácilmente destruída después de cumplir su fin, mientras que, por el contrario, proporciona una perfecta presentación del artículo contenido.

En esencia, la bandeja, realizada en materia expandida, fácilmente moldeable, adopta una forma paralelepípedica rectangular, una de cuyas caras más anchas presenta unos cajeados convenientemente alineados, en los que se ajusta el cuerpo de las tarrinas, mientras que el reborde de cerrado de estas solapa sobre la superficie de la bandeja, permitiendo incluso abrir las tarrinas sin necesidad de su extracción.

Las dimensiones de esta bandeja pueden ser variables, incluyendo en función de su tamaño mayor o menor cantidad de alojamientos; de manera que se puedan presentar un número variable

193456



de raciones según el número de comensales sentados en una mesa.

35 A continuación se hará una descripción completa del aludido modelo, con referencia al dibujo que se acompaña, en el cual se representa, a simple título de ejemplo, no limitativo, una forma preferente de realización susceptible de todas aquellas modificaciones de detalle que no alteren fundamentalmente sus características esenciales.

En dicho plano:

40 La figura 1, representa una perspectiva de una bandeja según el invento, con algunas tarrinas en disposición de alojamiento.

La figura 2, corresponde a una sección longitudinal parcial de la bandeja, conteniendo algunas tarrinas.

45 Como se puede apreciar en dichas ilustraciones, el objeto motivo del presente registro está constituido por un cuerpo paralelepípedo rectangular (1), de dimensiones variables, obtenido por moldeo, a partir de una materia de escaso valor y mínimo peso, como por ejemplo poliestireno expandido. Sobre una de las superficies mayores de dicho cuerpo se han  
50 previsto una pluralidad de cajeados cilíndricos (2), cuyas dimensiones están ajustadas a las del cuerpo receptáculo de tarrinas (3), de forma que puedan ser alojadas y ajustadas en su interior, mientras que el reborde de la embocadura (4), dotado de la tapa de cierre correspondiente, solapa por la superficie exterior de la bandeja (1), según puede apreciarse en la disposición  
55 de la figura 2.

60 En estas condiciones, cuando se ha de servir la mesa de varios comensales, puede presentarse una bandeja (1) con la cantidad de tarrinas adecuada a las raciones que se han de consumir, pudiendo tomar los asistentes la más conveniente a su

193458



gusto, cuando en la bandeja se presenta un surtido de tarrinas de distintos productos.

65 Como es natural, en dicha bandeja (1) pueden preverse una o más filas de cajeados (2), variando con ello sus dimensiones, de forma que se eviten bandejas excesivamente largas cuando  
70 comporte un número grande de raciones, si bien una forma ideal puede ser rectangular, para contener en una sola fila desde una a cinco o seis raciones, cantidades más adecuadas al número de comensales sentados a una mesa, permitiendo, en cualquier caso, combinar con varias bandejas para dotar a una mesa de las raciones correctas.

75 La forma, dimensiones y materiales podrán ser variables y en general, cuanto sea accesorio o secundario, siempre que no altere, cambie o modifique la esencialidad del objeto que se describe.

Los términos en que queda redactada esta Memoria son ciertos y fiel reflejo del objeto descrito, debiéndose tomar con carácter amplio y nunca en forma limitativa.

N O T A :  
=====

80 El MODELO DE UTILIDAD que se solicita, deberá recaer, precisamente, sobre las particularidades características de las siguientes reivindicaciones:

85 1). Bandeja soporte para tarrinas de confitura, caracterizada porque comprende un cuerpo paralelepípedo rectangular, de naturaleza expansa, dotado en una de sus superficies mayores, que se constituye en plano superior, de varios cajeados preferentemente cilíndricos, ajustados a las dimensiones del cuerpo de tarrinas, para que en cada cajeadado se ajuste una de estas permitiendo presentar una pluralidad de tarrinas, en  
90 surtido o de un solo tipo, por lo que las dimensiones de la bande-



ja son variables en función de tamaño y número de tarrinas a contener.

2). "BANDEJA SOPORTE PARA TARRINAS DE CONFITURA".

Todo ello, según queda expuesto en la presente Memoria que consta de cinco hojas foliadas y mecanografiadas por una sola cara, y una hoja de dibujos que con la misma se acompaña.

MADRID, 19 JUL 1973

P. A.  
*Molina*  
P.P.

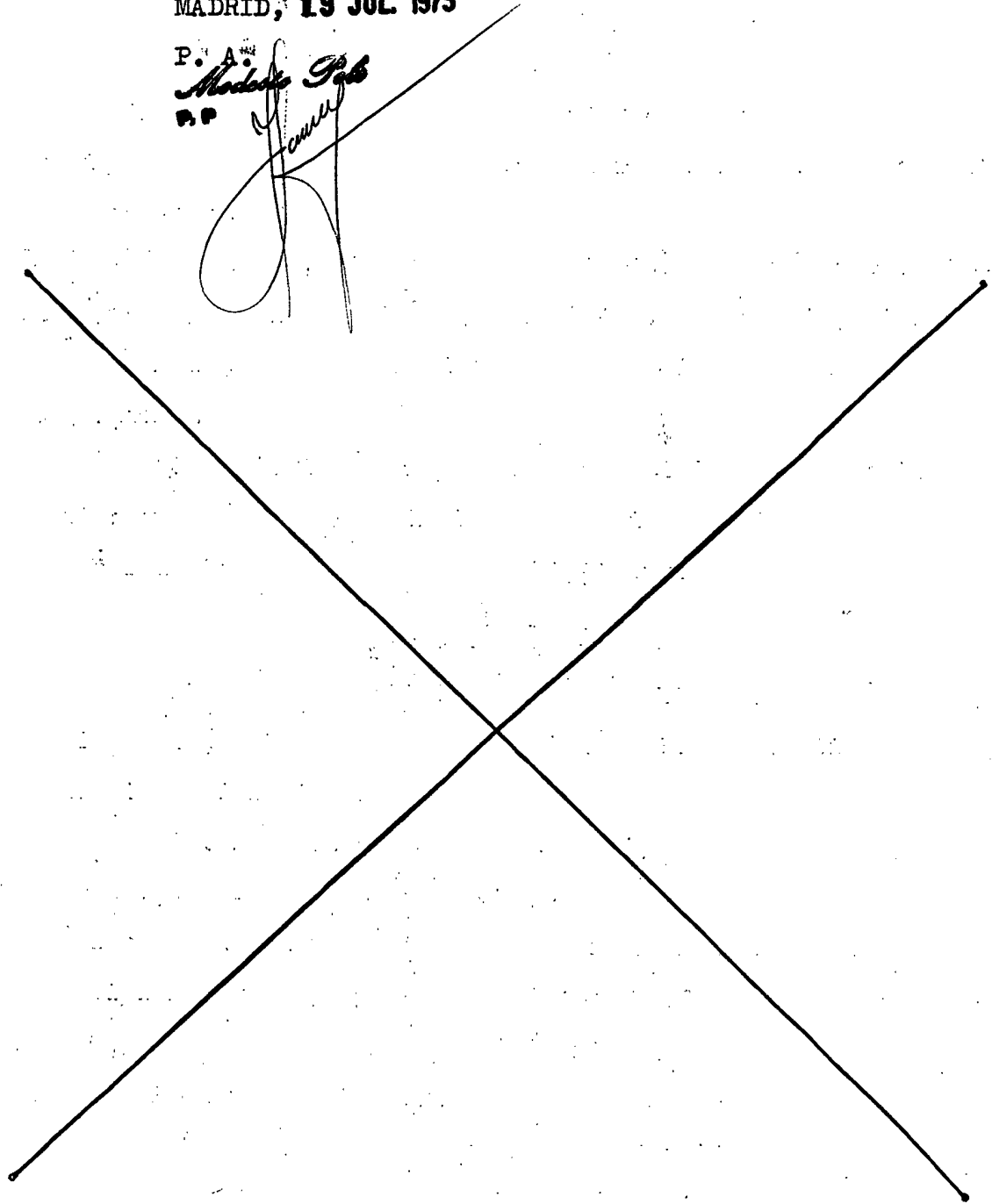



FIG. 1ª

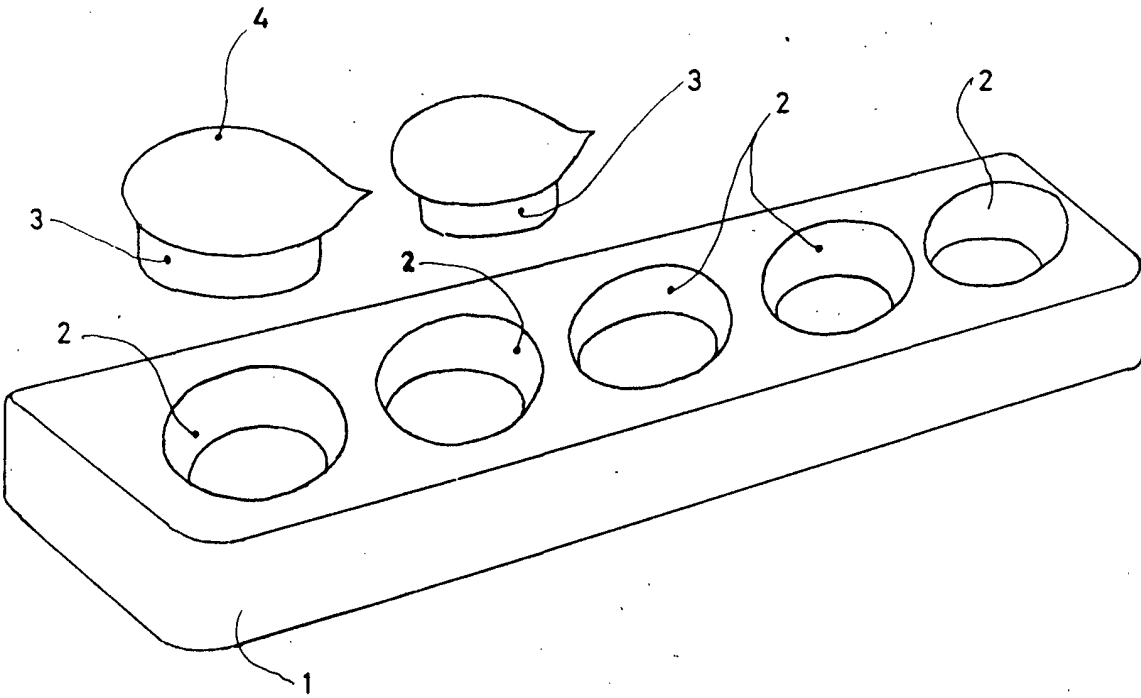
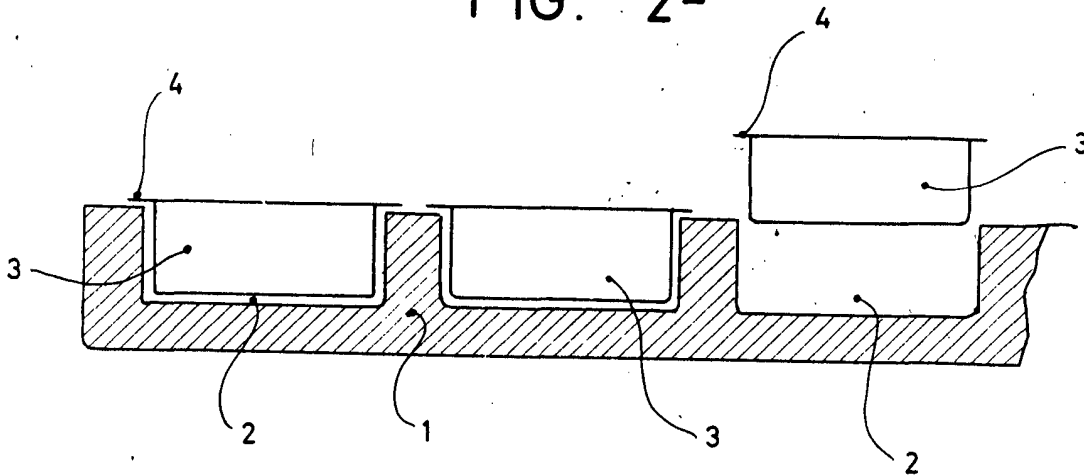

FIG. 2ª



ESCALA VARIABLE

Madrid 19 JUL. 1973

*Gaspar Vicens Marques*  
F. V. Marques