

241078

193399

O.G.: 26.617.

193399



1973

MODELO DE UTILIDAD Nº

Int. Cl.ª: 503B

MEMORIA DESCRIPTIVA

Sobre:

" PORTANEGATIVOS PERFECCIONADO "

Solicitante: NEGRA INDUSTRIAL, S.A., entidad española,
domiciliada en Barcelona, calle Mallorca,
nº 480.



- El presente modelo de utilidad tiene por objeto, como su enunciado indica, un portanegativos perfeccionado, cuya característica esencial radica en el hecho de que constituyéndose una pluralidad de envolventes o alojamientos para los negativos, a partir de una fina lámina o película de material plástico, debidamente conformada y arrollada, se puede separar del conjunto tantas unidades o grupos de unidades como se desee o precise, teniendo dichas unidades una embocadura de paso e introducción del negativo que permite una fácil y cómoda entrada así como salida del citado negativo.
- 5.
- 10.

- Como es sabido las cintas o películas fotográficas en negativo se disponen, para su guarda y protección, en envolventes o bolsas alargadas que, si bien cumplen con su cometido de alojar y proteger al negativo, no es menos cierto que adolecen de algunos inconvenientes, tal como el no obtenerse o presentarse en rollos de múltiples unidades separables unitariamente o en grupos, según interese o convenga, y el estar provistos de una embocadura que no ofrece facilidades para el paso e introducción de la película en negativo, etc..
- 15.
- 20.

- Es objeto de la idea de este modelo de utilidad el proporcionar un portanegativos de construcción sencilla, práctico y económico, que permite su obtención en láminas o rollos de los que se pueden separar en unidades simples, esto es de un solo alojamiento, o en unidades de dos o mas alojamientos.
- 25.

- Otra particularidad del portanegativos objeto de la idea de este modelo la constituye la conformación de su embocadura o paso para introducción de la tira en negativo, cuya embocadura queda determinada por dos solapas separables que
- 30.



permiten un fácil paso, tanto para la entrada como para la salida del negativo.

- Estas son a grandes rasgos las peculiaridades que ofrece el portanegativos perfeccionado objeto de este modelo
35. de utilidad, cuyas características se pondrán de manifiesto, mas claramente en el transcurso de la descripción que a continuación se da en que, para facilitar su comprensión, se hace referencia a la lámina de dibujos adjunta en la que de manera un tanto esquemática y tan solo por vía de ejemplo se
40. muestra un caso de posible realización práctica de la idea del modelo. Estos detalles se dan a título ilustrativo y sin carácter limitativo alguno en cuanto a dimensiones, proporciones y materias se refiere.

En la lamina de dibujos adjunta:

45. La figura 1 muestra una vista en perspectiva de un rollo de portanegativos constituidos de conformidad con la idea del modelo, cuyos portanegativos pueden ser separados unitariamente del rollo de que forman parte, o bien en grapos de varias unidades.

50. En la figura 2 se muestra un detalle de la embocadura del portanegativo para introducción del negativo.

- Como se puede apreciar en las figuras enumeradas, el conjunto de portanegativos se constituye a partir de una fina lámina de papel, plástico o similar, cuya lámina -1- se
55. dobla por una línea -2- longitudinal próxima a la línea media longitudinal de la lámina, lo que determina que al superponerse una de las partes de la lámina sobre la otra, sus lados -3- y -4- no coincidan a tope, o sea que uno de dichos lados -3- queda retrasado con respecto al otro -4-. Sobre la
60. lámina así doblada y en sentido normal a los lados longitudi



193399

- nales se determinan pares -5- de líneas paralelas de soldado o unido de las partes superpuestas de la lámina, sin que dichos pares de líneas de soldado o unido lleguen al lado extremo longitudinal -3- retrasado con respecto al -4- de la lámina doblada, lo que posibilita la elevación de dicho lado, tal y como se muestra en la figura 2, para facilitar el paso e introducción o salida de la tira o porción de película en negativo en el correspondiente alojamiento -7- definido entre cada dos pares de líneas -5- de soldado o pegado.
- 65.
- 70.
- 75.

Para la separación de los portanegativos en unidades -7- o conjuntos de varias unidades, bastará con cortar la lámina que los constituye por el espacio que media entre el par de líneas paralelas -5- de soldado o pegado.

- 80.
- 85.

De la descripción que antecede y representaciones de la lámina de dibujos adjunta, se infiere la constitución y funcionabilidad del portanegativos perfeccionado objeto de la idea de este modelo de utilidad, el cual ofrece notables ventajas de tipo práctico y económico con respecto a los portanegativos conocidos y utilizados hasta el presente.

Se hace constar a los efectos oportunos que en el objeto de este modelo de Utilidad se podrán introducir todas aquellas variaciones de detalle que las circunstancias y la práctica pudieran aconsejar, siempre y cuando que, con las mismas, no se modifiquen las características esenciales del

90.

193399

13 JUN



portanegativos perfeccionado descrito.

NOTA

95. El Modelo de Utilidad que se solicita por veinte años, para España, de acuerdo con la vigente Legislación, de
berá recaer sobre: "PORTANEGATIVOS PERFECCIONADO", según las características esenciales de las siguientes:

REIVINDICACIONES

100. 1.- Portanegativos perfeccionado, que se caracteriza por constituirse a partir de una fina lámina rectangular alargada, la cual se dobla por una línea longitudinal -
próxima a la central y las dos partes así formadas se superponen quedando los lados longitudinales extremos de la lámina desplazados el uno con respecto al otro, retrasado el superior con respecto al inferior, siendo unidas las partes -
105. así superpuestas por medio de pares de líneas paralelas de soldado o pegado que se inician en el lado de doblado y terminan en la proximidad del lado extremo superior mas retrasado, definiendo entre éste y el inferior solapas que al ser
separadas facilitan la introducción y salida de las tiras -
110. de negativos en el correspondiente alojamiento, pudiendo separarse estos alojamientos en unidades simples o conjuntos de unidades por corte entre cada par de líneas de soldado.

2.- PORTANEGATIVOS PERFECCIONADO.

115. Todo ello tal y como se describe y reivindica en la presente memoria que consta de seis hojas mecanografía--

... //

193399

13



das por una de sus caras y se ilustra con la lámina dibujos
adjunta.

Madrid, 13 JUL. 1973

NEGRA INDUSTRIAL, S.A.

P.P.

120.

FRANCISCO GARCIA CABRERIZO
P. P.

Firmado: M.^o Dolores Jorquera

193399

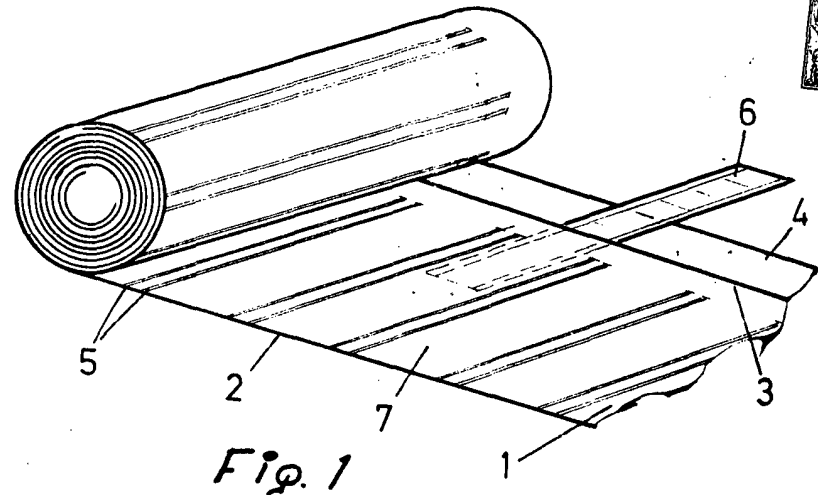

Fig. 1

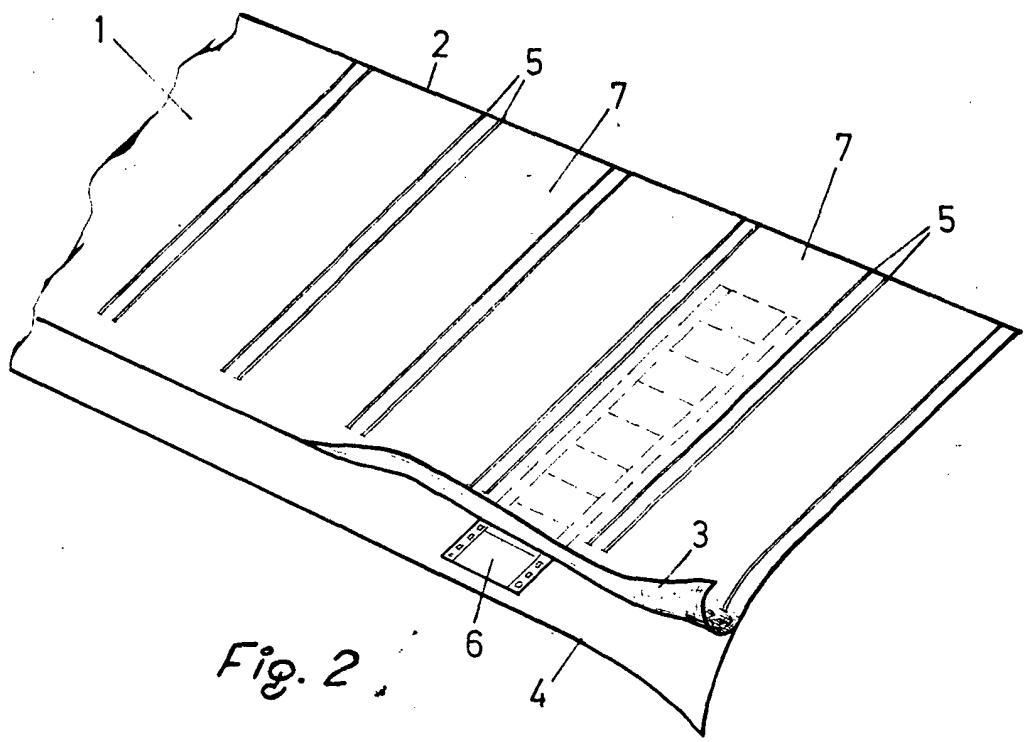

Fig. 2

Madrid, 13 JUL. 1973

NEGRA INDUSTRIAL, S.A.

P. P.

FRANCISCO GARCIA CABRERIZO
P. P.

Firmado: M. P. Doleros Jorquera

Escala variable