



193349

11.



C/6929

193349

Int. Cl.: B 65 D

MEMORIA DESCRIPTIVA

=====

Correspondiente al registro de Modelo de Utilidad que, por veinte años, se solicita a favor de Don Sebastian ALTET MESALLES, de nacionalidad española, residente en Barcelona, Avda. José Antonio, nº 553, - - - - -

5.

p o r

"ENVASE EXPOSITOR"

El Modelo de Utilidad a que se refiere la presente Memoria, se destina a garantizar la explotación y la propiedad exclusivas, en todo el territorio nacional, de un envase expositor.

10.

El envase que vamos a describir se compone de dos

193349



elementos esenciales, que son un marco soporte y un receptá-
culo transparente que, a su vez se subdivide en dos partes
laminares que son mantenidas adosadas al ser montado el ci-
tado marco soporte.

5. Presenta entre otras la importante ventaja de ocu-
par muy poco espacio antes de ser montado, después de lo
cual, presenta una notable resistencia a ser desmontado.

10. El elemento formado por el marco soporte pertene-
ce a la familia de los cartonajes plegables y puede ser dis-
tribuído bien desarrollado en su totalidad o bien ya cerrado
pero sin armar; en el primer caso, la solapa de cierre y su
asiento correspondiente en extremo opuesto de la pieza habrán
recibido o no una aplicación de un adhesivo de acción retar-
dada que surte su acción en el momento del montaje. Las su-
perficiees exteriores del tal marco son especialmente aptas
15. para comprender todo tipo de leyendas o ilustraciones de ti-
po publicitario o explicativo.

20. El elemento formado por el receptácullo transparen-
te puede ser objeto de diferentes realizaciones en consonan-
cia con el objeto u objetos a contener. Dicho receptácullo se
forma mediante el adosamiento de dos láminas de un material
plástico adecuado de las que, al menos una de ellas, ha sido
conformada mediante un moldeo por termo-vacío que forma una
embutición que, en colaboración con otra igual o diferente
25. realizada en la otra lámina, configuran el receptácullo pre-
visto. Una variante de esta composición puede consistir en que
una de las dichas láminas esté convenientemente embutida mien-
tras que la otra es completamente plana, en cuyo caso y se-
gún la calidad del contenido, dicha lámina puede ser de un
30. material opaco como el cartón.

De cualquiera de las maneras, el receptácullo ocupa



903349

la zona central de la dicha composición de láminas adosadas, tanto si es una como si son las dos las que tienen embutición por lo que, aunque las paredes del mismo se distancian en las partes embutidas, las zonas perimetrales de las dos láminas permanecen planas y en contacto.

5.

Estas zonas planas son las que resultan pinzadas y sujetadas por las partes superiores e inferiores que se pliegan para realizar el montaje del marco y, al mismo tiempo, el montaje del estuche expositor.

10.

Para mejor comprensión del objeto y solamente a título de ejemplo, se adjunta una hoja de planos en la que:

La fig. 1, representa la plantilla del desarrollo del marco soporte.

15.

La fig. 2, representa en perspectiva un despiece alineado de los componentes del estuche expositor según el Modelo en el que, para mayor claridad, el marco lleva realizada una rotura transversal que separa sus partes superior e inferior.

20.

La fig. 3, representa una posición intermedia en la operación de armado del marco soporte.

La fig. 4, representa una vista en perspectiva del estuche expositor totalmente montado.

25.

Refiriéndonos a las citadas ilustraciones, podemos ver en la fig. 1, que la plantilla del desarrollo del marco -1- está constituida por una sucesión de planos rectangulares -2-, -3-, -4- y -5- que, en este caso tienen la misma longitud por tratarse de un estuche de planta cuadrada, y que están separados por líneas de doblado hacia dentro -6- dispuestas entre ellos y entre los complementos laterales que les son solidarios.

30.

El plano rectangular extremo -2- tiene su borde



193340

5. inferior guarnecido con una solapa -7- que, en sus esquinas, lleva realizados unos escotes rectangulares oblicuos a 45º -8-. Una solapa semejante -9-, también provista de los mismos escotes -8- va dispuesta en prolongación del borde superior, la cual solapa -9- está a su vez prolongada por otra solapa -10- que, en el montaje, actúa como pisador de las láminas transparentes superior -11- e inferior -12- que forman el receptáculo. La misma disposición de solapas comprende el plano rectangular central -4- que
10. está separado del anterior por el plano rectangular central -3-, el cual lleva simetricamente prolongando a sus bordes superior e inferior unas solapas -13- de planta trapezoidal en cuyos lados oblicuos y en las inmediaciones de la base menor disponen de unos pequeños salientes rectangulares -14-
15. destinados a colaborar en el montaje con los escotes -8- de las solapas adyacentes, en los que se introducen de manera tal que las citadas solapas -7-, -9- y -13- superiores e inferiores resultan dispuestas oblicuo-convergentes hacia el centro de la pieza, en la mitad de la altura de cuyo espacio interior se juntan las superiores con las inferiores
20. para sujetar las zonas perimetrales planas de las láminas transparentes -11- y -12- las que, además, son pisadas de plano por las solapas exteriores -10- que, en el montaje, resultan dispuestas en posiciones opuestas.

25. El borde extremo del plano rectangular exterior -5- está prolongado por una solapa para encolado -15- que se fija con pegamento en la superficie interior del plano extremo -2-.

30. Para realizar el montaje, una vez cerrado el marco se pliegan hacia dentro todas las pestañas -7-, -13- de un lado, se dispone dentro del marco y apoyando sobre ellas las



11.17

193349

5. láminas transparentes -11-, -12- y se pliegan hacia dentro las pestañas -10- sobre las pestañas -9- y éstas, juntamente con las pestañas -13-, del mismo modo que las anteriores, hasta que los salientes -14- se acoplan en los escotes -8- que resultan enfrentados. Este acoplamiento es el que hay que deshacer para realizar el desmontaje.

10. Son variables las circunstancias de tamaño, forma y material particularmente relativas a cada uno de los elementos que integran el conjunto, en el cual podrá ser variado todo aquello que no suponga una alteración de la esencialidad del objeto expuesto en la pasada descripción, la cual deberá ser tomada en su más amplio sentido y no como una limitación de posibilidades de realización.

N O T A

15. 1ª.- Envase expositor, caracterizado por el hecho de estar constituido por dos elementos esenciales que son un marco soporte y un receptáculo transparente que, a su vez, se subdivide en dos partes laminares que son mantenidas adosadas al ser montado el citado marco soporte por contacto y presión de partes del mismo que se doblan hacia el interior y se fijan en una posición oblicua-convergente por medio de unos acoplamientos macho y hembra previstos en las zonas colaborantes de sus bordes.

25. 2ª.- Envase expositor, según la reivindicación anterior, caracterizado porque la plantilla del desarrollo del marco está constituida por una sucesión de planos rectangulares que están separados entre sí por líneas de doblado hacia dentro que también existen entre ellos y los complementos laterales que les son solidarios, de los cua-



- les planos uno extremo tiene su borde inferior guarnecido con una solapa que en sus esquinas lleva realizados unos escotes rectangulares oblicuos a 45º, existiendo una solapa igual en prolongación del borde superior pero la cual está, a su vez, prolongada por otra solapa que, en el montaje, actúa como pisador de partes opuestas de las láminas transparentes que forman el receptáculo, existiendo la misma disposición de solapas en uno de los planos rectangulares centrales que está separado del anterior por otro plano central que, a su vez, es igual que el plano extremo del otro lado y que, en este caso, lleva sus bordes superior e inferior simetricamente prolongados con sendas solapas de planta trapecial en cuyos lados oblicuos y en las inmediaciones de la base menor disponen de unos pequeños salientes rectangulares destinados a colaborar en el montaje con los escotes de las solapas adyacentes, el conjunto del cual marco se cierra por medio de una solapa saliente de un plano extremo que se encola en la superficie interior del otro plano extremo.
- 5.
- 10.
- 15.
20. 3ª.- Envase expositor, según las anteriores reivindicaciones, caracterizado porque el perímetro interior del marco es ligeramente superior al perímetro de las dos láminas (plana y embutida o las dos embutidas), que componen el receptáculo transparente, los bordes de las cuales son planos y quedan mantenidos en contacto con la presión ejercida por los bordes de los complementos o solapas del marco que se doblan hacia el interior desde sus partes superior e inferior.
- 25.

4ª.- ENVASE EXPOSITOR.

Según se describe y reivindica en la presente Memoria descriptiva que consta de siete hojas foliadas y

200770

193340

11.



escritas por una sola cara y acompañada de una hoja de dibujos.

Madrid, a 7, de Julio de mil novecientos setenta y tres.

P.A.,

A. Aricha

P. P.

193349

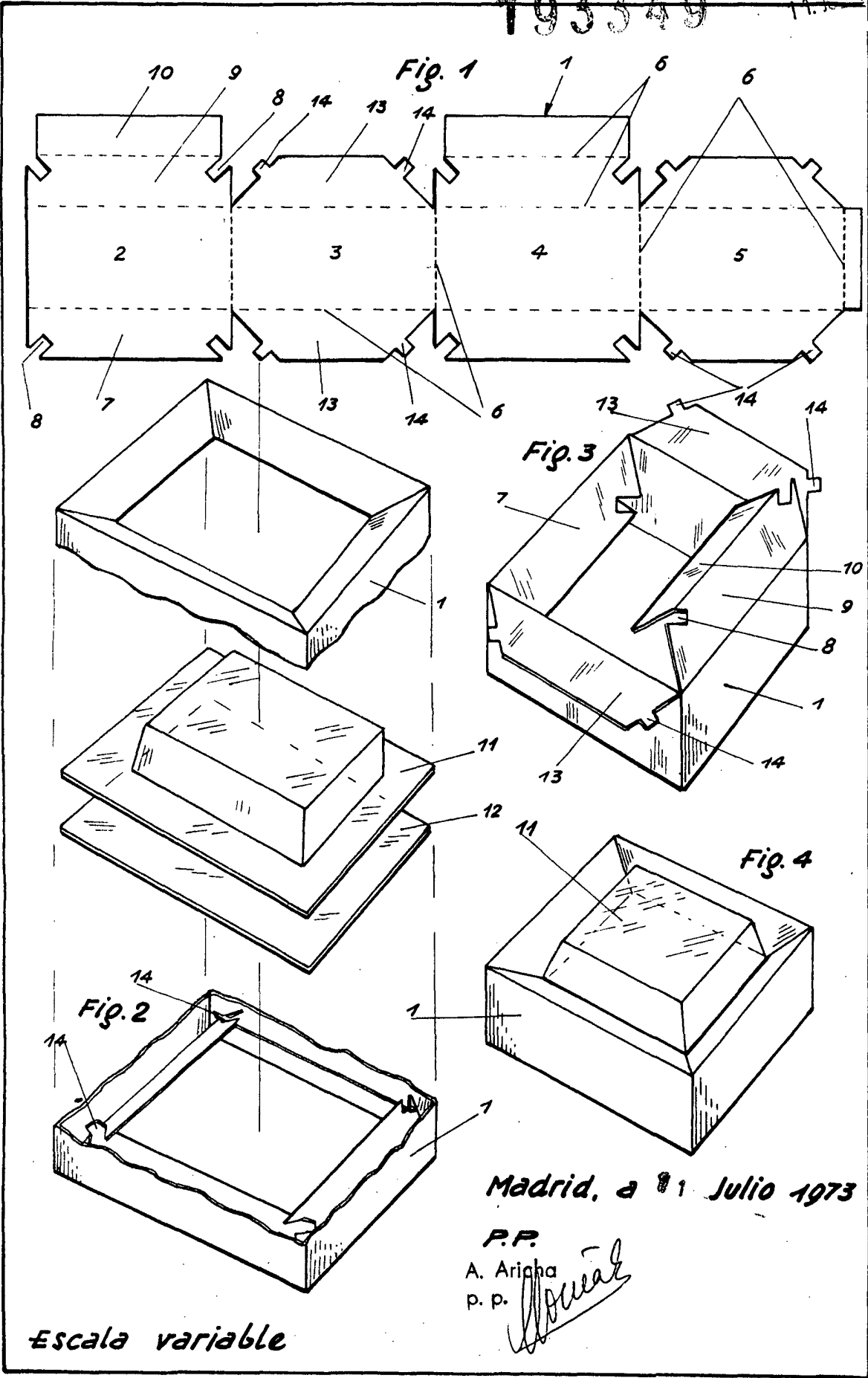

Madrid, a 1 Julio 1973

P.P.
A. Aricha
p. p. *[Signature]*

Escala variable