

0778

793335

10 JUL



memoria descriptiva

Int. Cl.: F21Y

MODELO DE UTILIDAD

=====

Que se solicita en España por veinte años, a favor de D. JUAN GARCIA REQUENI, de nacionalidad es pañola, residente en MISLATA (Valencia) Calle - Virgen de los Desamparados nº 48 por:

" MODULO DE AGRUPAMIENTO Y MONTAJE DE LAMPARAS".-

7778

193335

- 2 -

10 JUL



5.- Se refiere el modelo, conforme el enunciado indica, a un módulo para la formación y montaje de tulipas o lámparas, especialmente, de las que consta de una pantalla semiesférica hueca en la que se han previsto una serie de mejoras encaminadas, fundamentalmente, a la integración, con un mínimo de piezas, de estos elementos y del portalámparas.

10.- Otra de las particularidades que se alcanzan con el módulo indicado es la proyección adecuada del haz luminoso a través de un cuerpo proyector que resulta concéntrico a la tulipa y que se monta por simple ajuste, sin más elementos.

15.- Otro detalle es que a través de dicho cuerpo se ha buscado la forma más idónea para respiradero o ventilación del flujo térmico producido por la bombilla.

20.- Otra de las características del modelo es que el cuerpo central de soporte de la pantalla, generalmente de forma semiesférica, está integrado por

7:75

193335

- 3 -



un cuerpo de revolución de muy inferior diámetro, que actúa a modo de proyector.

Para dar una idea más amplia de las características del modelo, a continuación hacemos re

5.- ferencia a la lámina de dibujos que a ésta memoria se acompaña en la que, de manera un tanto esquemática y tan solo por vía de ejemplo, se representan los detalles preferidos del invento.

En los dibujos:

10.- La figura 1, es una vista cortada vertical y axialmente.

La figura 2, es una vista en planta superior de dicho conjunto.

Aludiendo a las referencias numéricas de dicha
15.- lámina de dibujos vemos que el módulo está formado por un cuerpo de revolución -1- abierto por abajo y calado por la parte superior que actúa a modo de proyector habida cuenta que en el fondo de éste va instalado el medio de iluminación y en la parte
20.- exterior, por arriba, consta de un escalón -2-



donde va acoplado, a través del calado -3- la tulipa -4- que ajusta con caracter entallado.

Dicho sector y mediante las tirillas radiales -5- queda vinculado al cuerpo intermedio o soporte del casquillo, sombrerete calado -6- que mediante radios convenientemente distanciados y mínimos -7- sirven de vinculación al portalámparas en cuyo interior va encajado o acoplado el casquillo -11- en el que va montada la bombilla -12-.

10.- La parte superior del portalamparas -8- está horadada según calados -10-.

Sobre el contorno del borde superior del cuerpo -1- se prevén múltiples lenguetas verticales y equidistantemente distanciadas a modo de aletas que coadyuvan, en razón de la parte calada del conjunto, para una mejor dirección o ventilación contra el flujo térmico que despiden la bombilla.

Una vez descrita convenientemente la naturaleza del modelo se hace constar a los efectos oportunos que el mismo no queda limitado a los detalles exactos

20.-

7-78

793335

- 5 -



5.- de ésta exposición, sinó que por el contrario, -
en el, se podrán introducir aquellas modificacion
nes de detalle que las circunstancias y la práctic
ca pudieran aconsejar, siempre y cuando no se alt
teren las características esenciales del mismo que
se resumen en las siguientes:-

REIVINDICACIONES
=====

10.- 1a.- " MODULO DE AGRUPAMIENTO Y MONTAJE DE
LAMPARAS", que consta de un cuerpo monopieza que
se caracteriza porque consta de medios para reci-
bir, la pantalla o tulipa y por símple acomplamient
to entallado y directamente el portalamparas para
la bombilla asi como una disposición casi completam
ente calada con aletas periféricas para aireación y
perfecta ventilación del interior.

15.- 2a.- " MODULO DE AGRUPAMIENTO Y MONTAJE DE
LAMPARAS", conforme la reivindicación anterior -
dicho cuerpo monopieza se caracteriza porque consta
en la parte superior de un escalón entrante o pant
talla y en su remate hacia dentro, radialmente, const
ta de finos radiaos para unión solidaria con un -

20.-



sombbrero intermedio y en el borde hacia arriba
o verticales, equidistantes y perifericas presen
ta unas aletas rectangulares de canto a modo de
aletas de ventilación.

5.-

3a.- " MODULO DE AGRUPAMIENTO Y MONTAJE DE
LAMPARAS", conforme la reivindicación anterior di
cho sombrero se caracteriza porque, interiormen
te consta de radios solidarios con un portalamparas
cilíndrico, abierto por abajo, que cobija un casqui
llo y que la parte superior está horadada para ven
tilación.

10.-

4a.- " MODULO DE AGRUPAMIENTO Y MONTAJE DE LAM
PARAS", según se describe y reivindica en la presen
te memoria descriptiva que consta de diez hojas meca
nografiados por una sola de sus caras y una lámina
de dibujos que la ilustran.

15.-

20.-

MADRID 10 JUL 1973

EL AGENTE OFICIAL.-
A. L. DE LA HERRAN
P.P.

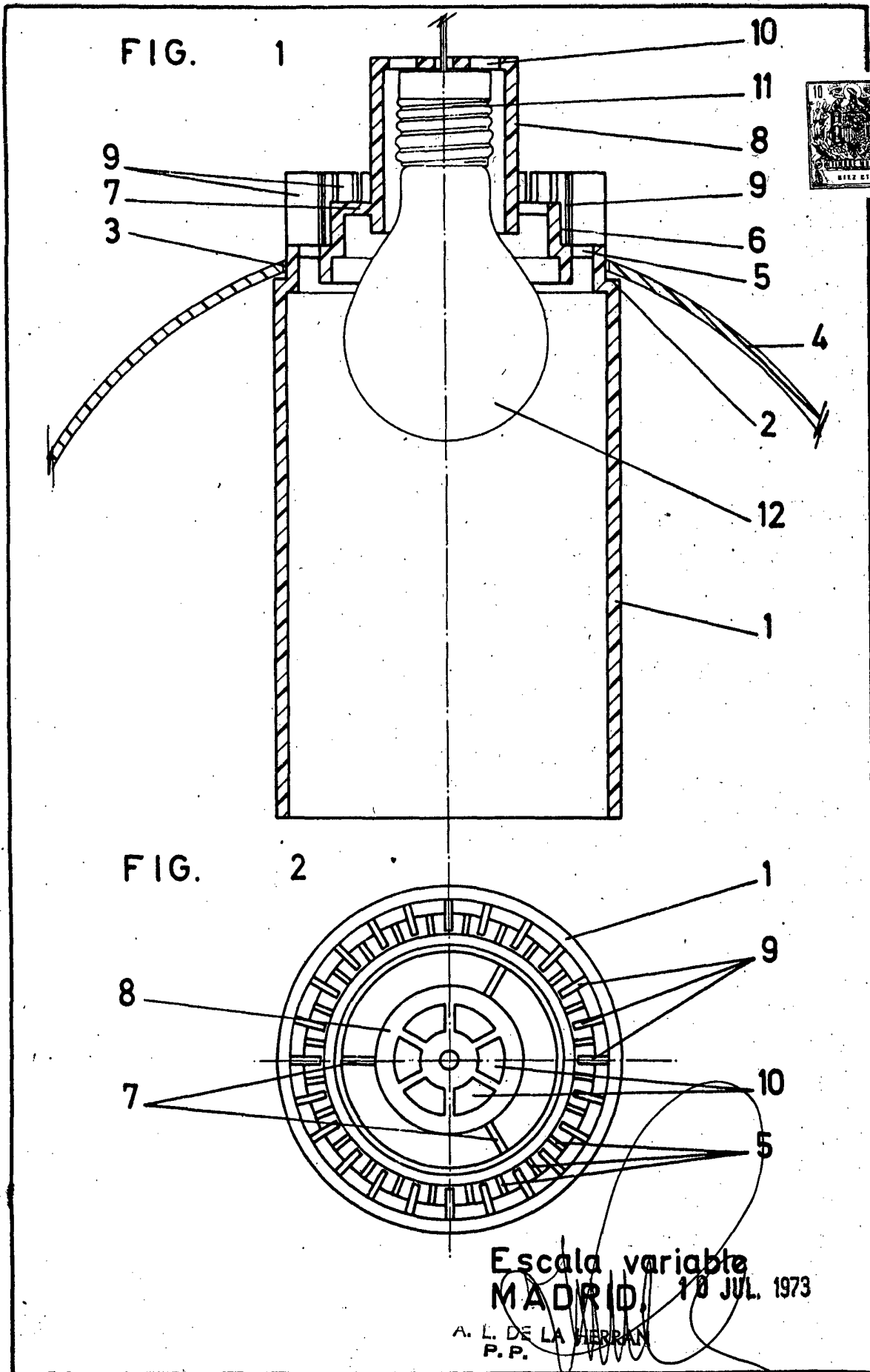

Escala variable
MADRID, 10 JUL. 1973

A. L. DE LA HERRAN
P.P.