

193330

10



Int. Cl.:	A24F
	Holk

MEMORIA DESCRIPTIVA

que se acompaña a la solicitud de un

MODELO DE UTILIDAD

cuyo registro se solicita por veinte años en España,
a favor de DON FRANCISCO ADSERIAS RICART y DOÑA ROSA
MARIA ADSERIAS RICART, de nacionalidad española, con
domicilio en BARCELONA.- Calle Ceriñola, núm. 5.

p o r

"CENICERO CON LUZ PARA AUTOMOVILES"

.==.==.==.==.

El presente registro de Modelo de Utilidad,
conciérne como su enunciado indica, a un cenicero con
luz para automóviles, de acuerdo con la descripción
detallada que del mismo se realiza, debiendo de inter-
pretarse siempre este concepto en su más amplio senti-
do y nunca en limitativo.

5.-

El cenicero en cuestión está realizado con el



ánimo de solucionar los problemas que actualmente tienen todos los automóviles, camiones y demás medios de transporte que tengan a disposición de los ocupantes, ceniceros. Cuando no se dispone de luz natural ó artificial del vehículo, los fumadores que quieren utilizar el cenicero encuentran dificultades para localizarlo, causando molestias, quemaduras ó ensuciando el interior del vehículo.

El citado cenicero se caracteriza porque el mismo dispone de una luz que lo ilumina, la cuál puede ser interior ó exterior al mismo, y de cualquier tipo, y cuyo interruptor de accionamiento está separado de la luz y del cenicero, pudiendo ser incluso el interruptor general de luces exteriores del automóvil, ó también el interruptor de iluminación de los aparatos de control del tablier.

Para la debida comprensión de este objeto, se adjunta a la presente memoria descriptiva, una hoja de planos, en la que tan solo a título de ejemplo, se representan todas y cada una de las partes que lo forman y relación que guardan entre sí.

En la citada hoja de planos, queda representado:

FIGURA PRIMERA.- Muestra una sección transversal del cenicero.

FIGURA SEGUNDA.- Corresponde a una vista frontal del mismo.

El cenicero en cuestión consta de una caja -8- fijada en un hueco interno del vehículo, ya sea en el tablero de mandos -1-, costado, respaldo, de un asiento,

193330



- etc. En el interior de la caja está montado en forma basculante el propio cenicero el cuál en su posición inoperante aparece marcado en línea de trazo con la referencia -3-, mientras que en su posición operante es decir basculado hacia el exterior presenta la referencia -6-. En la parte superior del cenicero, aparece un punto de luz, constituido por una lamparita -4- y una pantalla -2- orientadora de la luz en la dirección requerida, es decir hacia el cenicero cuando el mismo se encuentre abierto, de forma que el haz de luz -5- incida directamente sobre el mismo. El interruptor de accionamiento -7- de la luz de iluminación del cenicero, se ha localizado en la presente realización en la parte inferior del mismo y adosado al propio tablier, aún cuando éste interruptor como queda mencionado en la parte expositiva de esta memoria, puede ser el mismo interruptor general de luces ó el de iluminación del cuadro.
- 5.-
- 10.-
- 15.-

- Debe preverse que el interruptor de accionamiento de la luz, puede estar en cualquier posición y ser de cualquier tipo.
- 20.-

- Gracias a este cenicero, el fumador puede localizar perfectamente su posición, puesto que al abrirlo, la lamparita que previamente habrá sido encendida proyectará su luz sobre el mismo, sin que moleste a los demás ocupantes, ni a los demás ocupantes de otros vehículos que circulen en sentido opuesto.
- 25.-

Descrita suficientemente la naturaleza del Modelo, se hace constar expresamente que cualquier modi

193330 10



ficación de detalle que se introduzca en el mismo, quedará incluida dentro de esta protección en tanto que no altere ó modifique esencialmente su finalidad característica.

N O T A

5.-

Por último se declaran de novedad y utilidad las siguientes:

R E I V I N D I C A C I O N E S

10.-

1ª.- Cenicero con luz para automóviles, caracterizado por el hecho de que dispone de una luz (que puede estar en el interior ó en el exterior del cenicero) y esta luz está accionada por un interruptor, separado del cenicero y de la luz, como cuerpo independiente, aún cuando este interruptor podrá ser el mismo que para las luces generales del vehículo, ó el interruptor de las luces de los instrumentos de control en el tablier.

15.-

2ª.- CENICERO CON LUZ PARA AUTOMOVILES.

Todo ello tal y como se describe y reivindica en la presente memoria que consta de cuatro hojas foliadas y mecanografiadas por una de sus caras y se ilustra en el plano que a la misma se acompaña.

Madrid, 10 JUL. 1973

PASCUAL CIVANTO
P. P.



Firmado: Gregorio del Pesp



FIG. 1

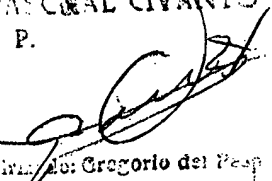
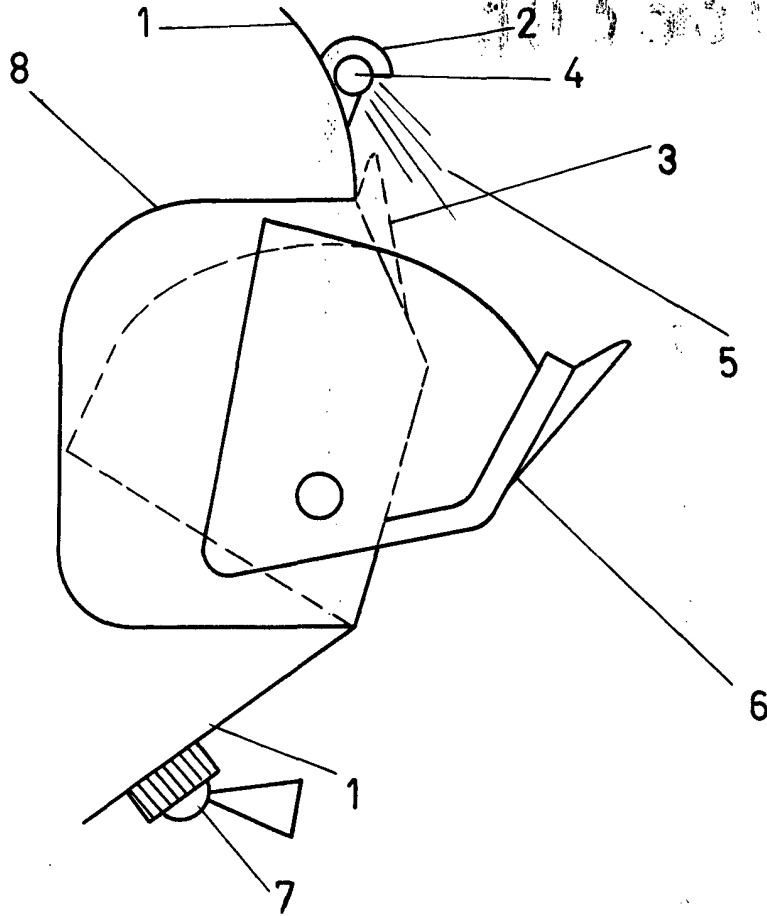
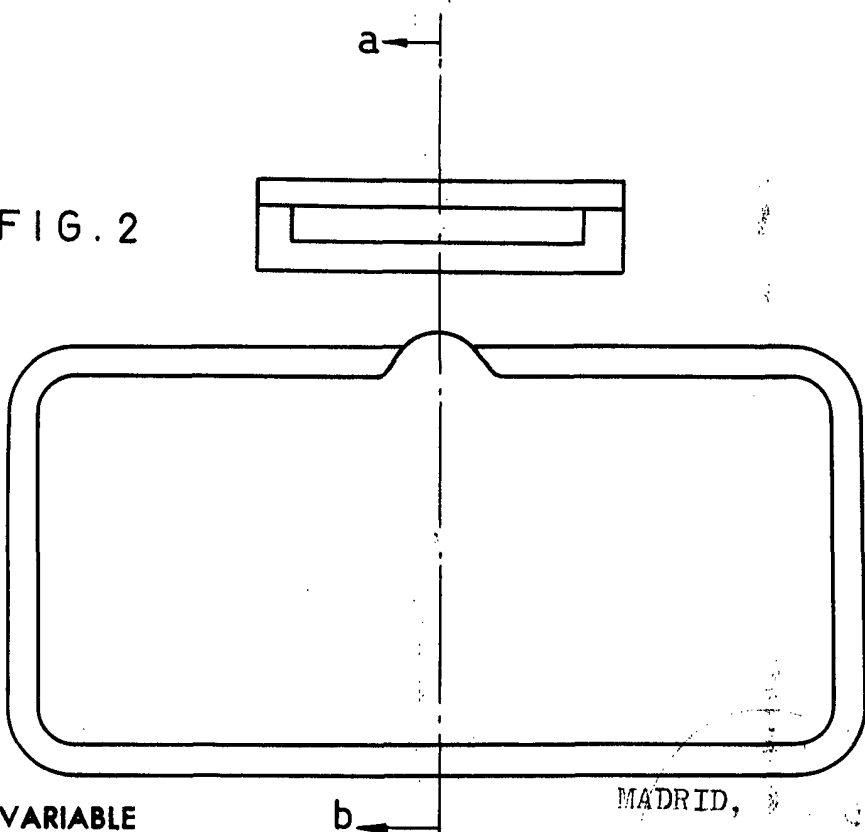

FIG. 2



ESCALA VARIABLE

MADRID,

