

11:12:78

193320



193326

193326 B 65 D

MODELO DE UTILIDAD

que por 20 años, para España y sus Posesiones, se solicita a favor de PLASTICOS ESPAÑOLES, S.A. "ASPLA", legalmente constituida en España, con domicilio social en TORRELAVEGA (Santander), Avenida de Pablo Garnica, sin número, por: "CUELLO PARA BIDON DE PLASTICO". - - - - -

Memoria descriptiva

5 El Modelo de Utilidad al que corresponde la presente memoria descriptiva hace referencia a un cuello para bidón de plástico, en capacidad variable, cuya más importante característica la constituye el hecho de que, una vez cerrado, presenta una superficie exterior totalmente plana que hace posible el acoplamiento o ensamble de unas Unidades sobre otras, colocándolas en superposición.

10 Esta característica representa una notoria ventaja al suponer un considerable ahorro de espacio, tanto en el almacenamiento como en el transporte, todo ello sin detrimento del contenido de los respectivos bidones, puesto que el cuello que es objeto de esta solicitud de registro reviste la adecuada solidez para permitir el peso del bidón superpuesto.

15 De otra parte, el mismo cuello permite la utilización de una abertura total como boca de carga y descarga, que se corresponde exactamente con el diámetro de la base superior, cuya abertura es susceptible de ser cerrada por un obturador que a su vez está provisto en su centro de un se



gundo cuello roscado a través del cual puede realizarse el vertido del contenido.

Toda esta disposición comprende además una adecuada junta que asegure el cierre estanco del bidón.

20

Por este objeto se solicita privilegio de Modelo de Utilidad que asegure al peticionario el derecho a su explotación industrial en exclusiva en todo el territorio nacional, de conformidad y al amparo del que se reconoce en el artículo 171 del vigente Estatuto Ley de Propiedad Industrial.

25

La descripción de este objeto será hecha con referencia a la adjunta hoja de dibujos, en la que se ha representado un ejemplo de ejecución preferido, que no tiene caracter limitativo alguno, sino simplemente ilustrativo y que estará sujeto por tanto a variaciones de detalle en todo aquello que no altere, de una manera esencial, su propia finalidad característica.

En el plano:

30

FIGURA 1ª, es una vista en sección longitudinal del cuello que es objeto de esta solicitud, con el tapón obturador de su cuello central.

FIGURA 2ª, es la vista en alzado y semi-planta del mismo cuello.

FIGURA 3ª, muestra en detalle ampliado el anillo de estanqueidad y,

FIGURA 4ª, es una vista en planta de la tapa.

35

Haciendo referencia constante al ejemplo de ejecución que se ha representado en los dibujos, el cuello -1- para bidón, que es objeto de esta solicitud, presenta un diámetro total correspondiente con la embocadura, estando provisto de rosca interior, susceptible de permitir el ajuste por este medio de un tapón tipo TRISURE que procure su cierre.

40

El ajuste del obturador -3- sobre el cuello -1- se realiza con interposición de la junta -6- que asegure el perfecto cierre en estanqueidad del conjunto.

45

En posición exterior al cuello central -5- y junto al mismo, se ha previsto la disposición de unas pestañas -7-, en forma de orejas, provistas de orificio central, que tienen la finalidad de posibilitar el eventual precintado del

193326

193326



bidón.

50 Descrito suficientemente el objeto a que concierne la solicitud, sólo resta añadir que en su realización podrán introducirse todas aquellas modificaciones de detalle que no alteren su esencialidad, que es la que se desprende de la descripción que antecede y se reivindica seguidamente, pudiendo adoptar cambios de forma, materia empleada en la fabricación, proporciones, dimensiones, etc., y en general a todas las que tengan un caracter accesorio o complementario, las que deben quedar íntegramente incluidas en la protección que se recaba.

55

REIVINDICACIONES

60 1ª.- CUELLO PARA BIDON DE PLASTICO, caracterizado por adoptar un diámetro total coincidente con el de la embocadura, estando provisto de rosca interior para permitir el acoplamiento por este medio de un obturador que correspondientemente presenta rosca externa, es de sección en ángulo y está provisto en su vértice central de un segundo cuello, con rosca interna, susceptible de ser obturado por medio de un tapón de cierre.

2ª.- Cuello para bidón de plástico, de conformidad con la reivindicación 1ª, caracterizado porque el ajuste del obturador se lleva a efecto con interposición de una junta o anillo de estanqueidad.

65 3ª.- Cuello para bidón de plástico, de conformidad con las reivindicaciones 1ª y 2ª, caracterizado porque en posición exterior al cuello central del obturador y junto al mismo, existen unas pestañas en forma de orejas y provistas de orificio central, a través de las que se posibilita el eventual precinto del bidón.

70 4ª.- "CUELLO PARA BIDON DE PLASTICO". - - - - -

Consta la presente Memoria descriptiva de cuatro folios numerados.

110275

- 4 -

193326



dos y mecanografiados por una sola cara, a los cuales se unen dos  
hojas de planos de dibujos, para su mejor comprensión.

Madrid, 10 JUL. 1973

*LA*



FIG. 1

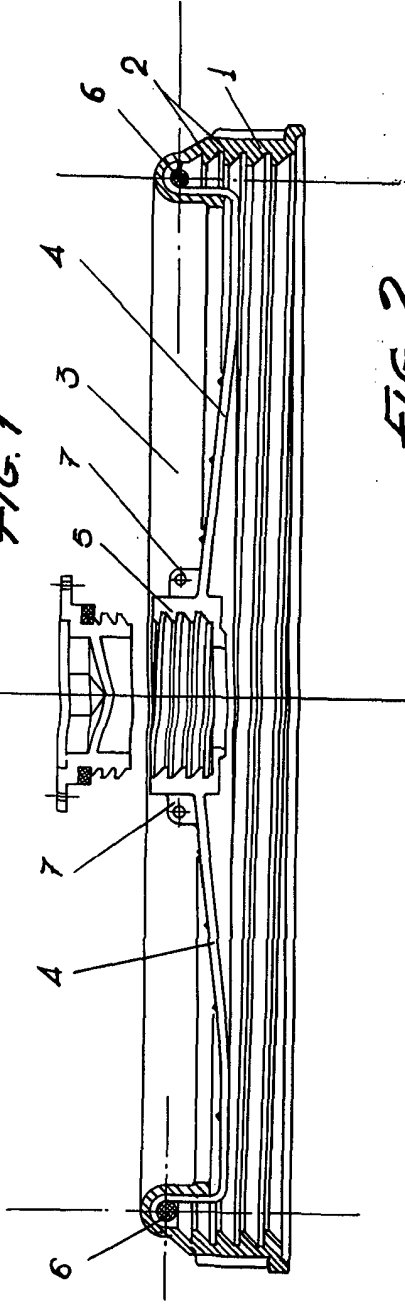
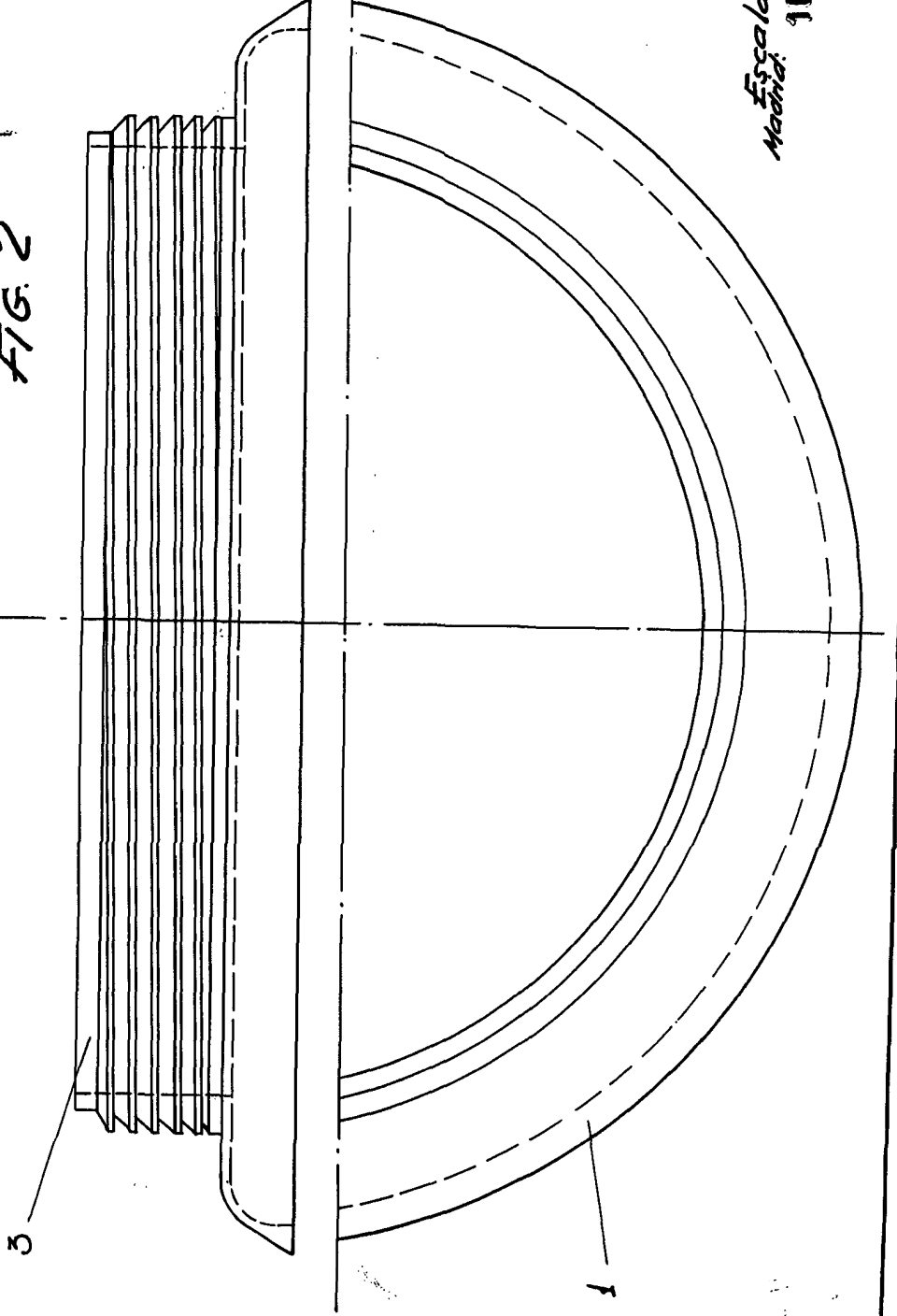

FIG. 2



Escala variable  
Madrid: 90 JUL. 1973

1/4



FIG. 3

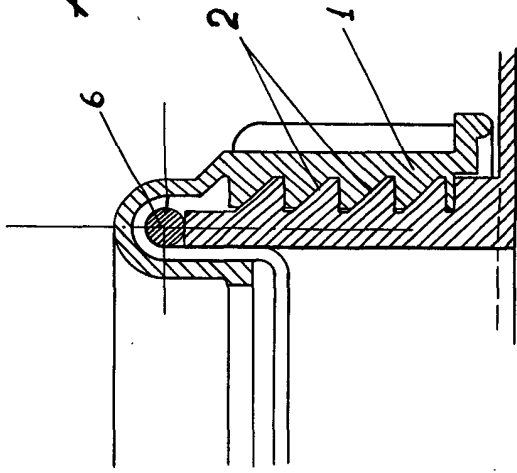
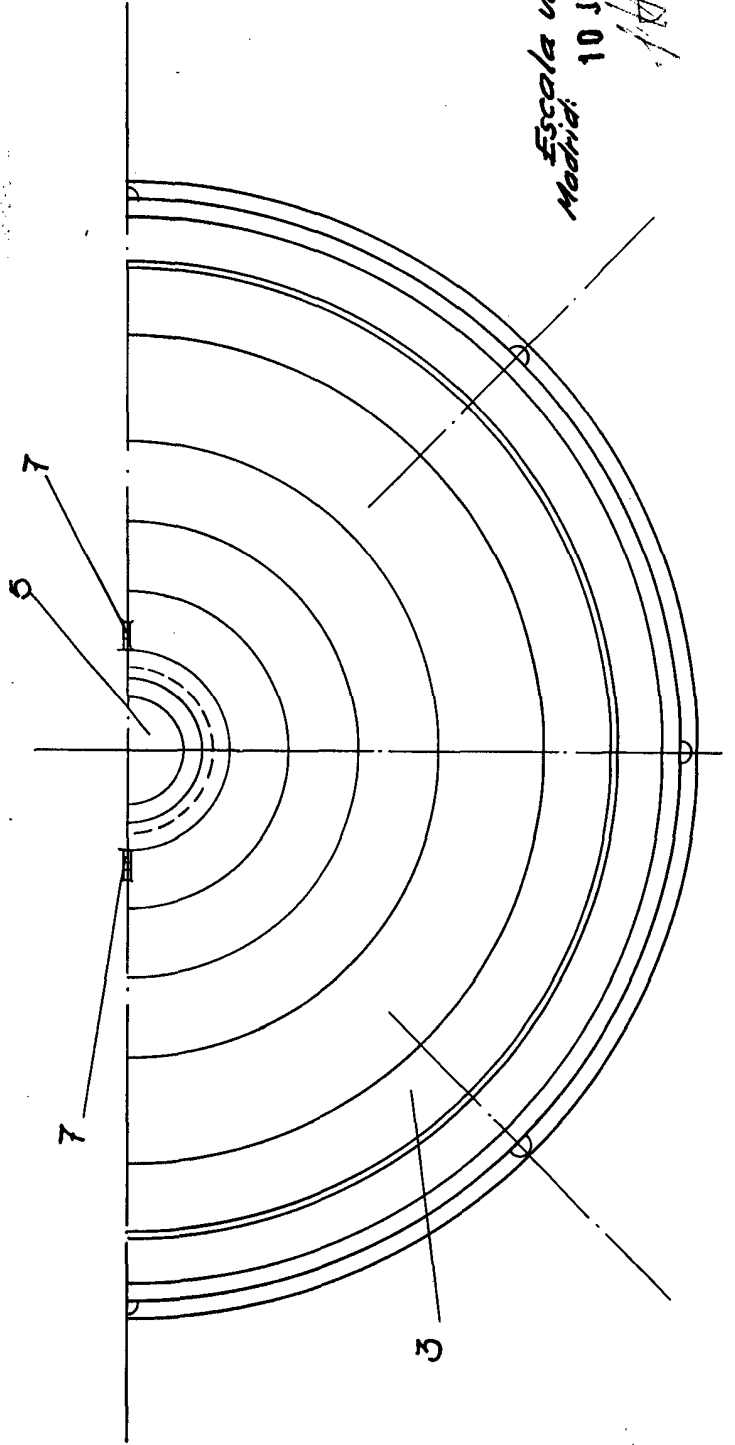

FIG. 4



Escala variable  
Medida: 10 JUL. 1973  
114