

193312



Int. Cl.²: A63H

MEMORIA DESCRIPTIVA

que se acompaña a la solicitud de un

MODELO DE UTILIDAD

que se solicita por veinte años en España, a favor de D.
Estanislao Juanmartiñena Oteiza, domiciliado en PAMPLONA.
c/. Monasterio de Undax, núm. 15

p o r

" JUEGO RECREATIVO "

El presente registro de Modelo de Utilidad, concierne como su enunciado indica, a un juego recreativo, de acuerdo con la descripción detallada que del mismo se realiza, debiendo de interpretarse siempre este concepto -
5 en su más amplio sentido y nunca en limitativo.

Basicamente este juego lo constituyen; un aro de características especiales, y dos varillas o lanzaderas, consistiendo la mecánica del mismo en el lanzamiento del aro por una especial disposición en que són colocadas

193312



las varillas, y la recogida del mismo por un segundo jugador provisto de otro par de varillas y que procederá a la devolución del mismo.

5 El aro está compuesto por un anillo de acero recubierto por otro anillo de plástico, de manera que la fase de lanzamiento el mismo es deformado eventualmente por la tracción ejercida por las varillas sobre él, volviendo una vez lanzado a adoptar su forma circular en virtud del alma de acero de que está dotado.

10 Para la debida comprensión de este objeto, se acompaña a la presente memoria descriptiva, una hoja de planos, en la que a título de ejemplo se representan todas y cada una de las partes que lo forman y relación que guardan entre sí.

15 En la citada hoja de planos, queda representado:

FIGURA PRIMERA.- Corresponde a una vista del aro y de las varillas que componen el juego.

20 FIGURA SEGUNDA.- Muestra un ejemplo del lanzamiento del juego.

25 El juego se compone del aro -A- y de las varillas -B-: El aro está formado por un alma metálica de acero -1-, cuyos extremos -2- son introducidos en un casquillo de plástico -3- en el cual quedan aprisionados, incorporándose seguidamente a través del alma metálica el anillo exterior de plástico -4- cuyos extremos -5- quedarán enchufados a presión sobre el casquillo -3-.

Las varillas de lanzamiento -B- están constituidas por un trozo de varilla hueca -6- dotada de una empu

777

193312



ñadura de plástico de superficie estriada -7- la cual va -
montada a presión.

5 La dinámica del juego como ya queda men-
cionado consiste en el lanzamiento del aro -A- por interme-
dio del juego de varillas -B-, para lo cual estas se pasa-
rán a través del aro en posiciones opuestas, y al ser sepa-
radas se logrará que el aro se deslice por las mismas, pa-
ra al llegar a la punta, ser lanzado por intermedio de la -
varilla que empuña la mano diestra, teniendo que ser reco-
10 gido por las varillas de otro jugador situado a una disten-
cia variable.

15 Descrita suficientemente la naturaleza -
del Modelo, se hace constar expresamente que cualquier modi-
ficación de detalle que se introduzca en el mismo, quedará
incluida dentro de esta protección en tanto que no altere o
modifique esencialmente su finalidad característica.

N O T A

Por último, se declaran de novedad y uti-
lidad, las siguientes:

R E I V I N D I C A C I O N E S

"="="="="="="="="="

20 1ª.- Juego recreativo, del tipo constitui-
do por un aro y dos varillas con empuñadura que actuarán en
el lanzamiento del aro, caracterizado porque el aro presen-
ta un alma metálica de acero cuyos extremos se unen en el -
interior de un casquillo prisionero de plástico, incorporan-
do por el exterior de este alma un recubrimiento, compuesto

193312



10 Jul

5

por un anillo de material plástico flexible cuyos extremos van enchufados sobre el casquillo prisionero antes citado, estribando la mecánica del juego en hacer deslizar el aro a través de las varillas las cuales se sitúan diametralmente opuestas y por el interior del mismo, para al llegar a la punta de estas y por la presión ejercida, salir el aro - lanzado al exterior, donde será recogido por las varillas de un segundo jugador.

2ª.- JUEGO RECREATIVO.

Todo ello tal y como se describe en el cuerpo - de la presente memoria y se reivindica en su nota.

Esta memoria consta de cuatro hojas foliadas y mecanografiadas por una solade sus caras y a dos espacios.

MADRID, 10 JUL 1973

José Luis Rodríguez Domatta

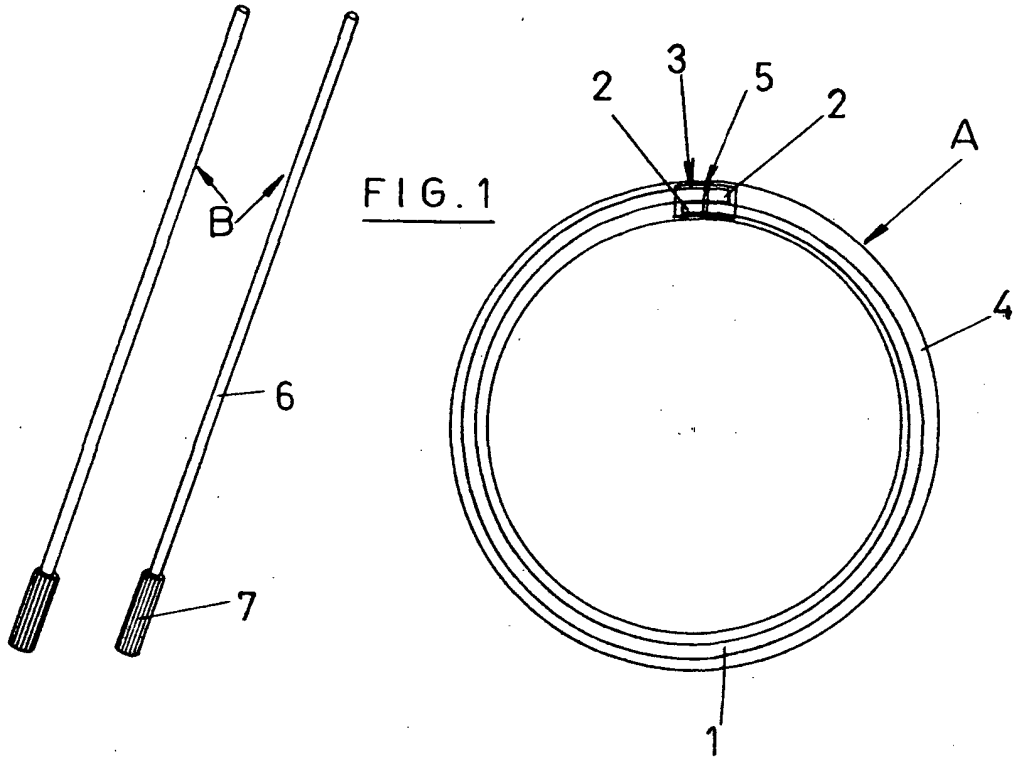

FIG. 1

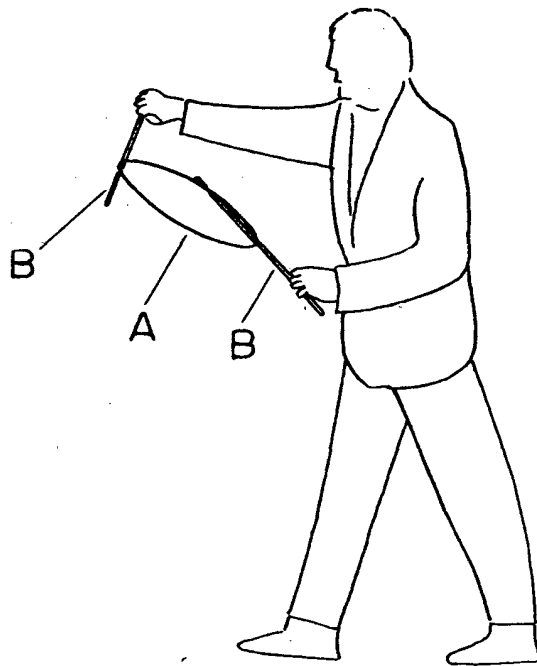

FIG. 2

MADRID, 10 JUL. 1973

ESCALA VARIABLE

Jose Luis Rodriguez Pomatta
[Signature]