

193284



193284

MEMORIA DESCRIPTIVA

de

P A T E N T E D E I N V E N C I Ó N

e n

E S P A Ñ A

por VEINTE años

por "perfeccionamientos en la fabrica-
ción de calzado"

A nombre de: Manuel MARTÍNEZ VERGER

De nacionalidad española

Domiciliado en: Tapia, 17. INCA (Baleares)

-o-

5 El objeto de la presente solicitud de paten-
te de Invención se refiere a perfeccionamientos intro-
ducidos en la fabricación de calzado, los cuales modi-
fican fundamentalmente cuanto a este respecto hasta hoy
se conoce, y van encaminados a la consecución, como re-
sultado industrial, de piezas de calzado que presentan
sobre sus similares las ventajas de su ligereza, como-



193284

10 didad y, sobre todo, de una notable economía de manipulación a base de la cual su coste de producción es sensiblemente más bajo que el de las piezas actualmente fabricadas.

15 Los perfeccionamientos que se preconizan tienden a la supresión de costuras y uso de la máquina en general para las uniones del corte a la suela, a cuyo fin al corte se cose longitudinalmente una tira o borde de piel igual a la de aquél, o bien distinta y de diferente color; esta tira se cose sólo por una fracción de su anchura, quedando libre el resto para el fin de poderla volver formando un reborde que se introduce
20 después debajo como luego se dirá.

El corte se cose a una plantilla de cuero o piel dura adecuada y después se coloca un revestimiento de goma, corcho o fieltro y posteriormente se coloca la suela, dando la vuelta previamente al reborde de piel que queda así fijado.
25

Las uniones de los elementos citados se efectúan según sea el material de que se trate a base de pegamentos coloides, soluciones de goma o cosido blak.

30 El zapato así construído es muy cómodo y ligero y presenta las ventajas, ya en parte citadas, de evitar el uso de la máquina en general pues únicamente se precisa la máquina de desvirar una vez pegado el piso definitivo. No lleva tope, ni contrafuerte, ni plantilla, ni vira, ni nada de cuero vacuno. La suela se coloca separada del corte.
35

En el adjunto plano se ha representado esquemáticamente una forma de realización industrial de la invención que, como puede apreciarse, consiste en la unión al corte (1) de una tira o banda de piel (2) cuya primera fase de construcción se aprecia en la parte
40 de la izquierda de la figura. El corte (1) va cosido



193284

45 a la plantilla (4) de piel dura o cuero adecuado, poniéndose después un revestimiento de goma, corcho o fieltro (3) de grueso variable según las necesidades y aplicaciones del calzado.

En la parte de la derecha de la figura se aprecia el reborde (6) vuelto y la suela (5) colocada.

50 Descrita suficientemente la invención, así como la manera de realizarla prácticamente, debe hacerse constar que la misma es susceptible de modificaciones de detalle que no alteren su fundamento.

----- N O T A -----

55 Los puntos de invención propia y nueva que se presentan para que sean objeto de esta patente de invención, en España, por veinte años, son los siguientes:

60 1ª.- Perfeccionamientos en la fabricación de calzados, caracterizados porque a lo largo del corte se cose una tira o banda de piel efectuándose la unión sólo por una fracción de su anchura total quedando libre el resto y en disposición de ser vuelta cuando el proceso de fabricación lo requiere que es inmediatamente antes de la colocación de la suela.

65 2ª.- Perfeccionamientos en la fabricación de calzados, caracterizados porque el corte cosido a una plantilla de piel dura o cuero adecuado y dotado del reborde descrito en la reivindicación anterior, es provisto de un revestimiento de goma, corcho o fieltro de grueso adecuado a los fines a que se destine el calzado.

70 3ª.- Perfeccionamientos en la fabricación de calzados, caracterizados porque el reborde se forma por vuelta de la banda cosida al corte e introducción del borde libre entre la suela y el revestimiento, colocándose la suela encima, la cual se une, según de la mate-



193284

75 ria que sea, por pegadura o cosido blak.

4º.- "perfeccionamientos en la fabricación de calzados".

80 Tal y como se ha descrito en la Memoria que antecede, representado en el plano que se acompaña y con los fines que se han especificado.

Esta Memoria consta de cuatro hojas escritas a máquina por una sola cara.

Madrid, 3 de junio de 1950.

ESCALA VARIABLE

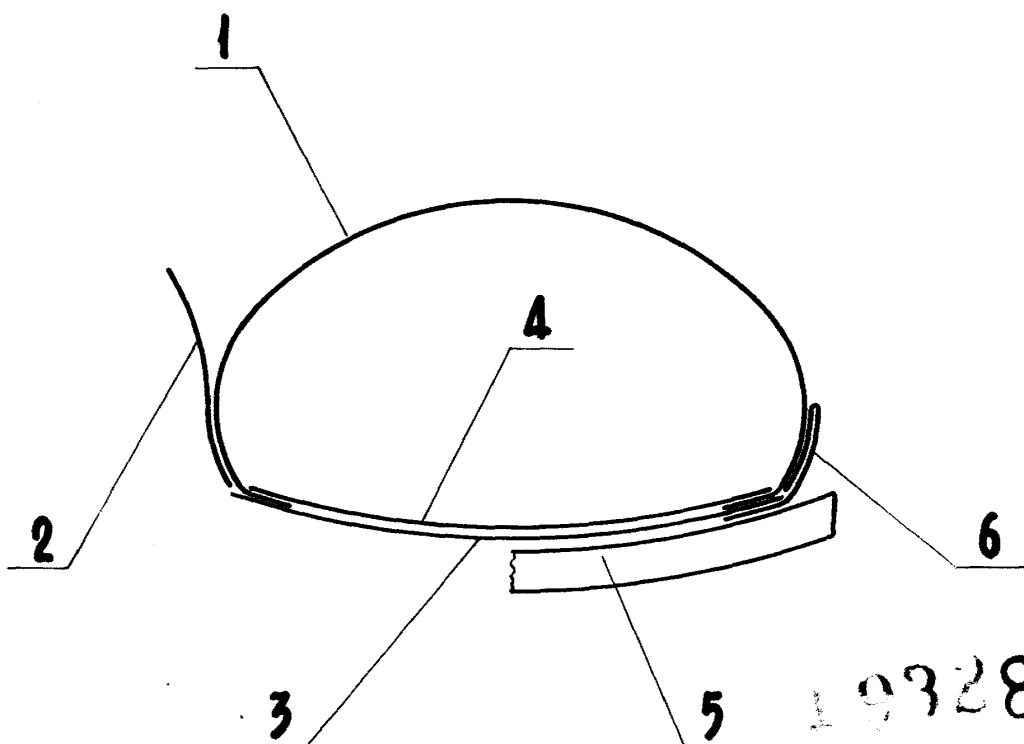

193284

A handwritten signature or scribble, consisting of several loops and lines, located in the bottom right corner of the page.