

193259



Int. Cl.²: A 47 B

memoria descriptiva

CLASE DE
REGISTRO

Un Modelo de Utilidad, por veinte años en España.

NOMBRE Y
NACIONA-
LIDAD DEL
SOLICITANTE

Santiago Aparicio Rojo.
- español -

RESIDENCIA
Y DOMICILIO

MADRID.
Villaamil, nº 17.

OBJETO

"Disposición de elementos para la formación de muebles".

193259



- 1 -

1

El presente modelo de utilidad se refiere a una disposición de elementos para la formación de muebles, especialmente indicada para constituir los necesarios a diversos equipos de trabajo, por la facilidad con que se organizan, en formas y extensiones diversas, los muebles necesarios para cada aplicación.

5

10

Los elementos principales son: los tableros o paneles, de ancho fijo y alturas distintas, dos usualmente; las piezas de unión entre esos tableros, huecas y alargadas, con o sin ranuras en los laterales menores; las tapas o pletinas para unir esas piezas entre sí pareados o en ángulo recto; y los apoyos, contornillos niveladores, para conjuntos independientes que no vayan colgados. Hay otro tipo de paneles, con ganchos en los laterales menores, para colgarlos en las indicadas piezas de unión.

15

20

Por lo que se refiere a los paneles de dos alturas, están compuestos por un bastidor de madera, relleno de material aislante antirruidos, las caras del mismo pueden ser indistintamente de madera (con taladros para insonorizar) corcho, plástico, pizarra y tapicería.

25

Están dotados de instalación eléctrica, propia para pantallas de luz con sus enchufes correspondientes. Por cada extremo lleva acoplado verticalmente una pieza tubular de hierro, ovalada, cromado con ranuras por ambas caras.

30

Estos paneles, dispuestos de la forma deseada, definen puestos de trabajo y conjuntos de distintos ambientes, conservando las características de espacios abiertos o cerrados, a voluntad del usuario.

193259



7401-1978

- 2 -

1 En estos paneles se suspenden elementos auxiliares de trabajo, ubicados a distintas alturas, con posibilidad de trabajar sentados o de pie, mediante las ranuras de los tubos verticales, que constituyen las piezas de unión.

5 Los elementos auxiliares pueden ser combinados: en trepaños y tableros de dibujo, dispuestos indistintamente en horizontal o con distintas inclinaciones.

10 Cajoneras con equipos interiores para ficheros Din A 7- A 6- A 5- A 4-. Bandejas portafolios; bandejas plumier; bandejas portasellos. Cajones vacios.

Archivador para carpetas de visor superior y visor lateral;

15 Mesas de trabajo con una o dos cajoneras de iguales características a las anteriores. Mesas auxiliares.

Para mayor claridad en las adjuntas figuras se concreta una forma de ejecución, presentada a título de ejemplo de realización, sin carácter alguno limitativo, sino únicamente para ilustrar las características generales expuestas.

20 La fig. 1 ilustra la vista en perspectiva de una disposición para los puestos de trabajo de un equipo, establecida de acuerdo con lo que se reivindica.

La fig. 2 detalla, en vista parcial, un tornillo regulador del nivel de los tabiques o paneles.

25 La fig. 3 se refiere, en vista de conjunto al detalle parcial de un elemento de unión, dotado de ranuras a ambos lados, a uno solo de ellos y sin ranuras.

30 La fig. 4 en planta, y alzados lateral y de perfil, presenta uno de los tableros o paneles que constituyen los elementos mas sencillos del conjunto y tienen dos tamaños



1 distintos.

La fig. 5 corresponde a la vista de un elemento de unión, dotado de ranuras en los laterales menores y parcialmente seccionado.

5 Las figs. 6 y 7 indican la disposición de elementos de unión, de los representados en la figura anterior, - cuando se utilicen pareados y formando ángulo de 90°.

10 La fig. 8 es la perspectiva del apoyo de un elemento de unión, cuando los conjuntos formados no se cuelgan directamente en los tableros que forman los paramentos, sino - que son independientes.

La fig. 9 representa el acoplamiento entre un elemento dispuesto para ser colgado y el elemento de unión correspondiente.

15 La fig. 10, en planta y alzado parciales, muestra un elemento para ser colgado.

La fig. 11 esquematiza algunas posibles variantes de conjuntos que pueden formarse con la disposición que se reivindica.

20 Con referencia a dichas figuras y a los números - que sobre ellas designan las partes y detalles de la disposición representada, que interesan a los fines de esta memoria la descripción de los elementos que la forman y de algunas - de sus combinaciones, es como sigue:

25 Las piezas y partes principales son: los tableros 1 y 8 (figuras 4 y 11), de la misma anchura y diferentes alturas; el elemento 3 de unión entre ellos (figs. 3, 5, 6 y 7); el elemento 10 para colgar (fig. 10); el tornillo de nivelado 15 (fig. 2); los pasadores roscados 16, para unión de los

30

193259



- 4 -

1 paneles (fig. 4); las ranuras 17 de las piezas 3, para el pa
so y asiento de los ganchos 20, de los paneles 10, cuyos gan
chos tienen las ranuras 22 y, al realizarse el montaje, dejan
las holguras 18 entre cada gancho y la pieza 21, en que se
5 acoplan los mismos; los orificios 23 de los paneles 10, para
colgar los estantes; los bocallaves 24 (fig. 5) para los pa
sadores 16; las tapas 25 (fig. 6 y 7) de unión de los elemen
tos 3 y las pletinas 26 que se introducen en dichos elemen--
tos, como indican las flechas de las mencionadas figuras; el
10 patín 27 (fig. 8) para apoyo de conjuntos no adosables a la
separación entre paneles 1 y 8; y el tornillo o elemento de
unión 28 entre el patín 27 y la pieza 3.

En la aplicación de los elementos descritos, para
15 formar puestos de trabajo (fig. 1), además, de los antes de
designados con los mismos números, que constan en dicha figura
hay que considerar los siguientes: el tablero 2 de dibujo, -
el estante 4 de dos elementos, la batería 5 de luz fluore--
cente situado debajo de aquel, el archivador 6 móvil sobre -
ruedas, el estante 7 de un solo elemento, el estante 9 de -
20 dos elementos con base inclinada, la mesa 11 de trabajo, los
asientos varios 12 no homologados, el estante 13 de dos ele
mentos con separador, la mesa 14 con un solo cuerpo de cajo
nes, la variante 29 (fig. 11) de la mesa 14 y la variante 30
del estante 7.

25 En resumen, las estructuras base de los amuebla -
mientos que en cada caso se establezcan, se forman uniendo -
los elementos característicos de la disposición que se rei--
vindica, del siguiente modo:

30 - Los paneles: 1 y 8, de iguales características y

193259



- 5 -

1 de diferentes alturas, mediante los pasadores marginales 16, que entran en las bocallaves 24 de las piezas de unión 3 anchas (fig. 5).

5 - Los paneles 10, por los ganchos 20 se cuelgan en las ranuras 17, de las piezas de unión 3, tanto de las anchas como de las estrechas.

10 - A su vez, las piezas de unión anchas 3 (figs. 6 y 7) se unen entre sí, pareadas y en escuadra, por tapas 25 con salientes 26, que se encajan en los huecos de aquellas.

15 - La colocación en altura de los paneles que no vayan colgados, se efectúa o directamente por tornillos niveladores 15 o por intermedio de piezas de unión 3 que, por tornillos de nivelación 28, se unen a apoyos 27.

20 Expuestas las características del invento de un modo general y con referencia a ejemplos de realización, se consigna que las disposiciones para el amueblamiento, pueden fabricarse de las formas, tamaños y materiales que se juzguen adecuados, para la aplicación concreta de que se trate, sin que tales variaciones, así como las que puedan introducirse, en detalles de su presentación, y organización, afecten a la esencialidad reivindicada, por lo que las disposiciones para la formación de muebles que se fabriquen, dentro de tales características, con cualquiera de esas modificaciones no serán sino variantes igualmente comprendidas y protegidas por este registro.

- N O T A -
=====

30 El presente modelo de utilidad comprende las siguientes reivindicaciones:

193259

27 JUL 1973

- 7 -

1

muebles.

Según se describe y reivindica en la presente memoria descriptiva y se ilustra con los planos reglamentarios - que a la misma se acompañan.

5

Consta la presente memoria de siete hojas foliadas y escritas a máquina por una sola de sus caras.

10

MADRID

27 JUL 1973

CARLOS ROEB
R. P.

Fdo. Francisco del Pezo

15

20

25

30

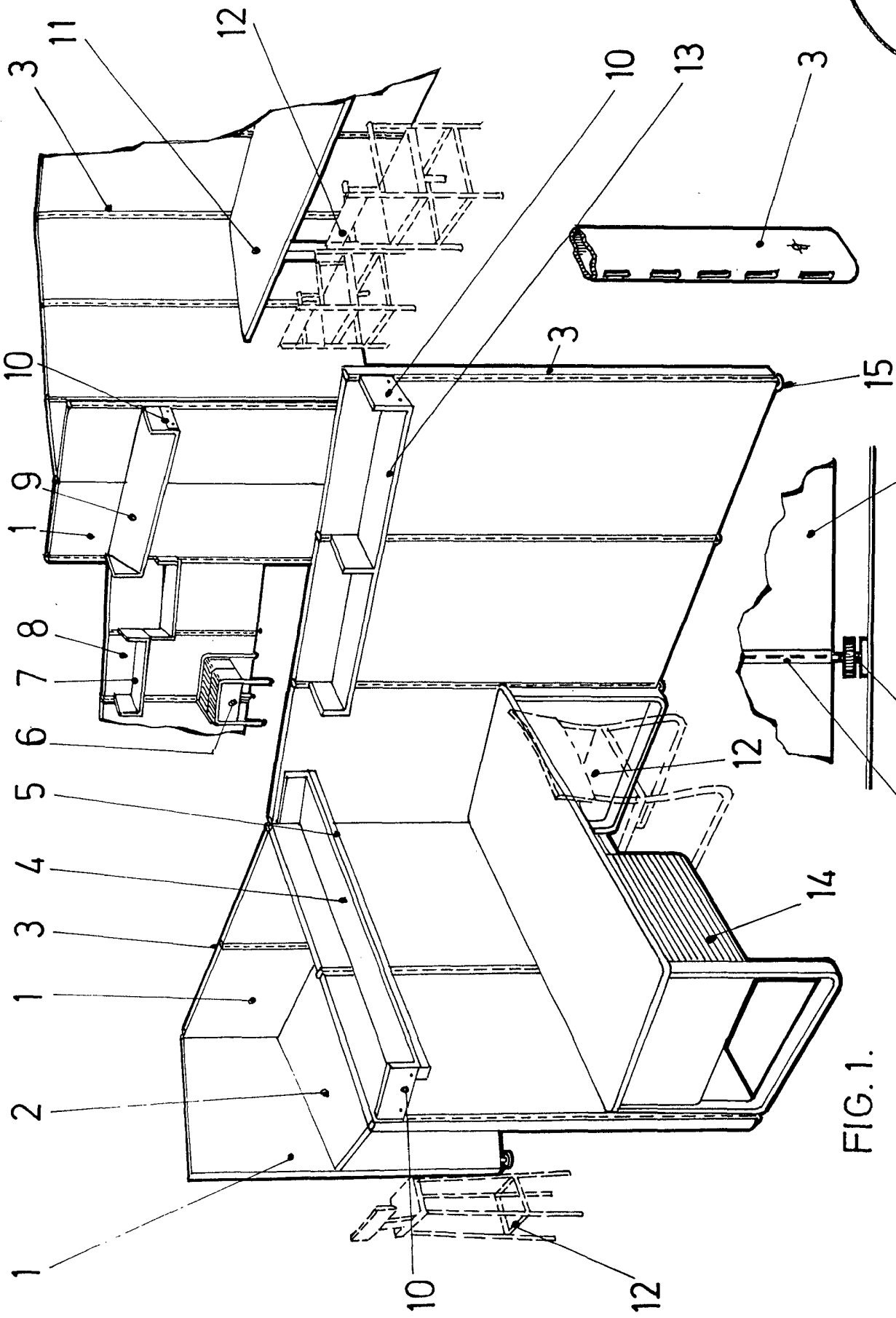

FIG. 1.

FIG. 2.

FIG. 3.

ESCALA VARIABLE
CARLOS LOEB
P.R.

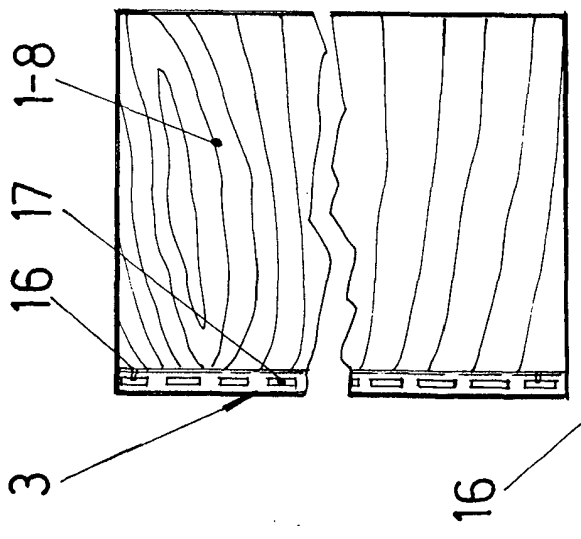

FIG. 4. 26 25

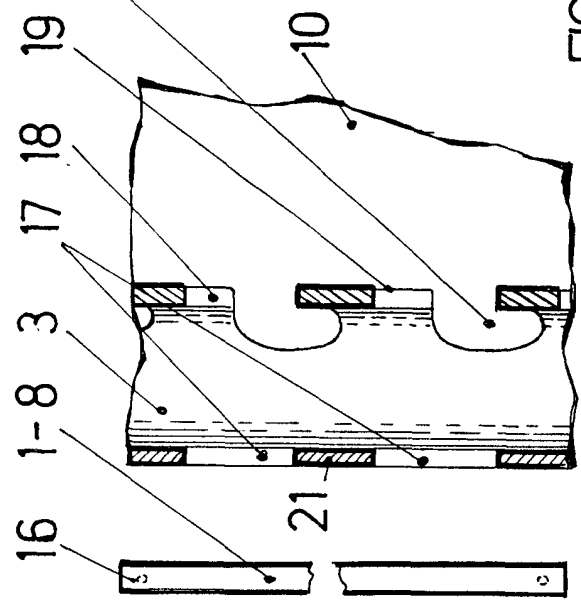

FIG. 5.

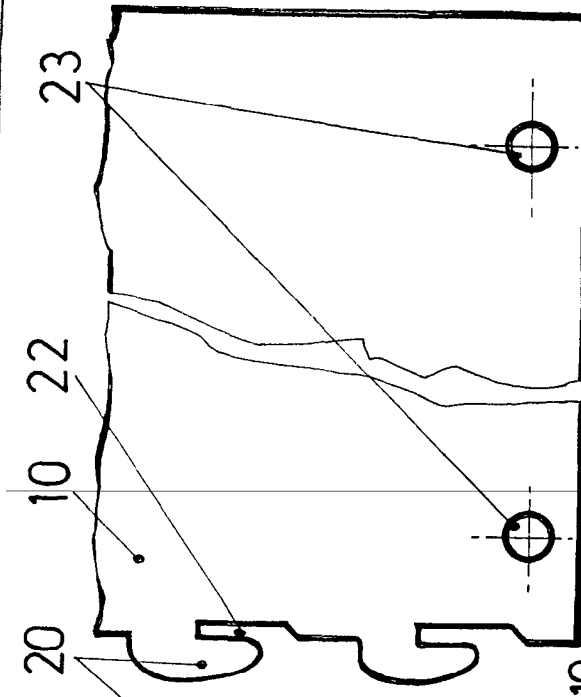

FIG. 6.

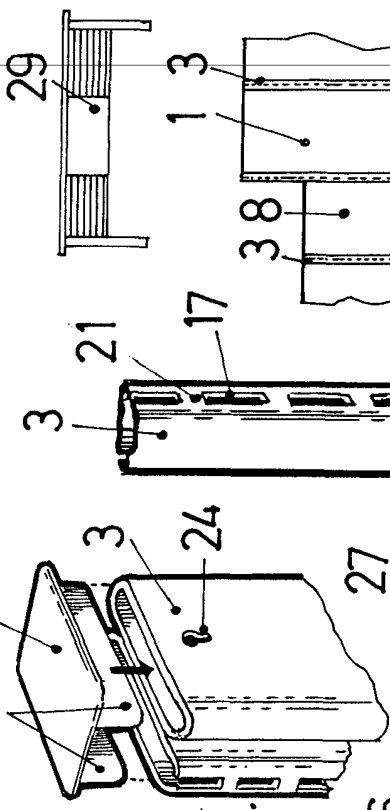

FIG. 7.

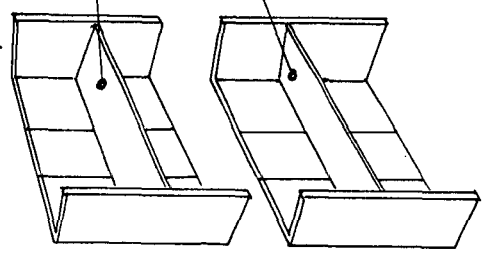

FIG. 8.



FIG. 9.

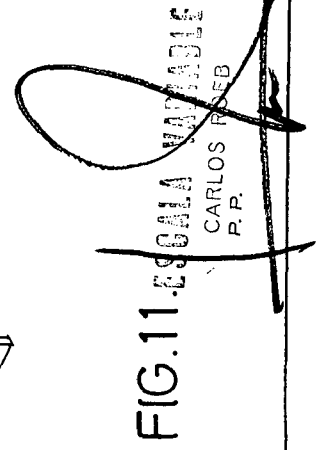

FIG. 10.

FIG. 5.

FIG. 7.

FIG. 8.

FIG. 11.

ESCALA VARIABLE
CARLOS FINEB
P.R.