

C 1974

193106

Clase: E03C	2	
-------------	---	--

MEMORIA DESCRIPTIVA  
correspondiente a la solicitud de un

MODELO DE UTILIDAD

por: 20 AÑOS

en ESPAÑA.

Solicitante: HANS GROHE KG.

Nacionalidad: Alemana

Domicilio: 7622 Schiltach/Schw(Selva Negra)Alemania

Enunciado: "DISPOSITIVO PARA ACCIONAR EL CONO DE

VALVULA DE UNA VALVULA DE SALIDA PARA

BAÑERAS O SIMILARES POR MEDIO DE UN

CABLE TRACTOR".

PRIORIDAD: de las solicitudes de Patentes alemanas nº G 7 225 749, G 7 305 259 de fechas 10 de julio de 1972 y del 12 de febrero de 1973 respectivamente.

193700



1973

5.-

10.-

15.-

20.-

25.-

30.-

El invento se refiere a un dispositivo para accionar el cono de válvula de una válvula de salida de bañeras o similares por medio de un cable tractor conducido dentro de un tubo, uno de cuyos extremos está atornillado a una resbaladera unida a una palanca y que se apoya en forma desplazable en una guía de la caja de válvula, y el otro extremo a una corredera, estando alojada en forma desplazable la corredera en la caja del dispositivo de rebosadero unido a la caja de la válvula de salida por medio de un tubo de rebosadero y con un pivote excéntrico regulable o similar, y estando fijados los extremos del tubo por medio de manguitos-bridas y tuercas de racor en los tubos guía de la resbaladera o de la corredera.

Este tipo de dispositivos son conocidos y tienen la finalidad de facilitar la apertura de la válvula de salida en el fondo de la bañera por el hecho de que esto puede realizarse por el giro o rotación de un botón dispuesto en el dispositivo de rebosadero en el lado interior de las paredes de la bañera. Para que el movimiento de elevación de la corredera unida a la excéntrica producido en la caja del dispositivo de rebosadero por el movimiento rotativo de la excéntrica se transmita mediante el cable tractor en funcionamiento conveniente a la pieza deslizante unida a la palanca de la caja de válvula, interesa que la longitud eficaz del cable tractor y la longitud eficaz del tubo, en el que se guía el cable tractor, estén adaptados exactamente entre



5.- sí. Esta adaptación o ajuste de la longitud eficaz del cable y del tubo no se puede standardizar por la técnica de fabricación ni se puede obtener de la misma manera para todos los casos de aplicación, porque estos juegos de válvulas de rebosadero-desagüe de modelo standard uniforme se emplean para bañeras así como duchas de diferentes marcas, en las que pueden ser muy diferentes las distancias existentes entre el asiento del dispositivo de rebosadero y el asiento de la válvula de desagüe. Por ello debe existir la posibilidad de poder ajustar la longitud eficaz del cable tractor o la longitud del tubo a la distancia dada en cada caso entre el asiento del dispositivo de rebosadero en la pared de la bañera y el asiento de la válvula de desagüe en el fondo de la bañera.

10.-

15.-

20.- En dispositivos conocidos de la clase mencionada al comienzo, los dos extremos del cable tractor están provistos en cada caso de boquillas roscadas soldadas, que presentan una rosca exterior y se pueden roscar más o menos profundamente a la resbaladera que está unida a la palanca giratoria que acciona el cono de válvula, o en la corredera unida al pivote de la excéntrica. Prescindiendo de que en este caso el ajuste de la longitud correcta, eficaz del cable o el ajuste de las posiciones finales de las piezas desplazables ( resbaladera y/o corredera ) es muy difícil y consume mucho tiempo, porque al roscar una de las

25.-

30.-



- 5.- boquillas gira también forzosamente la otra, este dispositivo tiene la desventaja de que el -- ajuste de la longitud eficaz del cable tractor sólo puede efectuarse si por lo menos uno de los extremos del tubo no se ha fijado todavía en el tubo guía correspondiente de la resbaladera o de la corredera, sino que sólo se suspende en forma floja del cable, para que éste sea accesible, y por tanto no se puede orientar al ajustar la longitud de cable tractor en la longitud de tubo eficaz posteriormente después de fijar el extremo -- suelto del tubo. Además se ha visto que debido a -- los movimientos de tracción, la longitud de cable tractor ajustada se modifica por sí misma y por -- tanto se perjudica el funcionamiento del dispositivo.

Para evitar este inconveniente y lograr de una manera sencilla la corrección de elevación existente entre los dos extremos del cable tractor incluso con diferencias de separación extremadamente elevadas entre el asiento dado del dispositivo de rebosadero y el asiento de la válvula de desagüe, el invento prevé que por lo menos uno de los extremos del tubo esté provisto de una pieza final que se pueda enroscar con diferente profundidad en uno de los manguitos-brida.

- 20.-
  - 25.-
  - 30.-
- Convenientemente, en este caso se une -- la pieza final en forma fija con el extremo del -- tubo y se configura como un manguito provisto de rosca exterior y el manguito-brida se provee de -- una rosca interior de 2 cm de largo por lo menos

193100



373

en el extremo opuesto a la brida.

5.-

Esta solución permite no sólo una corrección de elevación dentro de amplios límites sino - que se consigue la importante ventaja de que la - corrección de elevación o carrera puede efectuarse en la posición de los extremos de los tubos o - de los manguitos-brida, que es decisiva para la - relación esencial entre la longitud de cable tractor eficaz y la longitud eficaz del tubo. La corrección de elevación puede efectuarse prácticamente - en el estado del cable tractor ya montado, añadiéndose que los extremos del cable tractor pueden atornillarse en forma fija en la corredera o en - la resbaladera y no tienen por qué ser ya graduables .

10.-

15.-

Con este dispositivo se puede equilibrar sin más las diferencias de distancia entre el asiento del dispositivo de rebosadero y el asiento de la válvula de desagüe con una misma longitud de cable tractor de 30 cm y más.

20.-

25.-

Otra configuración ventajosa del invento consiste en proveer a la boquilla roscada soldada con el cable tractor en el extremo superior del cable tractor un tope y equipar el extremo - del cable tractor que ha de unirse con la resbaladera de la válvula de desagüe con un casquillo roscado dispuesto en forma giratoria sobre el cable, y que sostiene la boquilla, y que puede enroscarse con asiento fijo en una contrarrosca de la resbaladera.

30.-



153470

5.-

Gracias a esto se permite por una parte la modificación adicional de la longitud eficaz del cable tractor y por otra, resulta más fácil el montaje y desmontaje de la tracción de cable. Además se puede impedir de esta manera que se modifique por sí misma la longitud del cable tractor ajustada.

Por medio del dibujo se explica ahora a continuación en forma más concreta el invento.

10.-

La figura 1ª, muestra un juego de válvulas de desagüe-rebosadero con gran distancia entre el asiento del dispositivo de rebosadero y la válvula de desagüe.

15.-

La figura 2ª, muestra a escala grande un corte a través del extremo superior del tubo y la fijación del extremo del cable tractor superior.

20.-

La figura 3ª, muestra un juego de válvula de desagüe-rebosadero con una distancia extremadamente pequeña entre el asiento del dispositivo de rebosadero y el asiento de la válvula de desagüe con un cable tractor de igual longitud.

25.-

La figura 4ª, muestra la unión del extremo superior del tubo y del cable conforme a la figura 3ª en escala grande.

La figura 5ª, muestra un juego de rebosadero según el invento con cable tractor no enrosca-

30.-

do. Para actuar el cono de válvula -1- de la válvula de desagüe -2- que ha de fijarse en un fondo de bañera no representado, se apoya en una ator- nilladura -3- una palanca giratoria -4-, cuyo brazo

193906



5.- acodado -5-, se introduce en un orificio transversal -6- de una resbaladera -8-, dispuesta en forma desplazable en un tubo guía 7. Por medio de un taqué no representado el cono de válvula -1- descansa sobre un segundo brazo de palanca giratoria -4- no representado, que discurre fundamentalmente en sentido horizontal, de manera que al desplazarse la resbaladera -8- en dirección de la flecha 9 se produce una elevación del cono de válvula -1- de su asiento de válvula, y con un movimiento de la resbaladera -8- en dirección contraria, tiene lugar un descenso del cono de válvula -1- en el asiento de válvula para cerrar la válvula de desagüe. El tubo guía -7-, se ha fijado en la caja de la válvula de desagüe -2- en forma que discurre horizontalmente, también la atornilladura -3-, en la que se apoya la palanca giratoria -4-. En su lado inferior el tubo guía -7- tiene una ranura longitudinal -10-, a través de la que sobresale el brazo de palanca acodado -5- de la palanca giratoria -4-. La resbaladera -8- está unida al extremo inferior de un cable tractor 12 guiado en un tubo -11-, y concretamente el extremo del cable de tracción está soldado a una boquilla -13-, que por medio de una pieza roscada cilíndrica -14- está unida en forma fija a la resbaladera -8-. En el extremo inferior del tubo -11- se ha fijado un casquillo-brida -15-, que mediante una rosca con racor -17-, que fija por detrás a la brida -16-, está enroscado frontalmente al tubo guía -7-.

10.-

15.-

20.-

25.-

30.-

El extremo superior del cable de tracción



193106

5.-

-12- está unido a una corredera -18-, que está fijada a una excéntrica -19-. También el extremo superior del cable de tracción -12- tiene una boquilla soldada -20-, que por medio de una pieza rosca cilíndrica -21- está fijada a la corredera -18-.

10.-

El extremo superior del tubo -11- está provisto de una pieza final -22- en forma de casquillo que presenta una rosca exterior -23- y se puede enroscar en una rosca interior -24- de un casquillo -brida -25-, con diferente profundidad. El casquillo -brida -25-, está enroscado frontalmente al tubo guía -28- de la corredera -18-, por medio de una rosca de racor -27- que sostiene por detrás la brida -26-. El tubo guía -28- está dispuesto dirigido hacia abajo en la caja -29- del dispositivo de rebosadero -30-. El dispositivo de rebosadero -30- está unido a la válvula de desagüe -2- por medio de un tubo de rebosadero -32- de 2 piezas unido por un acoplamiento -31-.

15.-

20.-

Girando la excéntrica -19- en un determinado ángulo de giro en una u otra dirección se ejerce un desplazamiento axial de la corredera -18- en el tubo guía -28- y por tanto un movimiento de elevación del cable de tracción -12-, que se transmite a la resbaladera -8- en el tubo guía -7- de la válvula de desagüe -2-.

25.-

30.-

Con una distancia máxima dada conforme a la fig. 1ª entre el asiento del dispositivo de rebosadero -30- y el asiento de la válvula de desagüe -2-, al que está ajustada la longitud del cable



493100

de tracción, resulta en el tubo-11- pocas flexiones con radios de flexión relativamente grandes y según esto la relación entre la longitud del cable de tracción y la longitud eficaz del tubo, necesaria para la correcta transmisión de la elevación es máxima. Por ello al aplicar de esta manera el dispositivo es necesario enroscar sólo un poco en el casquillo-brida -25-, la pieza final -22- del extremo superior del tubo -21-. Por el contrario, en el caso de aplicación conforme a la fig. 3, en el que entre el dispositivo de rebosadero -30- y la válvula de desagüe -2- existe una distancia mínima, al emplear el mismo tubo y el mismo cable de tracción que en el caso de aplicación conforme a la figura 1ª, es necesario enroscar la pieza final-22- del tubo -11- completamente en el casquillo-brida -25-, porque en ese caso para la transmisión correcta del movimiento de elevación de la corredera -18- a la resbaladera -8-, la relación entre la longitud de cable de tracción constante en sí y la longitud eficaz del tubo debe ser mínima. Se entiende que la longitud eficaz del tubo guía -11-, naturalmente puede ajustarse a valores intermedios, si se dan las correspondientes distancias entre el dispositivo de rebosadero -30- y la válvula de desagüe -20-.

El ajuste se efectúa en este caso de manera que con la rosca de racor algo aflojada -27- se gire en una u otra dirección el casquillo-brida -25-, para que la pieza final -22- del tubo -11- aferrado allí se enrosque más o menos profundamen-



193106

te y por ello se pueda adaptar a las condiciones dadas en cada caso la longitud eficaz del tubo-11-, a la que hay que añadir la longitud del casquillo-brida -25- variable de esta manera.

5.-

Convenientemente se configuran iguales - la rosca de sujeción de la resbaladera -8- y de la corredera -18-, así como la boquilla -13- y -20- y las piezas roscadas -14- y -21-, para que pueda disponerse el extremo de tubo regulable según las condiciones dadas o bien en el tubo -28- o en el tubo guía -7-, es decir, arriba o abajo. También es posible naturalmente, proveer ambos extremos de tubo con piezas finales ajustables -22- ó casquillos-bridas-25-, pero en este caso sería conveniente equipar la pieza final -22- y el casquillo-brida -25- en un extremo del tubo -11- con una rosca hacia la derecha y en el otro extremo del tubo -11- con una rosca hacia la izquierda y/o por lo menos una pieza final -20- asegurarla por medio de una contratuercas después del ajuste.

10.-

15.-

20.-

En la fig. 3ª se puede ver por lo demás que el tubo -11- se lleva en torno al tubo de rebosadero considerablemente más corto 32' en varias flexiones y vueltas, con lo que se ha de indicar - que no es preciso prestar atención con el dispositivo regulador conforme al invento a un tendido de tubo lo más recto posible y que con una misma longitud de tubo, se pueden salvar grandes diferencias de distancia.

25.-

30.-

En la forma de ejecución mejorada representada en la fig. 5ª, se realiza la clase de fija

123100

2



ción del cable de tracción -12- con la resbaladera -8- por una parte y con la corredera -18- por la otra de la siguiente manera:

- 5.- La resbaladera -8- está provista en su lado frontal exterior de una escotadura cilíndrica -33-, que tiene una rosca interior -34-. Además, el tubo -7- tiene una rosca exterior -35-, sobre la que se puede enroscar la tuerca de racor -17- para la fijación del manguito -15- del tubo -11-.
- 10.- En el extremo inferior del cable de tracción -12-, se ha soldado una boquilla roscada -36-. Entre el manguito -15- y la boquilla roscada -36-, se ha dispuesto sobre el cable de tracción -12- un casquillo roscado -37-, que para la sujeción de la boquilla roscada -37- presenta una escotadura correspondiente -38- y que se puede enroscar en la rosca interior -34- de la resbaladera -8-. En el otro extremo del cable de tracción -12- se ha soldado una boquilla roscada -39- provista de una rosca exterior, que se puede enroscar hasta el tope con asiento fijo en la corredera -18-. Como tope sirve en este caso el borde moleteado -40-. Mediante enroscamiento de la boquilla roscada -39- en la corredera -18- hasta el tope y enroscamiento de casquillo-brida -25- por medio de la rosca de racor -27- se monta el cable de tracción en forma segura contra la torsión. Después de esto tiene lugar el enroscamiento del casquillo roscado -37- junto con la boquilla -36- en el extremo inferior del cable de tracción -12- en el orificio -33- de la resbaladera -8- y el enroscamiento del manguito
- 15.-
- 20.-
- 25.-
- 30.-

933106



-15- por medio de la tuerca de racor -17-.

La presente solicitud, que corresponde a las depositadas en Alemania bajo los nº G 7 — 225 749, G 7 305 259 de fechas 10 de julio de 1972 y del 12 de febrero de 1973 respectivamente, se acoge a los beneficios del artículo 51 del vigente Estatuto sobre Propiedad Industrial.

5.-

NOTA

Se declara como de propiedad y novedad para todo el territorio español, el contenido de las siguientes:

10.-

REIVINDICACIONES

1º.-Dispositivo para accionar el cono de válvula de una válvula de salida para bañeras o similares por medio de un cable tractor, guiado en un tubo, del que un extremo está atornillado a una resbaladera que descansa en forma desplazable en una gufa de la caja de válvula y unida a una palanca giratoria, y el otro extremo a una corredera, estando apoyada la corredera en forma des-

15.-

plazable en la caja del dispositivo de rebosadero unido por medio de un tubo de rebosadero con la caja de la válvula de desagüe y la corredera está unida a la vez con un pivote de excéntrica ajustable o similar, y los extremos del tubo están fijados por medio de manguitos-bridas y tuercas de racor a los tubos guía de la resbaladera o de la corredera, y que se caracteriza por el hecho de que por lo menos uno de los extremos del tubo está --

20.-

provisto de una pieza final (22) enroseable con diferente profundidad en uno de los manguitos-bri-

25.-

30.-



1973



Por todo ello, conforme se describe y reivindica en la presente memoria que consta de CATORCE hojas, escritas a máquina por una sola de sus caras y dibujos que la ilustra.

Madrid, 2 de Julio 1973

E. GONZALEZ VACAS  
P. P.





12 JUN 1973

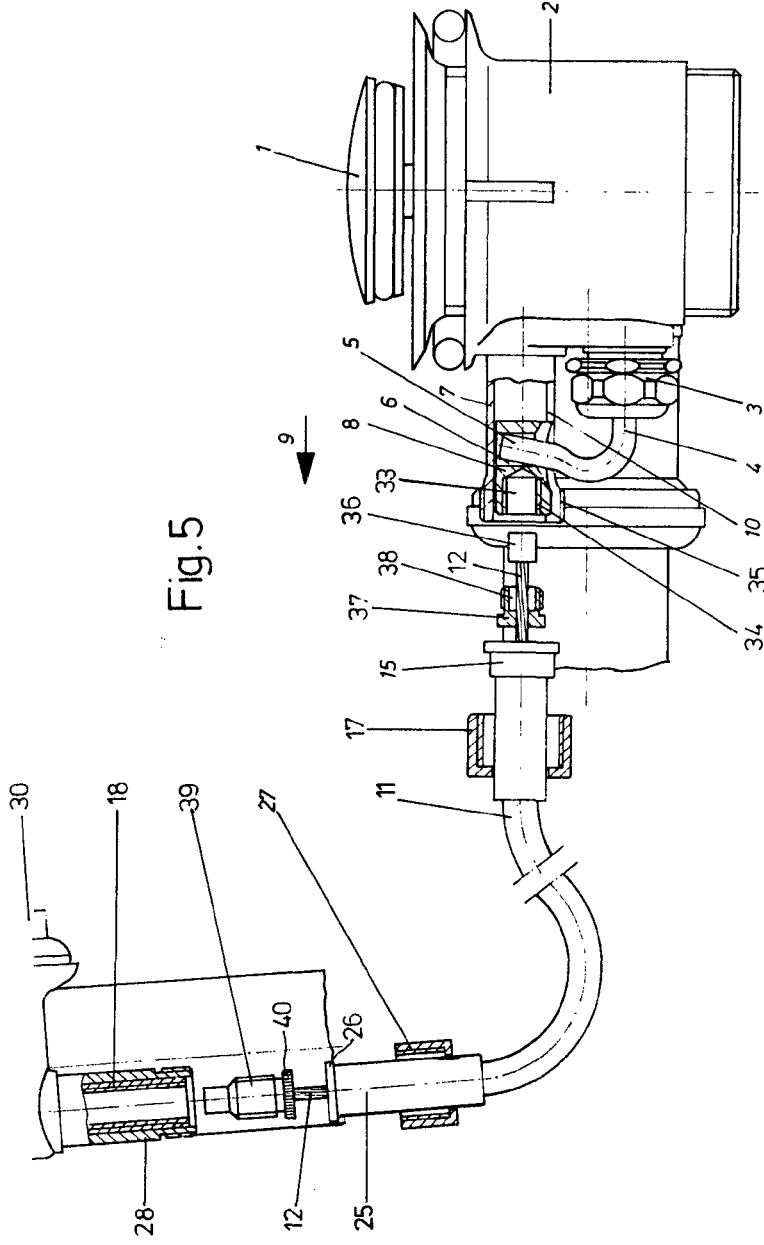

Fig. 5

5 2 3 4 5

MADRID, 2 DE JULIO DE 1.973.

E. GONZALEZ VACKY  
P. P.