

Int. Cl.<sup>2</sup>: E05 D

193072

EXPEDIENTE: MODELO DE UTILIDAD

Titular: D.FRANCISCO CARLOS BERLANGA GONZALEZ

Nacionalidad: Española

Domicilio: VALENCIA - Cirilo Amorós, 76

Objeto: "NUEVA BISAGRA"

Prioridad:

### MEMORIA DESCRIPTIVA

5 En el cuerpo de la presente Memoria Descriptiva y con la ayuda del plano adjunto, van a quedar expuesto el conjunto de características que ofrece un nuevo tipo de bisagra, que por sus condiciones de novedad y utilidad, exigidas por el vigente Estatuto-Ley de Propiedad Industrial, merece que se otorgue a su titular el privilegio de su exclusiva explotación industrial y comercial.

10 La bisagra cuyo registro se insta es de una gran sencillez de constitución, y por ello su coste ha de ser reducido, teniendo grandes aplicaciones con arreglo a su estructura tan simple y de cómoda colocación.



15 Para facilitar la comprensión de las caracterís-  
ticas que seguidamente se detallan, hemos considerado  
oportuno acompañar una lámina de dibujos, en la que se  
ofrece un caso práctico de realización, con la natural  
advertencia de que esta aportación se hace a título de  
ejemplo y por ello deberá ser considerado con el más am-  
plio criterio.

20 La lámina de dibujos nos muestra en su figura 1ª  
a la bisagra en perspectiva y con sus hojas abiertas,  
siendo la figura 2ª una vista en planta y en sección ho-  
rizontal, mostrándose en líneas de trazos las posibles  
y diferentes posiciones que puede tomar la hoja menor  
respecto a la mayor de la bisagra.

25 Refiriéndonos a las precitadas figuras, vemos que  
esta bisagra está constituida por la plancha -1-, de las  
proporciones más adecuadas para el fin a que se destine,  
en la cual y en uno de sus laterales, se consigue su  
arrollamiento -2-, creando un conducto abierto cilíndri-  
30 co. En la misma fase de troquelado se le dota de una  
ventana -3-, situada en posición centrada respecto a la  
lámina -1-, y la que ocupa la lámina -4-, que constituye  
la otra hoja de la bisagra, en la que encontramos asimis-  
mo su extremo -5-, arrollado al igual que el arrollamien-  
35 to -2- de la placa mayor, constituyendo estos arrollamien-  
tos el alojamiento del eje de giro -9- de la bisagra.

40 Hemos de destacar que en la hoja pequeña de la  
bisagra, que designamos con -4-, los extremos -6- que se  
rebatan en la misma dirección, para formar unas puntas  
para su ahincamiento y fijación en una de las dos partes



45 a vincular, bien sea en el marco o en la puerta, de forma que estas puntas tienen un gran valor a la hora de efectuar la colocación de la bisagra, ya que se sitúa el conjunto, con ambas hojas alineadas sobre la parte en que  
50 haya de quedar montada la hoja menor, y con un simple golpe, las puntas -6- quedarán ahincadas y momentáneamente fijada la bisagra, hasta que, seguidamente y mediante tornillos u otros medios de fijación, se efectúe su definitiva colocación, a través de los orificios señalados con -7-, tras lo cual se efectuará la fijación mediante iguales medios y por los orificios -8- de la hoja mayor -1- de la bisagra.

55 Dada la contextura de la bisagra en cuestión, es fácil colegir que su totalidad está obtenida de una sola placa, a la que en su timbrado y cortado, y después de que se produce el arrollado de sus partes señaladas con -2- y -5-, se procede al cortado para obtener la hoja menor -4-, que por ello encaja perfectamente en el dintorno de la ventana -3-.

60 Suficientemente descrita la estructura objeto de este Modelo, sólo nos resta manifestar que serán variables las circunstancias de materiales, tamaños, formas y aplicaciones, siempre y cuando ello no afecte a su esencialidad, que se resume en la siguiente

65 N O T A  
= = = =

Los puntos que se reivindican en el presente Modelo de Utilidad, son:

12.- Nueva bisagra, que se caracteriza por estar constituida por una placa, uno de cuyos extremos se arro-



70 lla formando un alojamiento cilíndrico, y en la cual se  
produce por cortado de un sector central una ventana, en  
la que se aloja la parte de placa cortada, y cuyo sector  
cilíndrico, en colaboración con los sectores superior e  
75 inferior, del que aquel es independiente, sirve de aloja-  
miento al eje de giro de las dos hojas de la bisagra, la  
mayor con su ventana central y orificios para su fijación,  
y la menor dotada igualmente de orificios para su fija-  
ción, y con sus dos puntas rebatidas formando a modo de  
pequeñas pías para su ahincamiento en la superficie de  
80 fijación. Y

2ª.- "NUEVA BISAGRA", de conformidad en un todo  
en lo esencial y fines industriales a lo descrito en la  
precedente Memoria Descriptiva y gráficamente representa-  
do en las figuras del plano adjunto para su mejor compren-  
85 sión.

Esta Memoria consta de CUATRO hojas, mecanogra-  
fiadas por una sola cara y a doble espacio en 85 líneas.

Valencia, a 28 de Junio de 1973

Por autorización del interesado.

*H. Lo Pallo*

30 JUN 1973

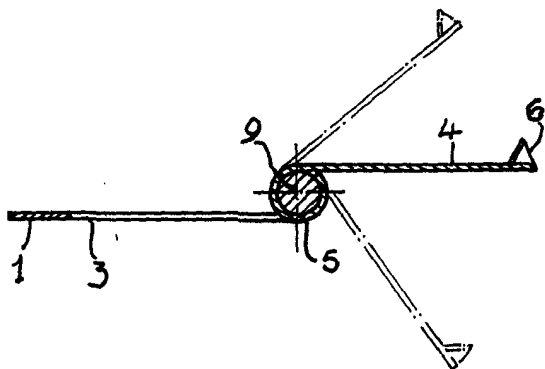
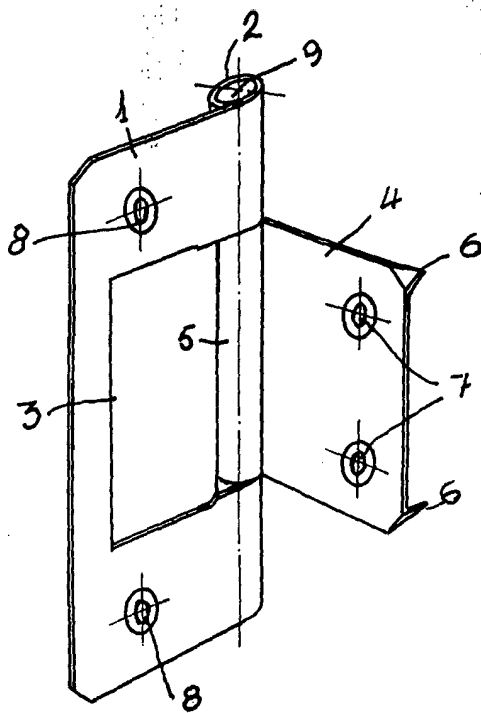

ESCALA VARIABLE  
VALENCIA JUNIO 1973

P. A.

Le Valle