

193008

193008



Int. Cl.² F16K

MEMORIA DESCRIPTIVA
DE UN
MODELO DE UTILIDAD

Por VEINTE AÑOS, a favor de Accesorios Hoste-
leros, S.A. de nacionalidad Española, con do-
micilio en BARCELONA, calle Conde de Borrell,
209-211 por:

" GRIFO DE PASO Y CIERRE AUTOMATICO "

La característica de este grifo es que no
lleva prensa estopas y que el sistema de a--
pertura tiene dos posiciones, una para peque-
ñas dosis y otra para grandes dosis y el cie-
rre se efectúa automáticamente.

Esta compuesto por un cuerpo (1) en el que
se aloja y desliza axialmente el vástago (2)
en cuyo extremo interior va insertado a pre-



10. sión una válvula elástica (3) cuya configuración externa es la unión de un disco de cierre con el asiento de la válvula y de un anillo tórico que se desliza por el interior del cuerpo (1) juntamente con el vástago (2) y efectúa el cierre lateral, eliminando el prensa estopas; se mantiene aplicado contra el asiento de la válvula por la acción del resorte (4), y del tapón-guia (5) en el cual existe un fresado transversal que sirve de guia y posicionado para evitar el giro de vástago (2), formado un conjunto por la cabeza (6) unida al cuerpo (1).

15. En el extremo opuesto a la válvula de cierre del vástago (2), va articulada una empuñadura de accionamiento (7) unida por el eje (8), que al desplazar dicha empuñadura (7) hacia abajo, se apoya la parte redondeada de la empuñadura (7) en una parte del tapón-guia (5), obligando así al vástago (2) y la válvula (3) a deslizarse, venciendo la tensión del resorte (4) en el sentido de abrir la válvula (3), al soltar la empuñadura (7) vuelve automáticamente a su posición primitiva; si la empuñadura (7) la desplazamos hasta la posición horizontal, la válvula (3) queda abierta en posición fija.
- 20.
- 25.
- 30.
- 35.



R E I V I N D I C A C I O N E S

PRIMERA.- "GRIFO DE PASO Y CIERRE AUTOMATICO"

40. caracterizado por disponer de una pieza elástica que efectúa el cierre del asiento de la válvula y el cierre lateral con el cuerpo del grifo eliminando el prensa estopas.

SEGUNDA.- "GRIFO DE PASO Y CIERRE AUTOMATICO"

45. Según la reivindicación anterior caracterizado por disponer de un vástago deslizante axialmente en el interior del cuerpo grifo y en cuyo extremo va insetado a presión de una pieza elástica.

TERCERA.-"GRIFO DE PASO Y CIERRE AUTOMATICO"

50. según las reivindicaciones anteriores caracterizado por tener la empuñadura dos posiciones de apertura, una para dosis pequeñas y con retorno automático y otra fija para grandes dosis.

55. CUARTA.- "GRIFO DE PASO Y CIERRE AUTOMATICO"

según las reivindicaciones anteriores caracterizado por disponer en el extremo exterior del vástago de una empuñadura que puede hacerse oscilar, apoyando sobre la cabeza del grifo, obligando al vástago en la posición de cierre.

60.

QUINTA.-"GRIFO DE PASO Y CIERRE AUTOMATICO"

65. Según las reivindicaciones anteriores caracterizado por efectuar el cierre de la válvula por la acción de un resorte que tiende a mantener el vástago en la posición de cierre.



SEXTA.—"GRIFO DE PASO Y CIERRE AUTOMATICO"

70. según las reivindicaciones anteriores, caracterizado por disponer el tapón-guia y el vástago de un fresnado para tener una posición determinada y evitar el giro del vástago con la empuñadura.

SEPTIMA.—"GRIFO DE PASO Y CIERRE AUTOMATICO"

75. Todo tal y como se representa en la presente memoria que consta de cuatro hojas foliadas y mecanografiadas por una sola de sus caras y planos para su mejor comprensión.

Madrid, a

80.

P.A.

ALEJANDRO RUIZ COLLAR
P.A.

1000000

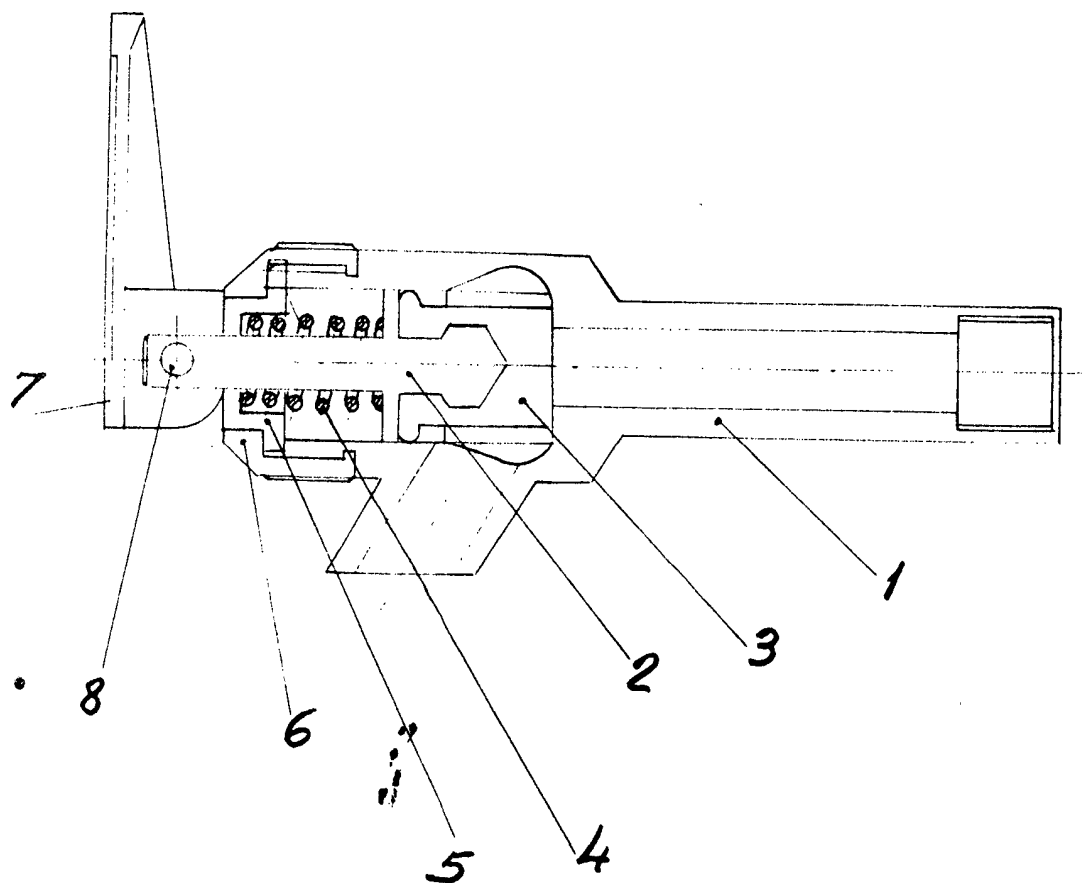

Escala variable
Madrid: 1910 OCT.

ENCINA
S.L.
hik