

192911 15



F16K

M O D E L O
D E
U T I L I D A D

a favor de Don José LIESA FEMENIA, de nacionalidad española, residente en Hospitalet de Llobregat (Barcelona), calle Transversal, 13, por "VÁLVULA DE RETENCIÓN PARA BOMBAS DE MOTORES DE INYECCIÓN".

- . -

MEMORIA DESCRIPTIVA

La presente invención se refiere a una válvula de retención para bombas de motores de inyección, destinada a mantener una presión constante dentro de aquéllas, durante el funcionamiento del motor y cuando permanece parado.

5.

Las válvulas de este tipo conocidas hasta ahora tienen una pérdida de presión, a causa de una fuga constante a través de la rosca por la que se une al cuerpo de la bomba.

10.

Otra deficiencia que se viene observando en las

152911

15



válvulas conocidas es la deformación del asiento del obturador, causada por el desgaste, así como por el hecho de comprimir las impurezas que pasan a través de la válvula, y también por oxidación, cuando la válvula es del tipo de obturador por bola de acero.

5.

Para evitar los inconvenientes expuestos se ha ideado la válvula objeto de la invención que, a pesar de su sencillez, es mucho más eficaz que las utilizadas hasta ahora.

10.

La válvula en cuestión se caracteriza esencialmente por el hecho de que el cuerpo de válvula está dotado de un asiento externo receptor de una junta anular de hermeticidad, situada inmediatamente después de la zona roscada de fijación al cuerpo de bomba, en tanto que el obturador de la válvula está constituido por un cuerpo de naturaleza elástica y empujado por un resorte hacia el asiento correspondiente.

15.

Para la mejor comprensión de cuanto queda descrito en la presente memoria, se acompaña un dibujo en el que, tan sólo a título de ejemplo, se representa un caso práctico de realización del objeto de la invención.

20.

En dicho dibujo, su única figura es una vista en cuarto de sección longitudinal de la válvula.

25.

La válvula descrita consta de un casquillo tubular -1- de acero, dotado de una tuerca externa -2- y de un extremo roscado exteriormente -3- para su fijación al cuerpo de bomba. El extremo del casquillo presenta un ensanchamiento -4-, receptor de la cabeza -5- de un tornillo



1929

-6-, de material sintético, atornillado a una rosca -7- interna. El cuerpo -1- presenta una abertura lateral -8-.

5. En la cara externa del casquillo e inmediatamente después de la rosca -3-, se ha previsto un asiento anular -9-, en el que va montada una junta de hermeticidad -10-.

10. En el interior del casquillo -1- está dispuesto un obturador -11- de naturaleza elástica, empujado por un resorte -12-, respaldado por el tornillo -6-, hacia el asiento -13-.

15. La válvula descrita ajusta herméticamente en el cuerpo de bomba gracias a la junta externa -10-, que evita la fuga constante que se producía a través de la rosca en las válvulas conocidas, y manteniendo la presión constante.

20. Por otra parte, el obturador elástico -11- se adapta perfectamente al asiento -13-, sin que se produzcan desgastes como viene ocurriendo en otras válvulas con obturador duro de metal o material sintético de gran rigidez. Gracias a ello, el asiento no sufre deformaciones que repercuten en un cierre defectuoso de la válvula. Al propio tiempo, se ha evitado la oxidación que se produce en válvulas con obturador de bola de acero.

25. En definitiva, la válvula tiene mayor duración y consigue un mejor funcionamiento del motor, principalmente en la puesta en marcha después de un tiempo considerable con el motor parado.

Serán independientes del objeto de la invención

-4-
192912



los materiales empleados en la construcción de las distintas piezas que componen la válvula, formas y dimensiones de las mismas y cuantos detalles accesorios puedan presentarse siempre y cuando no afecten a su esencialidad.

- . -

N O T A

5. Se reivindica como objeto del presente modelo de utilidad:
1. Válvula de retención para bombas de motores de inyección, caracterizada esencialmente por el hecho de que el cuerpo de válvula está dotado de un asiento externo receptor de una junta anular de hermeticidad, situada inmediatamente después de la zona roscada de fijación al cuerpo de la bomba, en tanto que el obturador de la válvula está constituido por un cuerpo de naturaleza elástica empujado por un resorte hacia el asiento correspondiente.
 10. 2. Válvula de retención para bombas de motores de inyección.
 - 15.

La presente memoria consta de cuatro hojas foliadas.

Barcelona, 15 de junio de 1973

José LIESA FEMENIA

p.a.

15

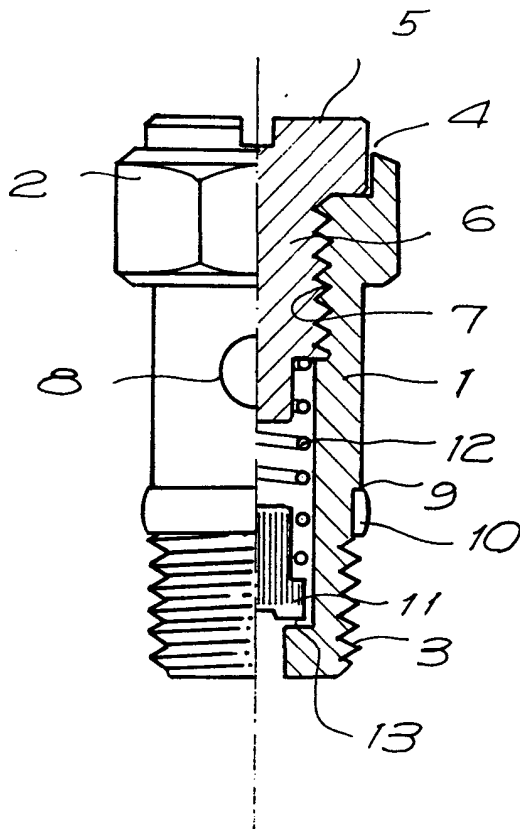

Barcelona, 15 JUN. 1973

p.a.

192911