



192891

P A T E N T E
D E
I N V E N C I Ó N

a favor de Don JOSE CANAL CAMPAÑA, de nacionalidad española, residente en Barcelona, calle Ausias March, 136, por "UN PROCEDIMIENTO DE FABRICACIÓN DE ALFOMBRAS CON DIBUJO OBTENIDO POR COMBINACIÓN DE TERCIOPELO Y VAGUILLA".

- . -

MEMORIA DESCRIPTIVA

La presente invención se refiere a un nuevo procedimiento para la fabricación de alfombras con dibujo, obteniendo éste por combinación de terciopelo y vaguilla, con el cual se logran unas alfombras de un alto efecto de presentación con innumerable variedad de dibujos y colores, ello conjuntamente a una extremada resistencia y duración, a la par que una gran calidad.

- 5.

La posibilidad de obtención de los dibujos por la máquina Jacquard que es la que los motiva, permite

10. unos recursos en cuanto a dibujos prácticamente ilimi-



192891

tados. Por otra parte, cabe destacar en lo que a duración hace referencia, que la disposición de las vaguillas combinada con el terciopelo, hace de las zonas que cubren aquéllas, de mucho menor deterioro por el roce, sin fácil desfibrado, detalle a que se hacen más palpables en caso de fibras relativamente cortas o limitadas, tal como las de lana.

- 5.
- Debe también hacerse mención de la considerable economía en la fabricación que se logra con el proceso de la invención, así como el reducido peso de las alfombras, ya que se podrán producir las mismas de un alto efecto decorativo, con únicamente dos series de hilos de pelo "dos cuerpos" con lo que se tendrá un artículo de gran presencia, con un reducido peso por metro cuadrado, lo cual será una gran ventaja, especialmente para la exportación.
- 10.
- 15.

- Consiste, pues, esencialmente el procedimiento de la invención, en disponer en telares comunes en la fabricación de alfombras, varillas lisas alternadas una con cuchilla de corte en su extremo con otra sin tal cuchilla, de tal manera que al extraer las primeras varillas se producirá el corte de los hilos, o sea el terciopelo, y con las segundas vaguillas, alternando una de cada manera. La máquina Jacquard con sus correspondientes cartones seleccionará en cada varilla los hilos que deberán abrazarlas, o sea que se dispondrán dos series de cartones, una para las varillas con corte y otra para las que carezcan del mismo.
- 20.
- 25.



192891

Para mejor comprensión de la presente memoria descriptiva, se acompaña un dibujo en el que, esquemáticamente y tan sólo a título de ejemplo, se representa un caso práctico de realización del procedimiento de la invención.

5.

En dicho dibujo, la figura 1 representa una vista en alzado de una sección de tejido de alfombra; la figura 2, una vista igual de una variante de este tejido; la figura 3, un esquema de un tejido visto en planta; y la figura 4, un detalle de las varillas.

10.

Los hilos -1- son los que sirven para dar rigidez a la alfombra, vulgarmente conocidos con el nombre de tela tonta; los hilos -2- y -2'- son los de ligar, y proceden de plegador especial como en la mayor parte de tipos de alfombra; los hilos -3- y -3'- son los destinados a formar el dibujo, abrazan las varillas v_1 o v_2 según haya seleccionado la máquina de Jacquard. Se detalla por constituir parte principal de la presente novedad que las varillas v_1 , v_1' , etc. (figura 4) son las que en su extremo llevan el filo cortante -4- y, por tanto, al ser extraídas formarán terciopelo (figura 1) y las v_2 y v_2' , etc., son las que en un extremo carecen de filo cortante y, por tanto, al extraerlas dejarán los hilos -3'- formando bucle o vaguilla. Ambas varillas son completamente lisas en toda su longitud o sea que su altura es constante en cambio las dos series v_1 y v_2 pueden ser de igual altura o altura distinta.

15.

20.

25.

Cada ciclo completo está formado, pues, por el nú-



1928

mero de pasadas corrientes de hilo de trama -5- y una varilla de la serie v_1 y otra de la serie v_2 , pero establecidas las condiciones de trabajo del telar que nunca un mismo hilo abrace en un mismo ciclo más que una varilla.

5.

La figura 3, no es más que una ampliación o aclaración a lo indicado y representa esquemáticamente un fragmento de alfombra visto en planta. Se puede apreciar la forma de alternar las varillas según se ha explicado, los cartones de la máquina Jacquard se dispondrán señalados con dos colores distintos según correspondan a las varillas v_1 o v_2 .

10.

El procedimiento descrito podrá aplicarse a la fabricación de toda clase de alfombras, pasillos, de una sola pieza o de varias piezas, siendo en líneas generales, independientes del objeto de la invención, los materiales, formas y dibujos de las alfombras, tipo de telares y mecanismos de realización y, en general, todo cuanto no altere, cambie o modifique la esencialidad de la invención.

15.

20.

192891

27AB



N O T A

Se reivindica como objeto de la presente patente de invención:-

5. 1. Un procedimiento de fabricación de alfombras con dibujo obtenido por combinación de terciopelo y vaguilla, que se caracteriza por el hecho de que el dibujo se forma sobre el basamento de urdimbre y trama con su "tela tonta" o urdimbre de rigidez, alternando penachos de urdimbre de pelo cortados y vaguillas, también de urdimbre, sin cortar, seleccionando ambos elementos mediante la máquina Jacquard para formar variados dibujos, siendo los penachos cortados y las vaguillas sin cortar, de la misma altura, color y materia, o bien de alturas, colores y materias distintas.
10. 2. Un procedimiento de fabricación de alfombras con dibujo obtenido por combinación de terciopelo y vaguilla, según la reivindicación anterior, que se caracteriza por el hecho de que para la formación de la alternancia de los penachos cortados y las vaguillas se disponen en el telar varillas completamente lisas y de altura constante en toda su longitud, distribuidas alternadamente unas con corte o acanaladura en su borde superior y otras sin tal corte, las primeras para el corte de los penachos al extraerlas y las segundas para las vaguillas, siendo ambas series de varillas a igual o distinta altura una de otra, y seleccionando los hilos que deben abrazar a unas y otras de estas varillas la máquina
- 15.
- 20.
- 25.

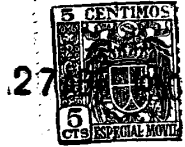

192891

Jacquard.

3. Un procedimiento de fabricación de alfombras con dibujo obtenido por combinación de terciopelo y vaquilla.

5. La presente memoria consta de seis hojas foliadas, escritas por una sola cara.

Barcelona, a 27 de abril de 1950.

José CANAL CAMPANA

p.a.

I. PONTI

P. P.

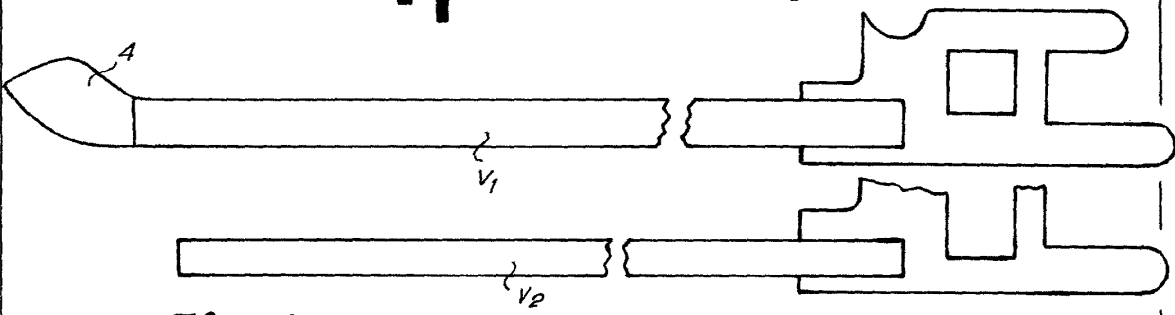
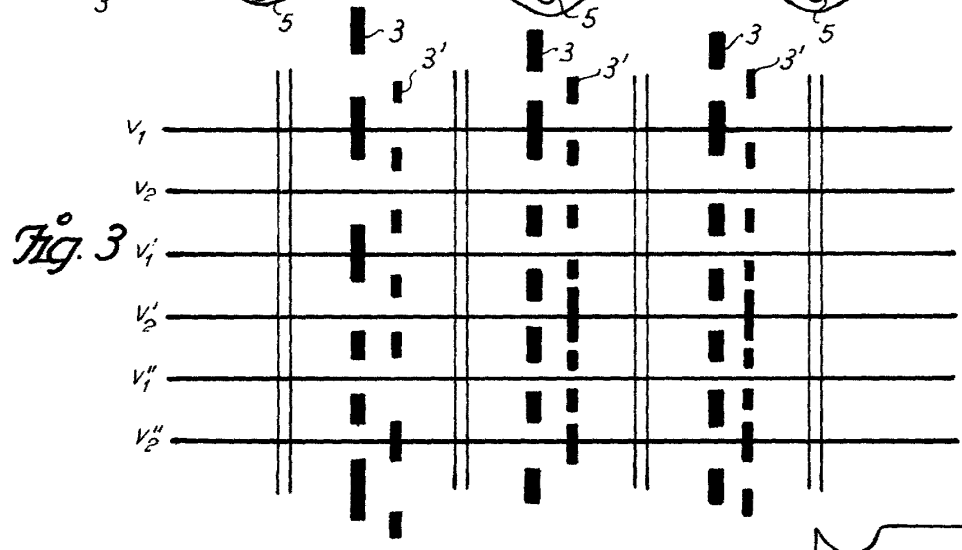
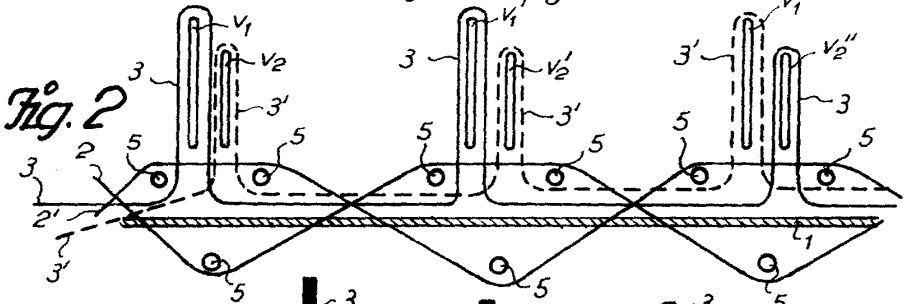
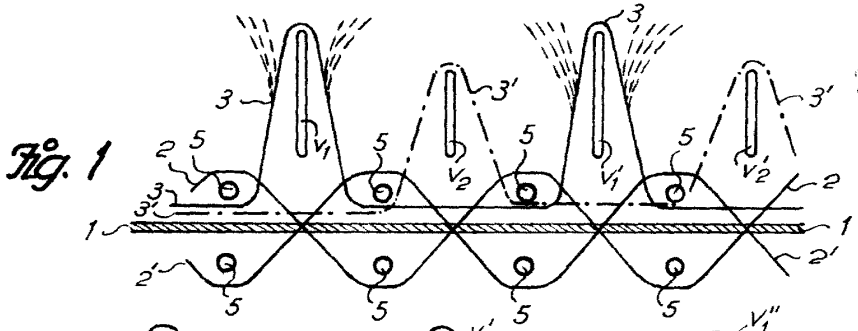

Fig. 4

Barcelona, 27 abril 1950
José Canal Campaña
P.A.

I. PONTI
P. P.