



192872

MALA REPRODUCCION
POR DEFECTO DEL ORIGINAL

192872

MEMORIA DESCRIPTIVA

que se acompaña a la solicitud de una PATENTE DE INVEN
CION, por veinte años para España y sus Posesiones, por:
"UN SISTEMA AUTOMATICO ELECTROMAGNETICO REGULADOR DE VOL
TAJE PARA RADIO-RECEPTORES, TRANSFORMADORES O ELEVADORES
REDUCTORES", a favor de D. Francisco Muñoz Artacho, de na
cionalidad española y residente en MADRID, Calle de Mála
ga núm. 7.-

5

El objeto de la presente invención se refiere a
un sistema automático electro-magnético con el cual se
regula el voltaje en los aparatos a que se aplica, eli
minando todos los inconvenientes que presentan para el
buen funcionamiento de ellos las variaciones de la co
rriente del sector de que surten.

10

Sabido es lo peligroso que resulta para los ra
dio-receptores, por ejemplo, el que la corriente que re
ciben sufra alternativas de altas o bajas que acortan
notablemente la duración de las válvulas y demás elemen

1928728 MAY



tos sensibles, cuyo desgaste es más rápido por el violento trabajo a que se ven sometidos.

15 El sistema objeto de la presente memoria, de construcción y fundamento muy sencillos, elimina por completo estos inconvenientes pues de un modo automático regula el voltaje que recibe el aparato compensando las variaciones que se producen en el sector y manteniendo, por decirlo así, un nivel fijo de corriente dentro del aparato.

20 A continuación pasamos a explicar el funcionamiento del referido sistema automático, representado en las figuras que se acompañan que muestran dos ejecuciones de la misma invención, viéndose en la

25 1 una serie de bornas de toma de corriente colocadas en arco y conectadas en los diferentes puntos con el bobinado del transformador de entrada de la corriente 2, lográndose de este modo que según la borna de que se tome la corriente por el mayor o menor número de espiras del primario 3 que tiene que recorrer, esta corriente se elevado o descende.

30 Como elemento principal que pone en movimiento el mecanismo se dispone un electro-imán 4 que cuando un campo magnético al pasar la corriente, atrae un cilindro de hierro dulce 5, con tanta mayor fuerza cuanto mayor sea la intensidad de la corriente. Este cilindro 5 está en conexión con el extremo de una palanca aislante 6 que gira al rededor del punto 7 y que va unida formando un cuerpo con ella y dispuesta en ángulo recto con otra palanca conmutadora 8.

40 Cuando aumenta la intensidad de la corriente, el cilindro de hierro dulce 5 es atraído por el electro-



1 92872

45 inán 4 y al obrar sobre la palanca que se desplaza en el mismo sentido, la palanca conmutadora 8 sigue un movimiento combinado pasando a las otras bornas de modo que varia el punto de toma de corriente en las espiras del primario 3 y de este modo al disminuir la entrada de corriente se compensa de un modo seguro y automático el aumento de voltaje.

50 Cuando la corriente disminuye el cilindro 5 sujeto a una menor atracción se separa del electro-imán por la acción del muelle 9 y la palanca conmutadora 8 pasa a las otras bornas, tomando la corriente de las otras espiras del primario 3 y compensando de este modo, con una mayor entrada de corriente, la caída de voltaje.

55 Fácilmente se comprende, por tanto, que con el dispositivo que se describe se logra mantener un voltaje siempre igual dentro de los aparatos a los que se aplica.

60 La figura 2 representa otra ejecución del mismo dispositivo, en la cual el electro-imán 4 (fig. 1) se ha sustituido por la bobina 10 dentro de la que se crea el campo magnético y el cilindro de hierro dulce 5 se sustituye por dos trozos de hierro 11 y 12 colocados en el interior de la bobina el primero fijo y el segundo

65 móvil, que va unido al extremo de la palanca 13 que gira al rededor del eje 14 y que en su parte 15 es aislante.

70 Cuando aumenta la corriente, los dos trozos de hierro imantados son signo igual, se repelen y al separarse el hierro móvil 12 acciona la palanca 13, que por su otro extremo está en contacto con las bornas de toma

192872



de corriente.

75 Al disminuir la intensidad, la acción del muelle 9 obra en sentido inverso produciendose análogos fenómenos a los señalados en el caso anterior.

80 NOTA.- Descrito suficientemente cuanto precede, solo resta consignar que lo que se declara como de propia y nueva invención del solicitante, es lo contenido en las siguientes

REIVINDICACIONES

85 1.- Un sistema automático regulador de la corriente en los radio-receptores, elevadores-reductores y aparatos análogos, caracterizado porque lleva un electro-imán que atrae un cilindro de hierro dulce el cual pone en movimiento una palanca que se desliza sobre una serie de bornas de toma de corriente cada una de las cules está conectada en un punto diferente con el primario del transformador de entrada.

95 2.- Un sistema automático regulador de corriente en los radio-receptores, elevadores-reductores o aparatos análogos, conforme a la reivindicación anterior, caracterizado porque el electro-imán y el cilindro de hierro se han sustituido por una bobina y dos trozos de hierro colocados en su interior, uno fijo y otro móvil, que al imantarse con signo igual se repelen poniendo en movimiento una palanca cuyo extremo resbala sobre una serie de bornas de toma de corriente cada una de las cules está conectada en un punto diferente con el primario del transformador de entrada.

100 3.- "UN SISTEMA AUTOMATICO ELECTROMAGNETICO RE GULADOR DE VOLTAJE PARA RADIO-RECEPTORES, TRANSFORMADO

1950



192872

RES O ELEVADORES REDUCTORES".

Todo según queda descrito en la presente memoria que consta de cinco hojas foliadas y mecanografiadas por una sola cara con ciento cuatro líneas, y dibujos que se acompañan.

Madrid, 8 de Mayo de 1.950

P.A.

C. Varayo

EL AGENTE OFICIAL.

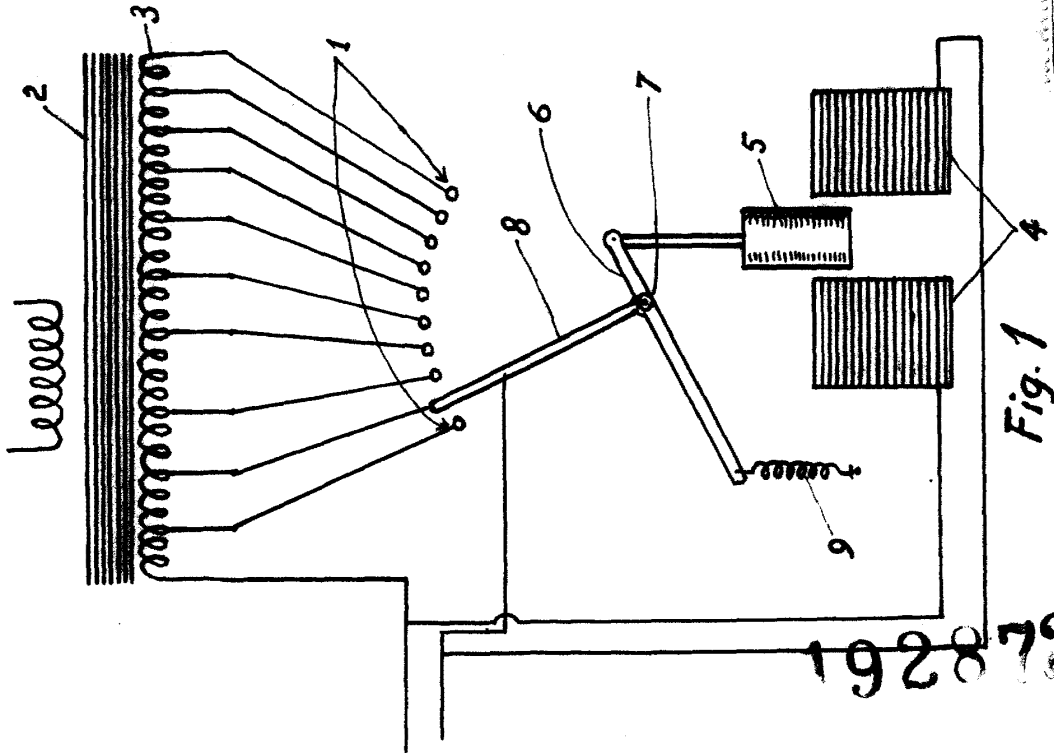

Fig. 1

192872

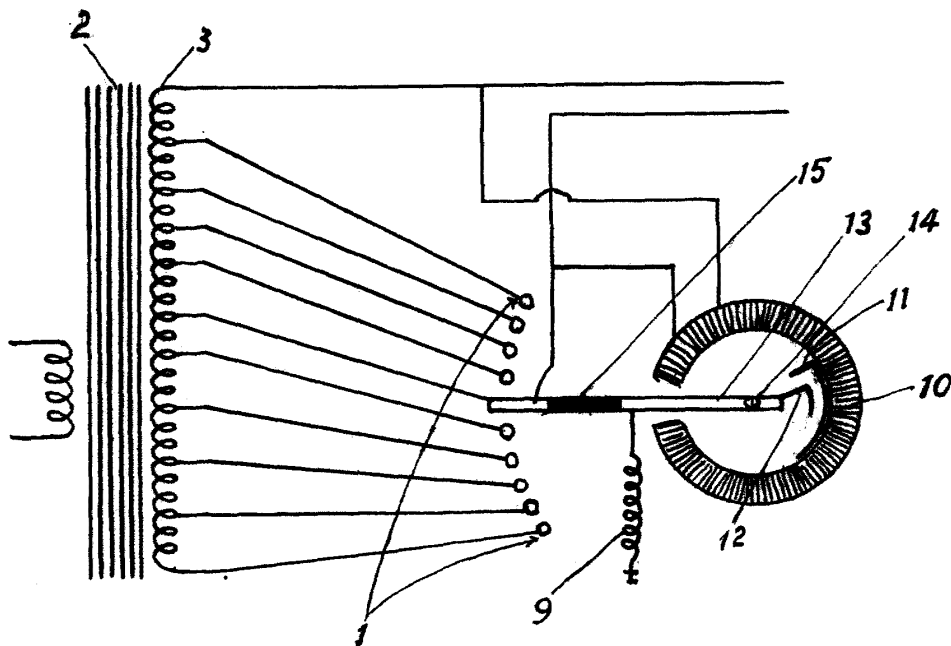

Fig. 2