

9-5-78

192806

Incl. Cl.:	G03B
------------	------



MEMORIA DESCRIPTIVA

Correspondiente a un MODELO DE UTILIDAD por veinte años.

A favor de

D.Miguel RIBAS ORIOL, de nacionalidad española.

Residente en SARRIA DE TER(Gerona).-Plaza Generalísimo, s/n

p o r :

"VISOR DE DIAPOSITIVAS, PERFECCIONADO"

9-8-78

- 2 -

192806



La presente memoria descriptiva tiene como fin la declaración del objeto sobre que ha de recaer el privilegio de explotación industrial y comercial exclusivo en el territorio nacional de un Modelo de Utilidad que, como el enunciado, indica, consiste en un visor de diapositivas, perfeccionado.

5.-

El presente dispositivo ha sido especialmente ideado para permitir la visión de diapositivas de tamaño muy reducido, ya que su campo de aplicación principal es formar parte de un llavero, lapiz, bolígrafo, mechero, etc., y en general, como objeto de recuerdo o propaganda.

10.-

Esencialmente está constituido por una caja formada por dos partes acopladas, en cuyo interior se aloja un aro que sirve de marco circular a un disco translúcido que constituye el conjunto de diapositivas, situadas regularmente. Este aro presenta un dentado en un lateral, a manera de corona dentada, en el que engrana un piñón dentado solidario a un mando rotativo o al objeto del que es complemento el dispositivo, de manera que al girar éste gira el disco de diapositivas, presentando sucesivamente estas entre una ventana cerrada por una placa translúcida de una de las partes de la caja, y una abertura circular de la otra parte en donde está fijada una pequeña lente, que constituye el visor, de manera que a través de este visor se puede apreciar convenientemente ampliadas las diapositivas al situar el dispositivo frente a un foco luminoso.

15.-

20.-

25.-

Este dispositivo presenta entre otras ventajas, una gran simplicidad, robustez, posibilidad de fabricación en tamaño muy reducido y economía de materiales, por lo que reúne todas las condiciones necesarias en un objeto de este tipo.

30.-

Con el fin de facilitar la mejor interpretación del objeto sobre que ha de recaer el privilegio solicitado, en los dibujos

25 JUN



adjuntos, complementarios de la presente exposición, se representa una forma de realización industrializable que se incluye únicamente a título de ejemplo no limitativo y meramente informativo del invento.

35.- En los citados dibujos:

La figura 1, muestra una vista anterior del dispositivo.

La figura 2, muestra una vista lateral.

La figura 3, muestra una vista posterior.

La figura 4, muestra el extremo de accionamiento.

40.- La figura 5, muestra la parte posterior de la caja, vista por el interior.

La figura 6, muestra el disco de diapositivas con su marco soporte.

45.- La figura 7, muestra la parte anterior de la caja, vista por el interior.

La figura 8, muestra una sección longitudinal del dispositivo.

50.- Como se muestra en las citadas figuras, el dispositivo se compone de una caja de forma plana y contorno variable, en este caso adopta forma de pentágono irregular, pero podría ser cuadrada, circular, rectangular, etc. Esta caja está constituida por dos partes huecas, acopladas entre sí. La parte anterior (1) está dotada, cerca de su extremo superior, con una pequeña lente (2) fijada a un orificio. La parte posterior (3) presenta en correspondencia axial con la lente (2), una ventana rectangular (4), cerrada mediante la pequeña placa de un material translúcido (5), fijada mediante los dos pequeños remaches (6).

55.- Las dos partes (1 y 3) presentan interiormente formas correspondientes. La parte (3) presenta una cavidad cilíndrica (7),
60.- donde encaja el saliente anular (8) de la parte (1), dejando un



65.- hueco para alojamiento del anillo (9), dotado de un pequeño reborde interior, que sirve de marco y soporte al disco (10) donde están situadas las diapositivas indicadas mediante líneas de trazos (11). Los orificios (17) de la parte (3) sirven de alojamiento a los salientes (18) de la parte (1).

70.- El citado aro (9) presenta un dentado lateral a manera de corona dentada, con el que engrana el piñón (12) fijado al extremo del eje (13), prolongación del elemento de mando (14), que en este caso es un bolígrafo, pero que puede ser el objeto complementario correspondiente.

75.- Las dos partes (1 y 3) de la caja presentan en el borde de tabiques transversales respectivamente las muescas (15 y 16), de forma semicircular, que constituyen los apoyos del eje (13), de manera que al girar éste respecto a la caja transmite el movimiento el piñón al aro dentado, girando el disco de diapositivas, permitiendo situar sucesivamente estas frente a la lente y la ventana para su visión por transparencia.

80.- Descrita suficientemente la naturaleza del invento, así como un ejemplo de realización práctica del mismo, solamente cabe añadir que en el conjunto y partes descritas es posible introducir cambios de materias, formas y disposición de sus elementos componentes, siempre que estas alteraciones no supongan variación sustancial en el objeto descrito.

R E I V I N D I C A C I O N E S

85.- 1ª).- "VISOR DE DIAPOSITIVAS, PERFECCIONADO" que se caracteriza por estar constituido por una caja formada por dos partes acopladas, una de las cuales presenta una cavidad cilíndrica en la que encaja un resalte anular cilíndrico de la otra, de forma que entre el borde de éste y el fondo de la cavidad se forma el alojamiento de un aro dotado de un dentado lateral, que sirve de

90.-



- soporte a un disco en el que están situadas, en posiciones radiales y regularmente distribuidas, pequeñas diapositivas, comprendiendo además un pequeño piñón dentado, situado en el extremo de un eje prolongación del elemento de mando, que engrana con
- 95.- el citado dentado del aro soporte del disco porta diapositivas, de forma que al girar dicho elemento de mando gira el disco, presentando sucesivamente las diapositivas entre una ventana cerrada por una placa translúcida y una pequeña lente situadas respectivamente en una parte y otra que forman la caja.
- 100.- 2ª).- "VISOR DE DIAPOSITIVAS, PERFECCIONADO" según la reivindicación 1, que se caracteriza porque el resalte anular de una de las partes formativas de la caja y la cavidad cilíndrica de la otra presentan respectivamente una muesca lateral donde se aloja el piñón dentado, que tiene su eje soportado mediante apoyos constituidos por muescas semicirculares situadas en tabiques complementarios de ambas cajas.
- 105.- 3ª).- "VISOR DE DIAPOSITIVAS, PERFECCIONADO" según la reivindicación 1, que se caracteriza porque la parte de la caja dotada con el resalte anular, presenta un orificio donde está fijada una
- 110.- pequeña lente, que queda así a cierta distancia del disco de diapositivas, y enfrentado sucesivamente con estas al girar el disco.
- 115.- 4ª).- "VISOR DE DIAPOSITIVAS, PERFECCIONADO" según la reivindicación 1, que se caracteriza porque la parte de la caja dotada con la cavidad cilíndrica para alojamiento del disco porta diapositivas, presenta una pequeña ventana rectangular que queda situada muy cerca de las sucesivas diapositivas, cuya ventana está cerrada por su parte externa mediante una pequeña placa translúcida, fijada a la cara exterior de esta parte de caja.
- 120.- 5ª).- "VISOR DE DIAPOSITIVAS, PERFECCIONADO" según la reivin-

9-5-73

- 6 -

192806



dicación 1, que se caracteriza porque el aro soporte del disco de diapositivas, presenta un dentado lateral y un reborde interior para retención del disco de diapositivas.

6ª).- "VISOR DE DIAPOSITIVAS, PERFECCIONADO".

La presente memoria descriptiva consta de seis hojas foliadas y mecanografiadas por una sola cara, componiendo un total de ciento veintisiete líneas, incluidas las presentes.

Madrid, 25 de Julio de 1.973.-

JOSE M. TORO
P. E.

Edo. Andrés Borges

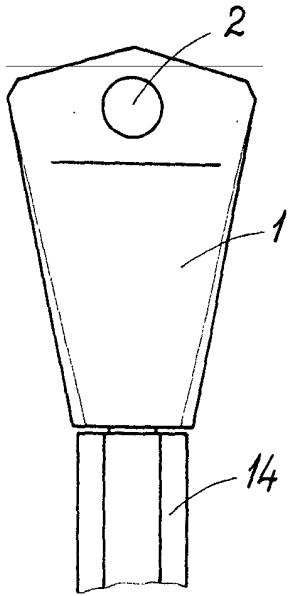

fig.1

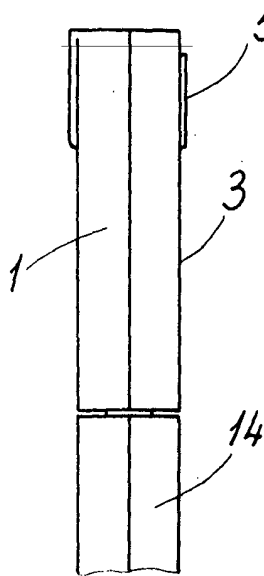

fig.2

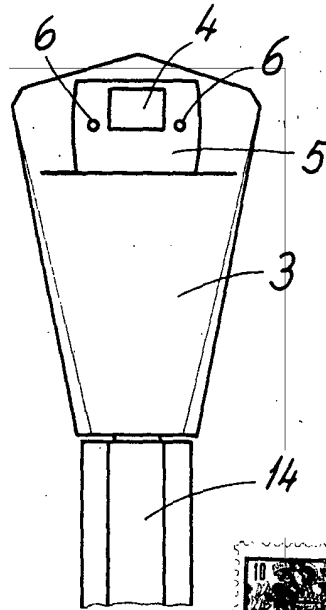

fig.3

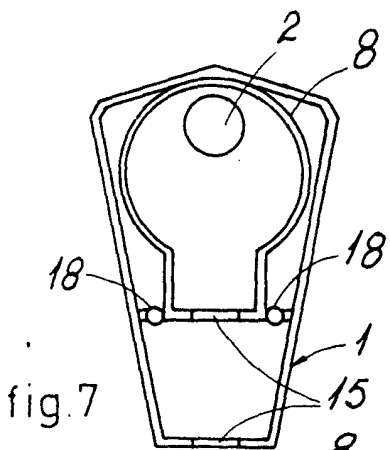

fig.7

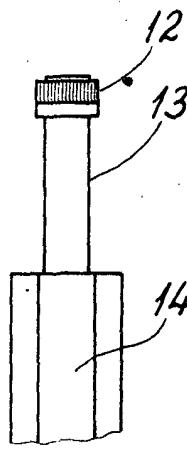

fig.4

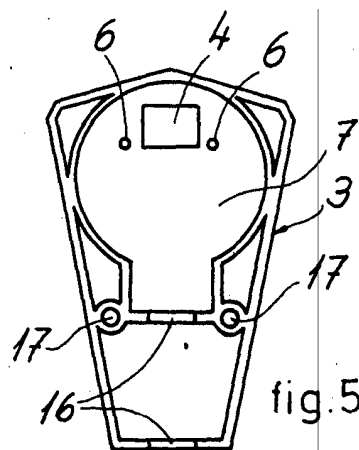

fig.5

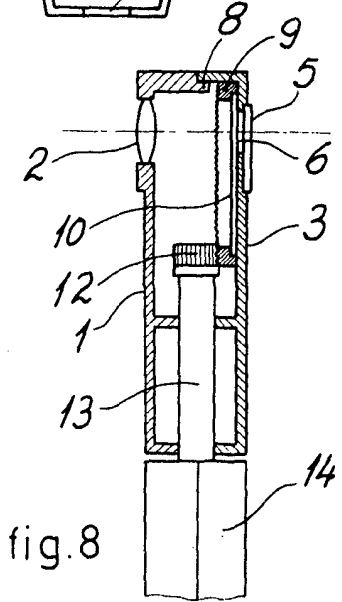

fig.8

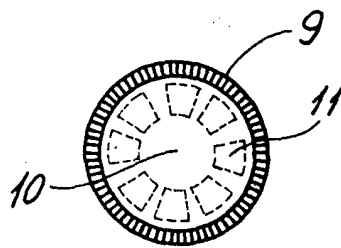

fig.6

MADRID 25 JUN. 1973
 P.A. JOSE M. TORO
 P.P.

Fdo. Andrés Borges