

792767



Int. Cl. <sup>3</sup> <u>A63H</u>

M O D E L O

D E

U T I L I D A D

por "JUGUETE ANFIBIO PERFECCIONADO", a favor de la razón social española LEUNAMS, S.A., con domicilio en ESPLUGAS DE LLOBREGAT (Barcelona), calle Enrique Granados, 7-19.

= . =

MEMORIA DESCRIPTIVA

El presente modelo de utilidad se refiere a un juguete anfibio perfeccionado.

5. Más concretamente, en la invención se ha ideado un juguete, que preferentemente adopta la forma de una tortuga, el cual está destinado indistintamente para su marcha por terreno firme o bien en el agua.

10. Para ello, el juguete está integrado por una carcasa flotante de material moldeado, preferentemente plástico, que comporta incorporado un mecanismo de cuerda accionador de las ruedas del juguete, previstas de gran radio y situados en ambos flancos de la tortuga.

Las referidas ruedas son huecas y de material plástico



transparente, presentando en su pared exterior unos nervios radiales que realizan la función de paletas propulsoras cuando el juguete se dispone flotando en el agua.

5. En el interior de las ruedas existe un tabicado radial que divide a las mismas en departamentos para respectivas bolas de colores, las cuales durante el avance del juguete percuten al girar la rueda, produciendo un sonido.

10. Con el fin de facilitar la explicación, se acompaña a la presente memoria descriptiva de una lámina de dibujos en la que se ha representado un caso de realización que se cita a título de ejemplo.

En los dibujos:

La figura 1, es una vista en alzado lateral del juguete, según el modelo.

15. La figura 2, muestra una vista del mecanismo motriz, incorporado en el juguete.

20. Haciendo referencia a las figuras, se aprecia en su realización un juguete anfibio, que comprende una carcasa -1- de forma sensiblemente esférica que simula una tortuga grotesca, flanqueada por unas ruedas -2-, huecas y transparentes, para la visión de las bolas -3-, libres, situadas en los departamentos constituidos por el tabicado radial -4-. Estas ruedas huecas -2-, contribuyen a proporcionar una gran flotabilidad al juguete comportando a su vez las paletas adosadas -5-, propulsoras, obtenidas en la propia operación de moldeo de las mismas.

30. El mecanismo motor, de accionado de las ruedas, está constituido por un muelle de resorte -6-, que se carga a través de la llave -7-, comportando el árbol -8- una rueda dentada -15- engranada en el piñón intermedio -9-, que en un senti-

23 JUN



do de giro embraga en el piñón fijo -10-, calado en el eje -11-, portador de la rueda de vaso -12-, engranada en el piñón -13- del eje -14- de las ruedas -2-.

5. El modelo, dentro de su esencialidad, puede ser llevado a la práctica en otras formas de realización que difieran en detalle de la indicada a título de ejemplo en la descripción, y a las cuales alcanzará igualmente la protección que se recaba. Podrá, pues, construirse en cualquier forma y tamaño, con los materiales más adecuados, por quedar todo
10. ello comprendido en el espíritu de las reivindicaciones.

= , =

#### N O T A

15. Descrito el objeto y utilidad de la presente invención, lo que se declara como no divulgado ni practicado en España, comprende las siguientes reivindicaciones:

20. 1ª.- Jugete anfibio perfeccionado, que preferentemente simula una tortuga grotesca, caracterizado esencialmente por el hecho de comprender un cuerpo flotante cuya forma es derivada de un cuerpo esférico, flanqueado por dos ruedas huecas y transparentes de gran radio, las cuales comprenden en su cara exterior una pluralidad de nervios radiales integrantes de las paletas propulsoras del cuerpo flotante, siendo la longitud de las paletas inferior al radio de las ruedas,
25. para no impedir el correcto giro de éstas cuando deslizan en terreno firme, estando las referidas ruedas montadas sobre un eje transversal común, accionado por un motor de cuerda, integrado por un muelle cargable a través de una llave exterior, cuyo muelle transmite su fuerza al eje citado a través de una
30. reducción adecuada.

192767

23 JUN



2ª.- Juguete anfibio perfeccionado.

Según se describe y reivindica en la presente memoria descriptiva que consta de cuatro hojas foliadas y escritas a máquina por una sola de sus caras, acompañadas de los dibujos reglamentarios.

5.

Madrid, a 23 JUN. 1973

p. a. JAIME ISERN

p. p.

82717

23 JUN 1973

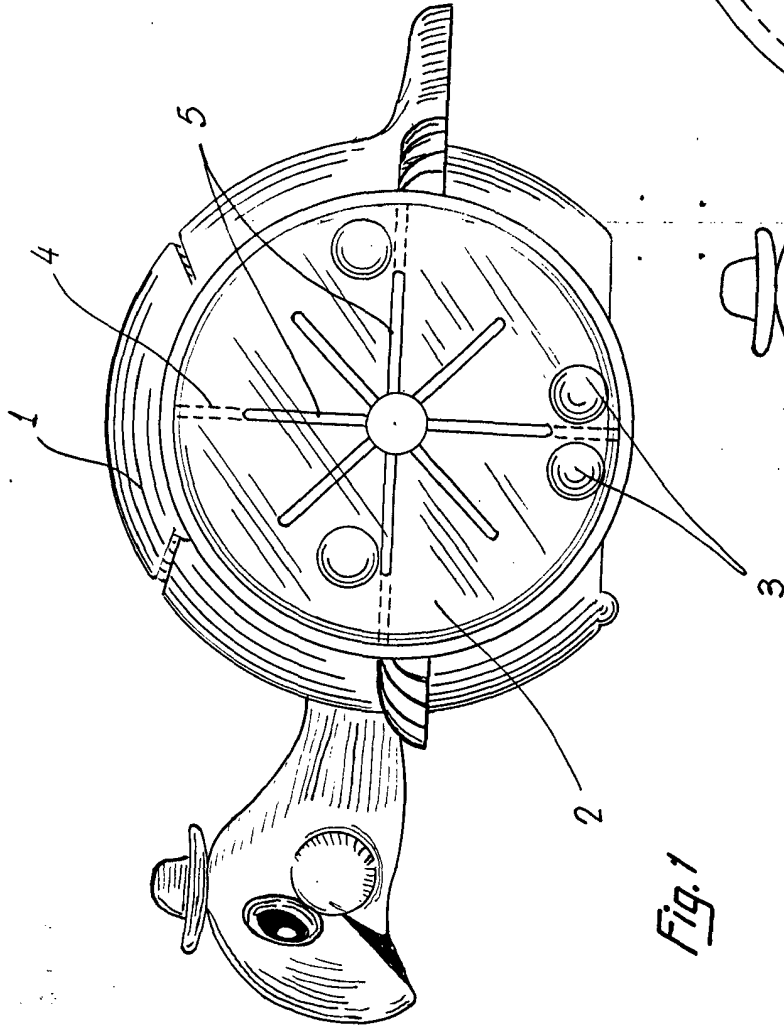
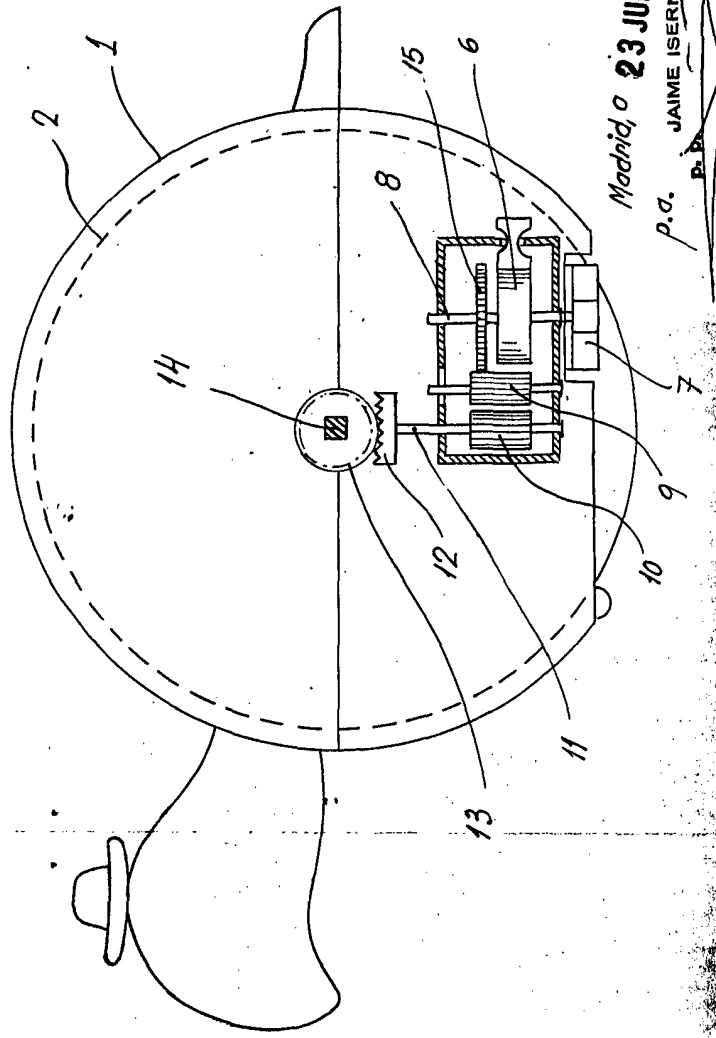

Fig. 1

Fig. 2



Madrid, a 23 JUN. 1973

p.a. JAIME ISERN